

令和8年版

みとよの身の丈

～三豊市データブック～



香川県三豊市

■ は し が き ■

ここに、『令和8年版 みとよの身の丈 ～三豊市データブック～』を発刊いたします。

本書は、本市の土地・人口・産業・経済・教育・文化などの広い分野にわたる基礎的な統計データを総合的かつ体系的に収録することに努めました。

編纂に際しては、掲載の見直しを行いながら、内容の整備充実につとめましたが、不備や改善点が多々あると思われますので、各位のご指導、ご教示を賜りたいと存じます。

おわりに、貴重な資料をご提供いただきました関係各位に対し、感謝申し上げますとともに、今後とも一層のご協力のほどお願いいたします。

令和8年4月

三豊市 政策部 地域戦略課

凡例

- 1 本書は、三豊市の市勢全般にわたる基本的な統計資料を収録したものです。
- 2 本書に掲載されている資料は、各官公庁、民間諸機関、庁内各課から収集したもので、資料の出所等は各表の下欄に掲げました。
- 3 調査時期については、特に注記しない限り、「〇年」とあるものは1月から12月までの暦年、「〇年度」とあるものは4月から翌年3月までの会計年度の数値を示しました。
- 4 平成16年(度)以前の数値については、旧7町の数値を合算したものを掲載し、平成17年度については、合併前の旧7町の12月までの数値と合併後の三豊市の1月から3月までの数値を合算したものを掲載しています。なお、合算が困難なものについてはこの限りではありませんので、利用にあたっては特に注意してください。
- 5 数値の算出は、三豊市域のみを原則としていますが、三豊市以外の市町も管轄する機関のものについては、一部市域外の数値を含むものもあるので、利用にあたっては特に注意してください。
- 6 旧町単位において、不詳または資料なし、及び公表をさしひかえたものが含まれる場合、三豊市域合計にその数値は合算されていませんので、利用にあたっては特に注意してください。
- 7 数値の単位は、各表の右上部に注記していますが、一見して明らかなものは省略しました。
また、単位未満は、表によって切り捨てまたは四捨五入してあるので、総数と内訳が一致しない場合があります。
- 8 表中の符号の用途は次のとおりです。

「 0 」	単位未満のもの
「 - 」	皆無または該当数字なし
「 … 」	不詳または資料なし
「 x 」	公表をさしひかえたもの
「 △ 」	減少
「 ※ 」	注記
- 9 本書の利用にあたって疑義のある場合、あるいは詳細な資料を必要とされる場合は、三豊市政策部地域戦略課または、資料の出所機関へ照会してください。

総目次

	みとよの一日	1
第1章	市の概要	2
第2章	土地・気象	7
第3章	人口・世帯	19
第4章	事業所	26
第5章	農林水産業	29
第6章	工業	39
第7章	商業・労働・観光	43
第8章	上下水道	48
第9章	道路・港湾	58
第10章	運輸・通信	64
第11章	住宅	73
第12章	社会保障	77
第13章	保健・衛生	99
第14章	教育・文化	111
第15章	防災・治安	128
第16章	財政	139
第17章	行政・選挙・議会	148
第18章	その他	158

目次

みとよの一日	1
第1章 市の概要	2
(1) 市の変遷	3
(2) 地勢	4
(3) 交通条件	5
(4) 市章	6
(5) 市の将来像	6
第2章 土地・気象	7
(1) 土地利用状況の推移	8
(2) 二級河川の状況	9
(3) 準用河川の状況	9
(4) 主な島しょ部の状況	10
(5) 主な山岳の状況	11
(6) ため池の状況	12
(7) 都市計画区域の状況	12
(8) 農業振興地域の状況	12
(9) 基準地別地価の推移	13
(10) 気象状況の推移	14
(11) 月別気象の状況	15
(12) 気温の過去平年値との比較	16
(13) 降水量の過去平年値との比較	17
(14) 温室効果ガス排出量の推移	18
第3章 人口・世帯	19
(1) 人口の推移	20
(2) 年齢(5歳階級)別人口の推移	20
(3) 年齢(3区分)別人口の推移	21
(4) 老年人口の推移	21
(5) 高齢化自治会の状況	21
(6) 地域別人口・世帯数の推移	22
(7) 人口の動態	23
(8) 昼夜間人口比率の状況	23
(9) 三観広域行政組合圏域人口の推移	24
(10) 県下市町の人口・世帯数・面積の状況	24
(11) 将来人口予測	25
第4章 事業所	26
(1) 事業所数・従業者数の推移	27
(2) 産業大分類別事業所数の推移	27
(3) 産業大分類別従業者数の推移	27
(4) 従業者規模別事業所数の推移	28
(5) 従業者規模別従業者数の推移	28
(6) 産業別就業者数	28
第5章 農林水産業	29
(1) 農家数の推移	30
(2) 販売農家の状況	30
(3) 農業経営体の組織形態の状況	30
(4) 農業経営体の経営耕地面積規模の状況	30
(5) 農業経営体の農産物販売金額の状況	31
(6) 販売農家人口の状況	31
(7) 経営耕地面積の推移	32
(8) 販売農家の主要農用機械保有状況	32

目次

(9) 農地転用状況	33
(10) 耕作放棄地面積の状況	33
(11) 農産物作付面積の推移	34
(12) 農産物の収穫量の推移	34
(13) 農産物作付面積の県との比較	35
(14) 農産物の収穫量の県との比較	35
(15) 果樹の状況	36
(16) 家畜飼養戸数及び飼養頭羽数の状況	37
(17) 林野面積の状況	37
(18) イノシシ有害捕獲頭数	37
(19) 漁業経営体数の推移	38
(20) 漁船の推移	38
第6章 工業	39
(1) 事業所数、従業者数、製造品出荷額等の推移	40
(2) 産業分類別 事業所数の推移	40
(3) 産業分類別 従業者数の推移	41
(4) 産業分類別 製品出荷額の推移	41
(5) 従業者規模別の状況	42
(6) 工業用地の状況	42
(7) 工業用水使用状況	42
(8) 市内工業団地の立地状況	42
(9) 企業誘致・設備投資補助金交付企業の状況	42
第7章 商業・労働・観光	43
(1) 卸売業・小売業の推移	44
(2) 卸売業の状況	44
(3) 小売業の状況	45
(4) 小売吸引力指数の推移	46
(5) 勤労施設の利用状況	46
(6) 観光客入込状況	47
(7) 市内温泉施設の利用状況	47
第8章 上下水道	48
(1) 上水道の沿革(認可事業)	49
(2) 一般家庭用水道料金の変遷	50
(3) 上水道の状況	54
(4) 上水道配水管延長(口径別)	55
(5) 香川用水受水量の推移	55
(6) 生活排水処理施設の普及状況	56
(7) 合併処理浄化槽設置整備事業の設置状況	56
(8) 集落排水処理施設の状況	57
第9章 道路・港湾	58
(1) 市内の道路整備状況	59
(2) 都市計画道路の状況	61
(3) 都市公園等の状況	61
(4) 農道の状況	62
(5) 林道の状況	62
(6) 港湾施設の状況	63

目次

第10章 運輸・通信	64
(1) JR駅乗降状況	65
(2) コミュニティバス運行状況	66
(3) 航路運航輸送状況	67
(4) 入港船舶の現況	68
(5) 海上出入品目別貨物の状況	70
(6) 自動車登録台数の推移	71
(7) 軽自動車等の登録台数の推移	71
(8) 高速自動車道、国道交通量の状況	72
(9) 高速道路インターチェンジ利用状況	72
(10) 放送受信契約数の推移	72
(11) ケーブルテレビの加入状況	72
第11章 住宅	73
(1) 市営住宅の状況	74
(2) 市営住宅管理戸数状況(建築年度別)	74
(3) 住宅の概況	74
(4) 用途別着工建築物の推移	75
(5) 住宅数の推移	75
(6) 空家の状況	76
第12章 社会保障	77
(1) 社会福祉施設等の状況	78
(2) 生活保護世帯数の推移	83
(3) 児童手当支給状況	83
(4) 子ども手当支給状況	83
(5) 身体障害者手帳交付の推移	84
(6) 精神障害者手帳交付の推移	85
(7) 療育手帳交付の推移	85
(8) 後期高齢者医療費及び市民医療費の助成状況	86
(9) 国民健康保険の加入状況	87
(10) 国民健康保険の所得階層別被保険者数	87
(11) 国民健康保険の給付状況	88
(12) 国民健康保険事業特別会計決算状況	89
(13) 国民健康保険税の収納状況	90
(14) 介護保険被保険者の推移	91
(15) 要介護(要支援)認定者数	91
(16) 介護給付・予防給付件数	91
(17) 介護給付・予防給付費	92
(18) 介護保険料の収納状況	93
(19) 後期高齢者医療保険料の収納状況	94
(20) 国民年金の被保険者の状況	95
(21) 国民年金(拠出年金)支給状況	95
(22) 国民年金(基礎年金)支給状況	95
(23) 福祉年金支給状況	95
(24) 相談の状況	96
(25) 共同募金の状況	96
(26) シルバー人材センターの利用状況	97
(27) 児童館の利用状況	98
(28) 地区別老人クラブの状況	98
(29) 高齢者の在宅ねたきり・一人世帯数	98

目次

第13章 保健・衛生	99
(1) 医療施設の状況	100
(2) 医療機関従事者の状況	100
(3) 主要死因別死亡者数の推移	100
(4) 各種予防接種の状況	101
(5) 予防措置における受診者の状況	101
(6) 結核登録患者数	101
(7) 献血の状況	102
(8) 一般住民検診の実施状況	102
(9) 母子衛生統計	102
(10) 保健師活動の状況	102
(11) 病院事業の状況	103
(12) 病院の患者数の推移	104
(13) 三豊市文化会館 マリンウェーブの利用状況	106
(14) たくまシーマックスの利用状況	106
(15) ごみ排出処理量、資源化量の推移	107
(16) バイオマス資源化センター稼働によるCO ₂ 排出抑制量	108
(17) し尿処理施設の処理実績	108
(18) 墓地の状況	109
(19) 火葬場の使用状況	109
(20) 公害の苦情申立状況	109
(21) 狂犬病予防等の状況	109
(22) スマートハウス等普及促進事業補助制度の補助件数・設置能力	110
(23) ZEH支援・地域経済活性化事業補助制度の補助件数	110
第14章 教育・文化	111
(1) 教育施設の状況	112
(2) 学校等の状況	114
(3) 保育施設等の状況	115
(4) 保育施設等の入所児童数の推移	115
(5) 保育施設等の保育士数の推移	116
(6) 幼稚園の状況	117
(7) 在園者数の状況	117
(8) 小学校の状況	118
(9) 児童数の状況	118
(10) 中学校の状況	119
(11) 生徒数の状況	119
(12) 中学校進路別卒業生数	119
(13) 市立学校等施設耐震化率の推移	120
(14) 学校給食の地場産物使用率の推移	120
(15) 高等学校の状況	120
(16) 高等専門学校等の状況	120
(17) 預かり保育の状況	121
(18) 放課後児童クラブの利用状況	121
(19) 一時保育の状況	121
(20) 地域子育て支援センターの利用状況	121
(21) ファミリーサポートセンターの利用状況	121
(22) 公民館の概要	122
(23) 公民館での講座開催状況	123
(24) 公民館利用の推移	123
(25) 資料館等利用の推移	123
(26) 生涯学習施設利用の推移	123
(27) 図書館分類蔵書数の推移	124
(28) 図書館の利用状況	124
(29) 文化財の状況	125

目次

(30) スポーツ施設の利用状況	126
(31) 社会教育団体の状況	127
(32) 青少年の補導・相談状況	127
(33) 青少年のための地域ボランティア等の推移	127
第15章 防災・治安	128
(1) 防災治安関係管内図	129
(2) 消防機器の状況	130
(3) 消防職員の配置状況	130
(4) 火災発生及び損害状況	131
(5) 月別火災発生状況	132
(6) 原因別火災発生状況	132
(7) 消防団員状況	133
(8) 消防団施設等の状況	135
(9) 事故別救急車出動状況	137
(10) 交通事故の推移	137
(11) 運転免許保有状況	137
(12) 犯罪発生認知件数の推移	138
(13) デジタル防災行政無線の設置状況	138
(14) 避難所の状況	138
(15) 防災拠点となる公共施設等の耐震改修状況	138
(16) 自主防災組織の状況	138
第16章 財政	139
(1) 会計別決算の状況	140
(2) 普通会計の決算状況(歳入)	141
(3) 普通会計の決算状況(歳出・性質別)	142
(4) 普通会計の決算状況(歳出・目的別)	142
(5) 財政状況(普通会計)の推移	143
(6) 市税の決算状況	144
(7) 市税の徴収額・率の推移	145
(8) 固定資産税の状況	146
(9) 市有財産の状況	146
(10) 市債の状況	147
第17章 行政・選挙・議会	148
(1) 三豊市行政組織図	149
(2) 職員数の状況	150
(3) 選挙人名簿登録者数	150
(4) 各種選挙の執行状況	151
(5) 市議会本会議の開催状況	156
(6) 市議会本会議の審議状況	156
(7) 市議会委員会等の開催状況	157
第18章 その他	158
(1) 戸籍住基関係処理件数の推移	159
(2) 市ホームページへのアクセス件数の推移	161
(3) 市メール配信サービスの利用状況	161
(4) 市LINE公式アカウントの利用状況	161
(5) 情報公開制度・個人情報保護制度の運用状況	162
(6) 文書館の利用状況	162
(7) 特定非営利活動法人の設立認証状況	162

出生



0.8人/日(令和7年)

みとよの1日



死亡



3.0人/日(令和7年)

転入



4.4人/日(令和7年)

転出



4.7人/日(令和7年)

各駅乗車(降車)人員



JR 詫間駅	710(721)人/日
JR みの駅	177(168)人/日
JR 高瀬駅	587(581)人/日
JR 比地大駅	124(127)人/日
JR 本山駅	218(221)人/日
JR 讃岐財田駅	17(18)人/日

(令和6年度)

各インターチェンジ出入交通量

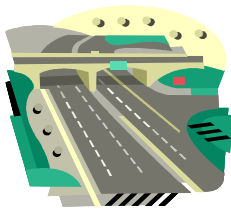

さぬき豊中IC 5,314台/日
 三豊鳥坂IC 2,789台/日
 (令和7年)

救急車出動件数



9.2件/日(令和7年)

交通事故(人身事故のみ)

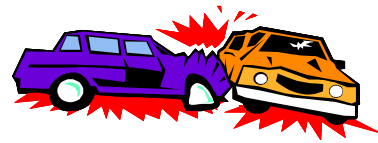

0.3件/日(令和7年)

水道使用量
(1人当たり生活用水)



239リットル/人・日(令和6年度)

ごみ排出量
(一人当たり生活系ごみ)



437グラム/人・日(令和6年度)

犯罪認知件数
(警察において発生を認知した事件の数)

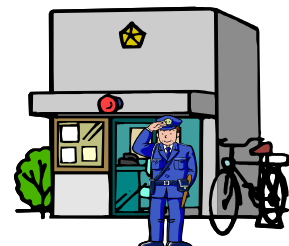

0.9件/日(令和7年)

第 1 章 市 の 概 要

(1)市の変遷

本市は、平成18年1月1日に三豊郡の旧高瀬町、旧山本町、旧三野町、旧豊中町、旧詫間町、旧仁尾町及び旧財田町が合併し誕生しました。

市の沿革としては、まず明治の市町村制により22村が誕生し、その後、昭和の大合併(市町村合併促進法:昭和28年公布)により、高瀬町、山本村、三野村、豊中村が誕生するとともに、詫間町が2村と合併して、現在の7つの行政区域が形成されました。

また、仁尾町は大正13年に、詫間町は昭和17年に、高瀬町は昭和30年に、山本町、豊中町は昭和32年に、三野町は昭和36年に、財田町は昭和45年にそれぞれ町制が施行されています。仁尾町、財田町については、明治の合併以降、そのまま現在の行政区域が維持されてきました。

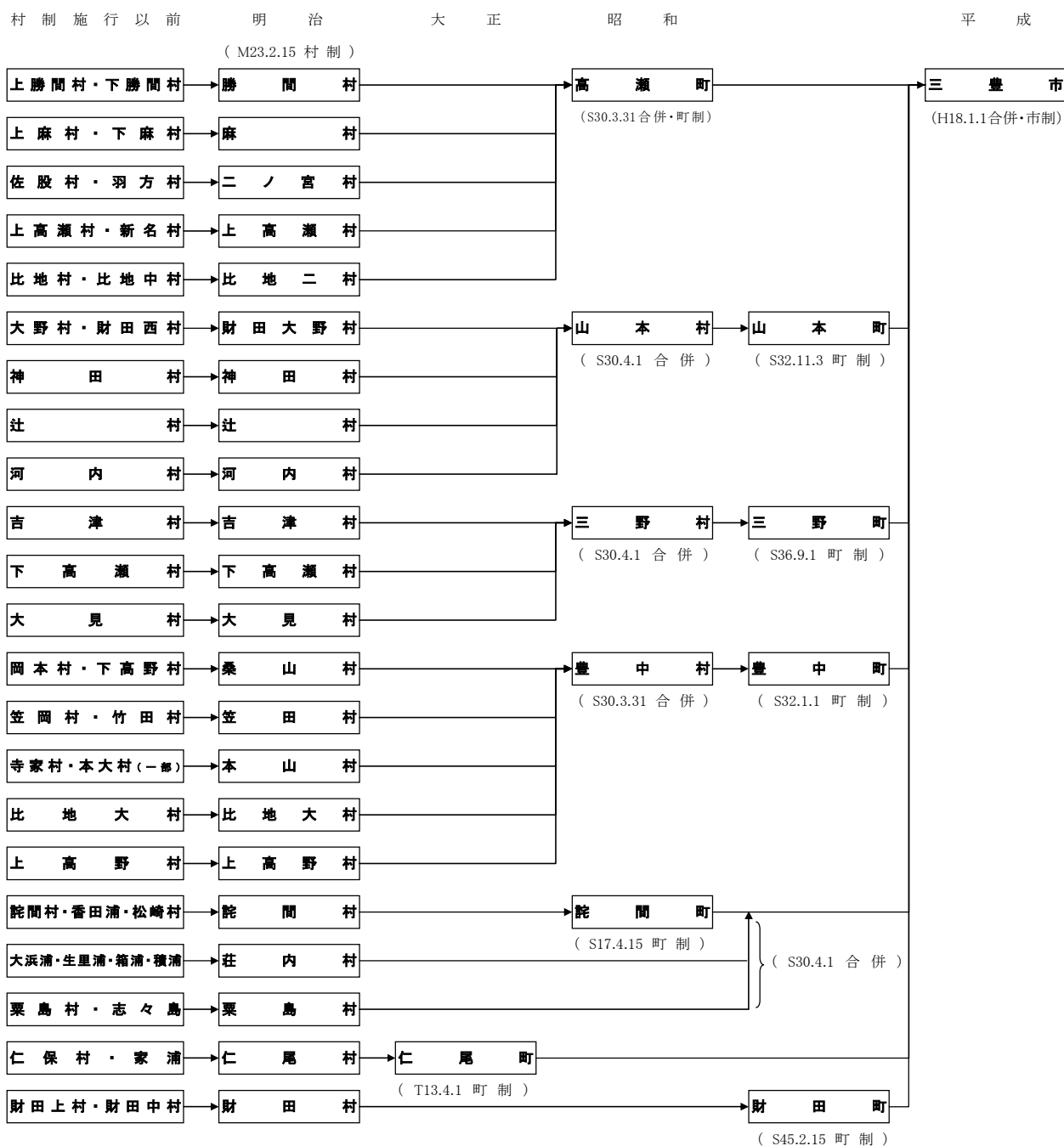

(2) 地勢

本市は、香川県西部に位置し、北西部は瀬戸内海に面しています。北東部は象頭山(琴平山)、大麻山、弥谷山などに接し、南東部は讃岐山脈の中蓮寺峰、若狭峰、猪ノ鼻峠、六地藏峠などを境に徳島県に接しています。さらに、愛媛県や高知県にも近い位置にあります。

市の総面積は、222.69km²で、県の総面積1,876.78km²の約11.9%を占めています。

面積	広ぼう		市役所の位置	
	東西	南北	東経	北緯
222.69km ²	約24.6km	約26.3km	133° 42'	34° 10'

資料: 国土地理院HP

※ 経緯度は世界測地系による数値

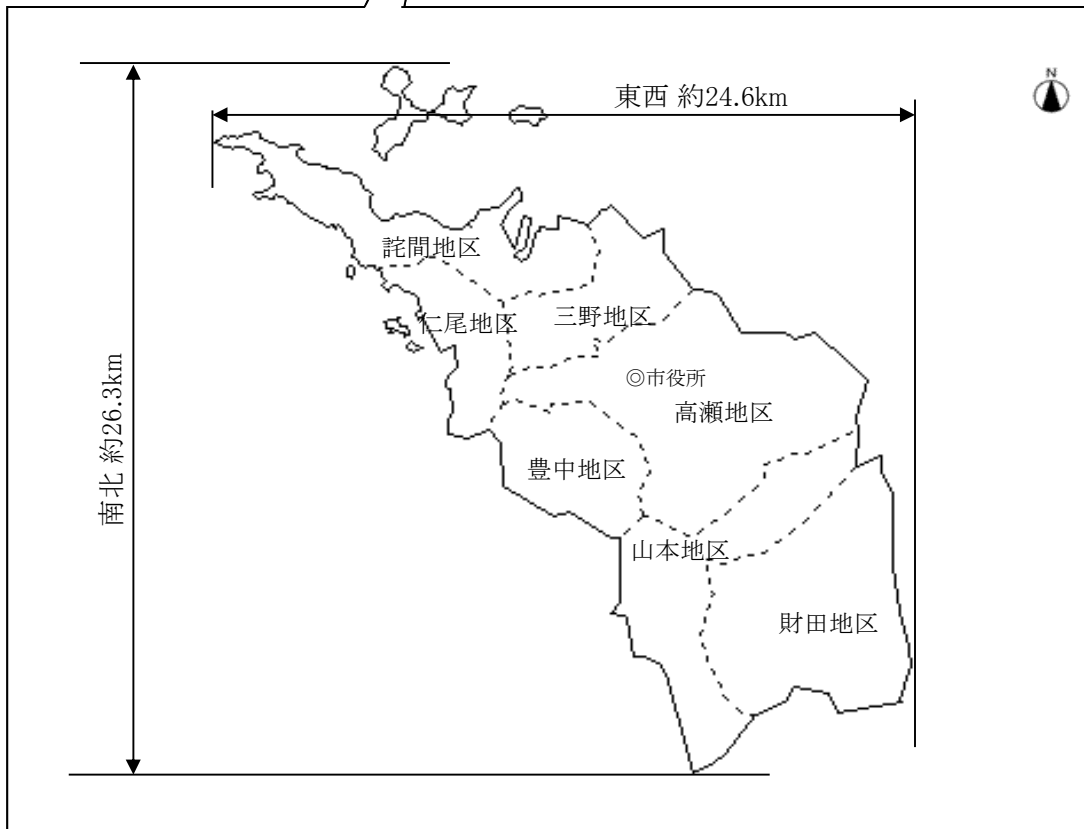

(3) 交通条件

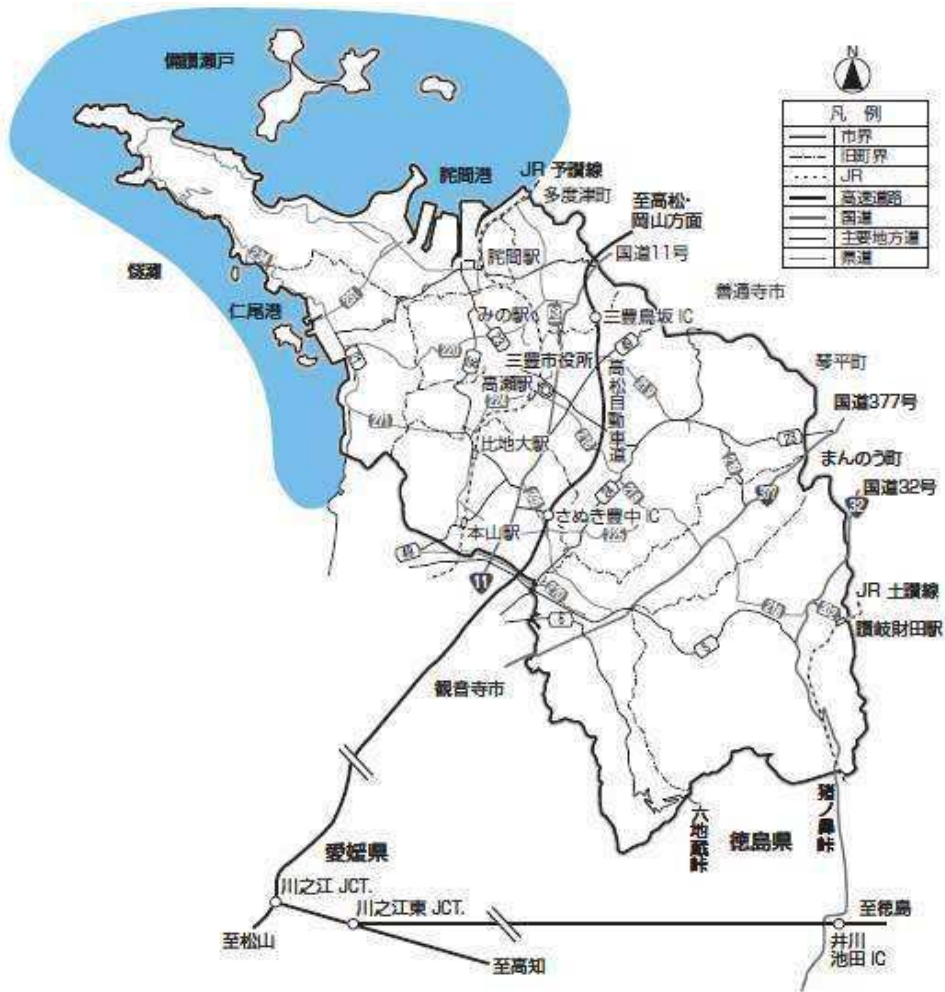

本市には、北東から南西方向に高松自動車道、国道11号、377号、JR予讃線が走り、南東部には、南北に国道32号、JR土讃線が走っており、幹線交通軸を形成しています。特に、高速自動車道については、市内にさぬき豊中インターチェンジ、三豊鳥坂ハーフインターチェンジを有しております。また、国道32号を通じて井川池田インターチェンジとも連絡し、高松、松山、高知、徳島、岡山など各方面に向けて交通の利便性が高くなっています。

さらに、JR詫間駅、高瀬駅には、特急電車が停車するほか、土讃線の分岐点であるJR多度津駅、高松空港など交通の結節点にも近く、四国における交通の要衝に近接した恵まれた交通条件を有しています。

また、海上交通の拠点として、国際貿易港である詫間港とマリレジャーの盛んな仁尾港の2つの地方港湾(県管理)を有しています。

(4) 市章



三本のラインは三豊市の「三」で、豊かさと海・山・田園を表すとともに、各人が互いの個性や可能性を活かすことによって、市がさらに安定し発展することをイメージしています。

上の円は市民の和を表し、白抜き部分で豊かな環境の中、美しい町を包むように広がる山を表しています。

(5) 市の将来像



本市誕生以来、地域で築き上げられてきた歴史や伝統文化に育まれた市民の力で、まち全体に豊かさやにぎわいがあふれる郷土がつくられてきました。

一方で、首都圏への人口集中や出生数の低迷がもたらす人口減少・人口構造の変化は、私たちの生活に大きな影響を与えています。

このような現状の中、未来に向かって持続・発展するまち三豊を実現させるためには、市民の皆さんと一丸となり、「総力戦」で挑み続けるほかありません。

決して一極集中型のコンパクトシティをめざすのではなく、地域の特性や一人ひとりの個性を生かした三豊ならではの「Only One」をつくりながら、これから待ち受けている多くの課題に対し、市民とともにチームみとよとして心ひとつに立ち向かっていこうという決意のもと、「One MITOYO」を本市がめざす将来像として掲げます。

また、何よりめざすべきは、安全・安心な暮らしの中、豊かさを実感し、夢や希望をかなえることができる市民一人ひとり「One」の実現です。

10年後、さらにその先の「未来」で、子どもたちが自由に夢を描き、かなえるための“豊かさ実感都市”を、「今」を生きる私たちみんなの手でつくっていきましょう。

出典：三豊市第2次総合計画(平成30年策定)

第 2 章 土 地 ・ 気 象

(1) 土地利用状況の推移

(単位:㎡)

区 分	平成31年	令和2年	令和3年	令和4年	令和5年	令和6年	令和7年
土地 計	162,434,352	162,436,888	162,376,927	162,362,666	162,368,573	162,340,772	162,355,852
農地	73,058,213	72,905,331	72,648,618	72,423,533	72,237,933	71,899,685	71,601,791
田	35,848,405	35,785,548	35,683,666	35,591,820	35,511,656	35,351,112	35,264,141
畑	37,209,808	37,119,783	36,964,952	36,831,713	36,726,277	36,548,573	36,337,650
山林	60,469,207	60,510,554	60,562,299	60,626,459	60,678,377	60,761,300	60,951,698
宅地	17,713,516	17,718,600	17,781,179	17,793,115	17,860,792	17,929,563	17,960,289
牧場	15,020	15,020	15,020	15,020	15,020	15,020	15,020
原野	219,863	220,643	216,398	215,616	218,537	237,349	238,048
池沼	8,251	8,251	8,251	8,251	8,251	7,679	7,679
雑種地	10,950,282	11,058,489	11,145,162	11,280,672	11,349,663	11,490,176	11,581,327

資料:市税務課(各年1月1日現在)

※課税対象外の土地を除く。

(2) 二級河川の状況 (単位:m)

区分	河川名	指定延長
二級河川計		140,949
高瀬川	本川 高瀬川	15,434
"	1支 浜堂川	2,984
"	2支 水谷川	1,691
"	3支 西川	1,404
"	3支 龍王谷川	1,585
"	1支 古子川	4,800
"	2支 下池川	2,600
"	1支 乙田川	4,909
"	1支 西股川	1,734
"	1支 重谷寺川	5,341
"	2支 切砂子川	5,184
"	2支 増原川	1,100
"	1支 椈の木川	2,000
瀬入川	本川 瀬入川	1,850
田井川	本川 田井川	610
江尻川	本川 江尻川	1,500
天王川	本川 天王川	1,300
財田川	本川 財田川	約15,500 ※
"	1支 竿川	5,800
"	2支 滝下川	1,318
"	2支 立川	1,960
"	2支 白池川	2,105
"	3支 興隆寺川	760
"	2支 境目川	2,170
"	1支 宮川	7,501
"	2支 長谷川	1,030
"	1支 鴻門川	2,300
"	1支 河内川	6,637
"	1支 神田川	6,567
"	2支 大池川	194
"	2支 山才川	2,391
"	1支 入樋川	4,000
"	1支 長野川	3,181
"	1支 本篠川	4,791
"	1支 谷道川	5,890
"	1支 帰来川	約1,100 ※
"	2支 中瀬川	1,728
"	1支 昼丹波川	6,000
"	1支 別所川	2,000

出典: 香川県河川・海岸現況調査(令和6年4月現在)

※ 財田川の内、本川 財田川、1支 帰来川については三豊市内分推定延長(市建設港湾課)

(3) 準用河川の状況 (単位:河川、m)

区分	河川数	指定延長
準用河川計	66	47,634
山本地区計	24	18,377
高瀬川水系	1	857
財田川水系	18	11,683
一の谷川水系	5	5,837
三野地区計	13	11,100
高瀬川水系	6	3,610
瀬入川水系	6	6,410
久保谷川水系	1	1,080
豊中地区計	16	8,756
財田川水系	16	8,756
仁尾地区計	2	1,493
江尻川水系	1	1,050
古江上川水系	1	443
財田地区計	11	7,908
財田川水系	11	7,908

資料: 市建設港湾課(三豊市準用河川)(令和6年4月1日現在)

(4) 主な島しょ部の状況

島名	あわしま栗島	しじま志々島	まるやまじま丸山島	おづたじま大蔦島	こづたじま小蔦島	合計
面積 (km ²)	3.72	0.74	0.01	0.31	0.08	4.86
位置	三豊市 詫間町 栗島	三豊市 詫間町 志々島	三豊市 詫間町 大浜	三豊市 仁尾町 蔦島	三豊市 仁尾町 蔦島	

出典:香川県統計年鑑(令和6年刊行)

※志々島、丸山島、大蔦島、小蔦島の面積は令和2年刊行分掲載データ(令和3年以降掲載なし)

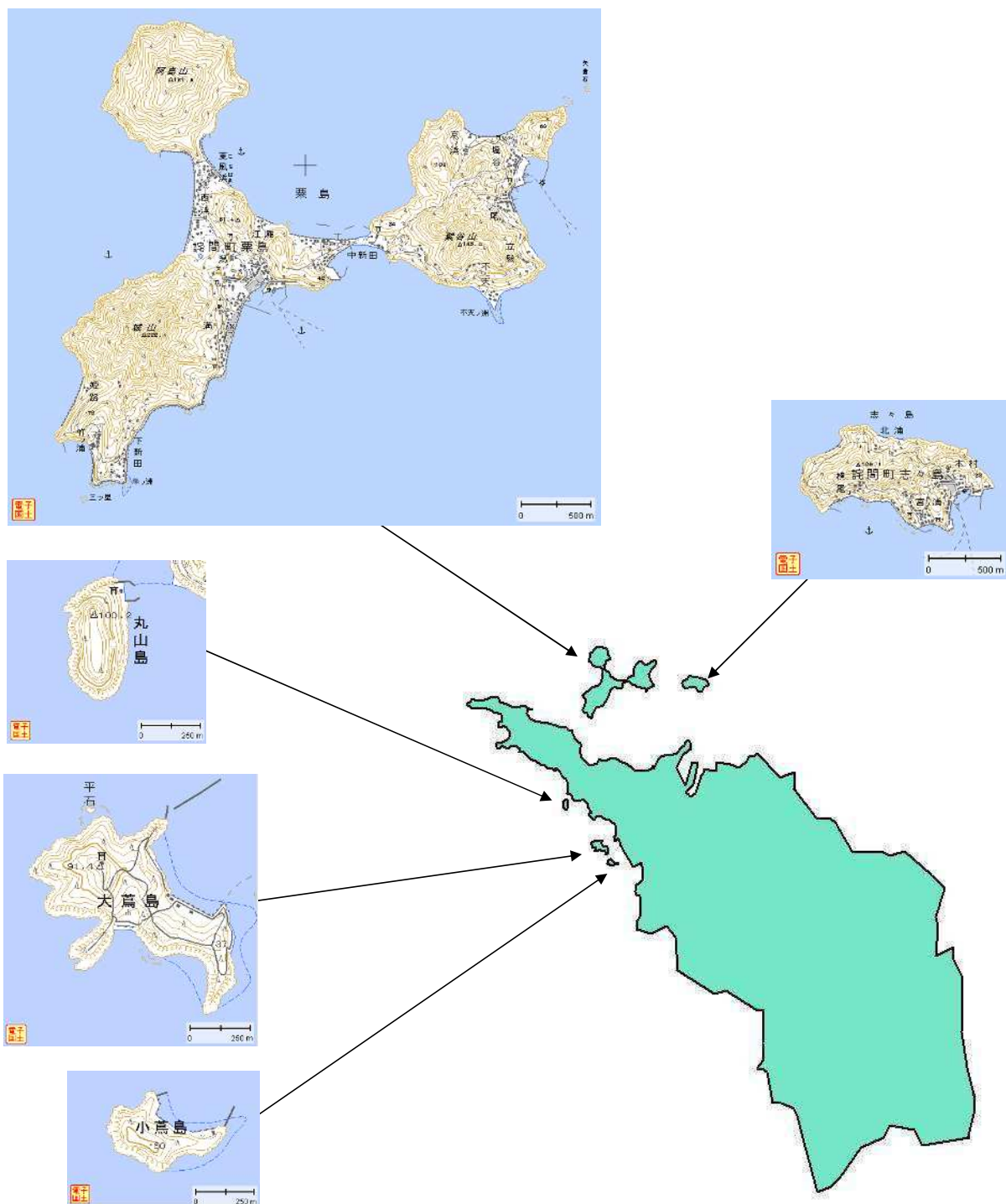

資料:電子国土HPより

(5) 主な山岳の状況

山 岳 名	標 高(m)	所 在 地
若 狭 峰	786.8	三豊市財田町、徳島県
中 蓮 寺 峰	755.9	三豊市財田町、徳島県
大 麻 山	616.3	三豊市高瀬町、善通寺市
琴 平 山	標) 524	三豊市高瀬町、仲多度郡琴平町
志 保 山	426.0	三豊市豊中町・仁尾町
火 上 山	408.9	三豊市高瀬町・三野町、善通寺市
七 宝 山	389.9	三豊市豊中町
弥 谷 山	381.5	三豊市三野町、仲多度郡多度津町
紫 雲 出 山	352.2	三豊市詫間町
妙 見 山	319.8	三豊市詫間町・仁尾町
菩 提 山	312.0	三豊市山本町、観音寺市
東 部 山	311.7	三豊市高瀬町
黒 戸 山	299.3	三豊市三野町、仲多度郡多度津町
七 宝 山	298.7	三豊市三野町・仁尾町
傾 山	287.1	三豊市高瀬町
横 峯 山	標) 279	三豊市詫間町
高 尾 木 山	270.3	三豊市詫間町・仁尾町
朝 日 山	238.2	三豊市高瀬町
博 智 山	標) 237	三豊市詫間町
毘 沙 古 山	標) 231	三豊市三野町・詫間町
貴 峰 山	222.8	三豊市三野町
城 山	221.8	三豊市高瀬町
爺 神 山	標) 214	三豊市高瀬町
鬼 ケ 臼 山	標) 209	三豊市高瀬町
眉 山	189.4	三豊市高瀬町・豊中町
山 条 山	標) 189	三豊市高瀬町・三野町
鳥 越 山	標) 187	三豊市高瀬町・豊中町
阿 島 山	181.4	三豊市詫間町栗島
竜 王 山	標) 178	三豊市詫間町
紫 谷 山	144.8	三豊市詫間町栗島
塩 生 山	140.6	三豊市詫間町
陣 山	129.0	三豊市高瀬町・豊中町
汐 木 山	標) 121	三豊市三野町・詫間町

出典：香川県統計年鑑(令和6年刊行)

※1 国土交通省国土地理院発行の25,000分の1地形図より山岳名が記載されているもののうち、100m以上のものを抜粋。

※2 標)は写真測量によって求められた標高点を、地)は地形図を等高線から推定した高さを、その他小数点1位まである数値は三角点の高さを示し、いずれも真の最高峰で無い場合がある。

(6) ため池の状況 (単位:ヶ所、千㎡)

区 分	ため池数	貯水量
ため池数 計	2,361	16,077
高瀬地区	977	6,969
山本地区	435	2,225
三野地区	157	1,680
豊中地区	94	2,412
詫間地区	111	577
仁尾地区	46	528
財田地区	541	1,686

資料:市土地改良課(ため池防災支援システム 令和7年4月末日現在)

(7) 都市計画区域の状況 (単位:ha)

区 分	令和4年		令和5年		令和6年		令和7年	
	計	用途白地地域	計	用途白地地域	計	用途白地地域	計	用途白地地域
三豊都市計画区域	8,504	8,504	8,504	8,504	8,504	8,504	8,504	8,504
高瀬地区	1,576	1,576	1,576	1,576	1,576	1,576	1,576	1,576
三野地区	1,934	1,934	1,934	1,934	1,934	1,934	1,934	1,934
豊中地区	1,991	1,991	1,991	1,991	1,991	1,991	1,991	1,991
詫間地区	1,454	1,454	1,454	1,454	1,454	1,454	1,454	1,454
仁尾地区	1,549	1,549	1,549	1,549	1,549	1,549	1,549	1,549

資料:市都市整備課(各年4月1日現在)

(8) 農業振興地域の状況 (単位:ha)

区 分	令和4年		令和5年		令和6年		令和7年	
	面積 計	うち農地面積	面積 計	うち農地面積	面積 計	うち農地面積	面積 計	うち農地面積
農業振興地域 計	19,424	7,546	19,424	7,540	19,424	7,239	19,424	7,234
高瀬地区	…	2,435	…	2,433	…	2,309	…	2,307
山本地区	…	1,083	…	1,082	…	1,007	…	1,007
三野地区	…	814	…	814	…	795	…	794
豊中地区	…	870	…	867	…	834	…	832
詫間地区	…	700	…	700	…	687	…	687
仁尾地区	…	563	…	563	…	548	…	548
財田地区	…	1,081	…	1,081	…	1,059	…	1,059

資料:市農林水産課(各年3月31日現在)

(9) 基準地別地価(1㎡当たりの価格)の推移

(単位:円)

区 分		令和3年	令和4年	令和5年	令和6年	令和7年
基準地番号	所在及び地番					
三豊(香川)ー1	三豊市高瀬町下勝間字下土井344番2	18,800	18,600	18,400	18,200	18,100
三豊(香川)ー2	三豊市詫間町詫間字大通257番	18,600	18,200	17,900	17,700	17,500
三豊(香川)ー3	三豊市仁尾町仁尾字浜辛27番14	17,100	16,900	16,700	16,500	16,300
三豊(香川)ー4	三豊市山本町大野字下南川原269番28	16,300	16,000	15,800	15,600	15,400
三豊(香川)ー5	三豊市仁尾町仁尾字北草木乙504番1	10,700	10,500	10,300	10,100	9,920
三豊(香川)ー6	三豊市山本町辻字中辻1256番1	13,400	13,200	13,000	12,800	12,600
三豊(香川)ー7	三豊市三野町大見字大屋敷甲5500番4	15,500	15,300	15,100	14,900	14,700
三豊(香川)ー8	三豊市三野町吉津字大新田乙1980番1	13,500	13,300	13,200	13,100	13,000
三豊(香川)ー9	三豊市三野町大見字浜甲1580番22	23,700	23,400	23,100	22,900	22,600
三豊(香川)ー10	三豊市豊中町上高野字下原4107番12	19,500	19,300	19,200	19,400	19,500
三豊(香川)ー11	三豊市財田町財田上字久保の下1926番1	12,200	12,000	11,800	11,600	11,400
三豊(香川)5ー1	三豊市豊中町本山甲字屋敷内1334番4	-	-	-	-	22,700
三豊(香川)5ー2	三豊市詫間町松崎字浜2780番17	36,000	35,500	35,100	34,800	34,500
三豊(香川)9ー1	三豊市詫間町詫間字経面2112番116外	11,100	11,100	11,100	11,100	11,100

出典:香川県「香川県地価調査」(各年7月1日)

※「基準地番号」欄においては、用途別に数字を付し、次のように表示している。

三豊(県)ー1～ー11……住宅地

三豊(県)5ー1～ー2……商業地

三豊(県)9ー1……工業地

(10) 気象状況の推移

① 多度津特別地域気象観測所

区 分	令和3年	令和4年	令和5年	令和6年	令和7年
気温(℃)					
最 高	36.9	37.4	37.4	37.3	36.7
最 低	-2.1	-1.9	-1.8	-1.1	-1.7
平 均 気 温	17.0	17.1	17.4	17.9	17.6
湿度(%)					
最 小	11	13	15	17	19
平 均	71	78	71	72	70
年間降水量計(mm)	1274.0	788.5	950.0	1446.5	867.5
風速(m/s)					
最 大 風 速	14.9	10.6	12.1	11.4	10.5
平 均 風 速	2.4	2.4	2.2	2.3	2.4
最大時風向	南西	西南西	北西	西南西	北西

② 財田地域気象観測所

区 分	令和3年	令和4年	令和5年	令和6年	令和7年
気温(℃)					
最 高	37.2	36.5	37.2	37.8	37.7
最 低	-4.6	-5.4	-4.1	-4.3	-5.2
平 均 気 温	15.7	15.7	15.9	16.5	16.1
年間降水量計(mm)	1256.5	862.5	1255.0	1560.0	1000.0
風速(m/s)					
最 大 風 速	8.1	8.5	7.1	6.5	6.9
平 均 風 速	1.0	0.9	1.0	1.1	1.1
最大時風向	東南東	東南東	東南東	南南東	東

出典: 気象庁HP

(11)月別気象の状況

① 多度津特別地域気象観測所 令和7年

区 分	1月	2月	3月	4月	5月	6月	7月	8月	9月	10月	11月	12月
降水量 計(mm)	17.5	32.5	75.0	39.0	105.5	112.5	62.0	74.5	205.0	105.5	20.0	18.5
風速(m/s)												
最大風速	10.2	10.2	8.2	10.2	8.7	6.7	5.9	10.5	7.3	8.0	9.2	8.7
最大時風向	西南西	北西	西南西	西南西	西	西南西	西南西	北西	北西	東南東	北西	北西
平均風速	2.9	3.1	2.6	2.2	2.3	1.9	2.1	2.1	2.1	2.2	2.3	2.5
日照時間(h)	172.5	163.3	164.2	221.0	195.3	183.1	313.8	275.5	183.0	165.1	180.1	162.0
気温(°C)												
最高	14.5	14.2	24.4	25.2	29.1	34.5	36.5	36.7	35.7	30.1	21.8	18.9
最低	-0.6	-1.7	0.5	4.2	10.3	16.6	23.2	23.1	18.1	9.0	4.5	0.9
平均気温	6.3	5.1	10.2	15.0	19.0	24.1	29.2	30.2	27.6	21.3	13.8	9.3

② 財田地域気象観測所 令和7年

区 分	1月	2月	3月	4月	5月	6月	7月	8月	9月	10月	11月	12月
降水量 計(mm)	35.5	29.0	84.0	55.0	139.0	112.0	121.5	85.0	161.0	116.5	22.5	39.0
風速(m/s)												
最大風速	5.4	5.5	6.9	5.0	6.4	5.0	6.4	4.0	4.9	6.1	4.6	4.3
最大時風向	西	西北西	東	東南東	南東	南南東	南東	南西	北東	東	南南東	西
平均風速	1.1	1.3	1.3	1.1	1.1	1.0	1.1	1.0	1.1	1.1	0.9	1.0
日照時間(h)	143.1	126.8	156.4	209.2	177.8	179.7	286.9	252.2	158.9	138.6	155.0	132.5
気温(°C)												
最高	15.1	14.1	26.8	27.5	30.7	35.6	36.4	37.7	37.6	31.3	21.6	20.8
最低	-3.8	-5.2	-2.4	0.4	6.2	11.6	20.7	22.4	15.5	5.4	1.3	-2.5
平均気温	4.1	3.1	9.2	13.9	18.2	23.6	27.9	28.5	26.0	19.5	11.5	7.2

出典:気象庁HP

(12) 気温の過去平年値との比較

① 多度津特別地域気象観測所

(単位:℃)

区 分	1月	2月	3月	4月	5月	6月
令和6年平均気温	6.3	5.1	10.2	15.0	19.0	24.1
過去30年平均気温 平年値	6.2	6.4	9.3	14.2	19.1	22.6

区 分	7月	8月	9月	10月	11月	12月
令和6年平均気温	29.2	30.2	27.6	21.3	13.8	9.3
過去30年平均気温 平年値	26.8	28.3	24.6	19.0	13.4	8.5

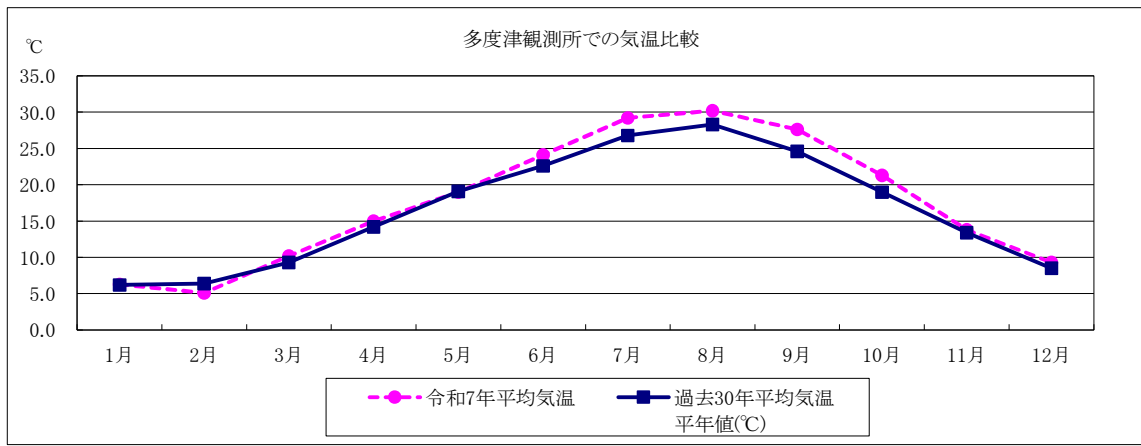

② 財田地域気象観測所

(単位:℃)

区 分	1月	2月	3月	4月	5月	6月
令和6年平均気温	4.1	3.1	9.2	13.9	18.2	23.6
過去30年平均気温 平年値	4.5	4.9	8.2	13.4	18.4	22.2

区 分	7月	8月	9月	10月	11月	12月
令和6年平均気温	27.9	28.5	26.0	19.5	11.5	7.2
過去30年平均気温 平年値	26.2	27.1	23.2	17.4	11.9	6.6

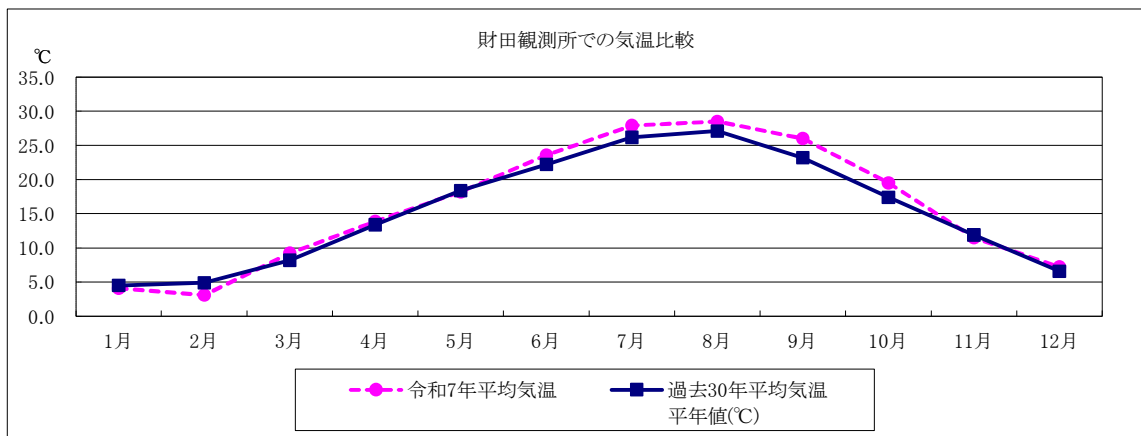

出典:気象庁HP

※1 過去30年間:1991年~2020年

※2 平年値は、1991年~2020年の30年間の観測地の平均をもとに算出。

(13) 降水量の過去平年値との比較

① 多度津特別地域気象観測所

(単位:mm)

区 分	1月	2月	3月	4月	5月	6月
令和6年降水量	17.5	32.5	75.0	39.0	105.5	112.5
過去30年降水量 平年値	38.3	46.3	81.2	79.5	105.8	160.5

区 分	7月	8月	9月	10月	11月	12月
令和6年降水量	62.0	74.5	205.0	105.5	20.0	18.5
過去30年降水量 平年値	161.1	88.9	149.0	106.2	53.7	46.4

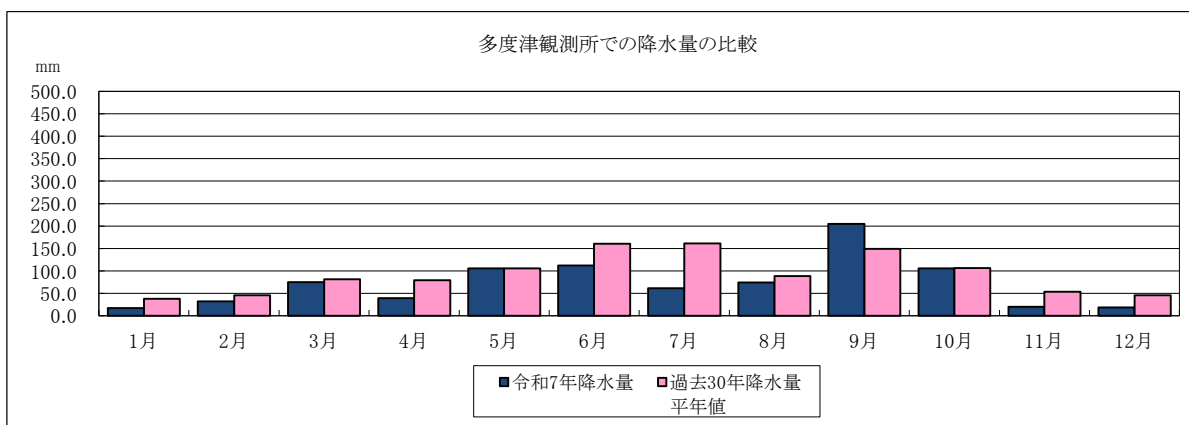

② 財田地域気象観測所

(単位:mm)

区 分	1月	2月	3月	4月	5月	6月
令和6年降水量	35.5	29.0	84.0	55.0	139.0	112.0
過去30年降水量 平年値	44.7	51.9	86.7	86.0	115.2	171.7

区 分	7月	8月	9月	10月	11月	12月
令和6年降水量	121.5	85.0	161.0	116.5	22.5	39.0
過去30年降水量 平年値	178.7	121.5	183.6	123.6	66.9	61.9

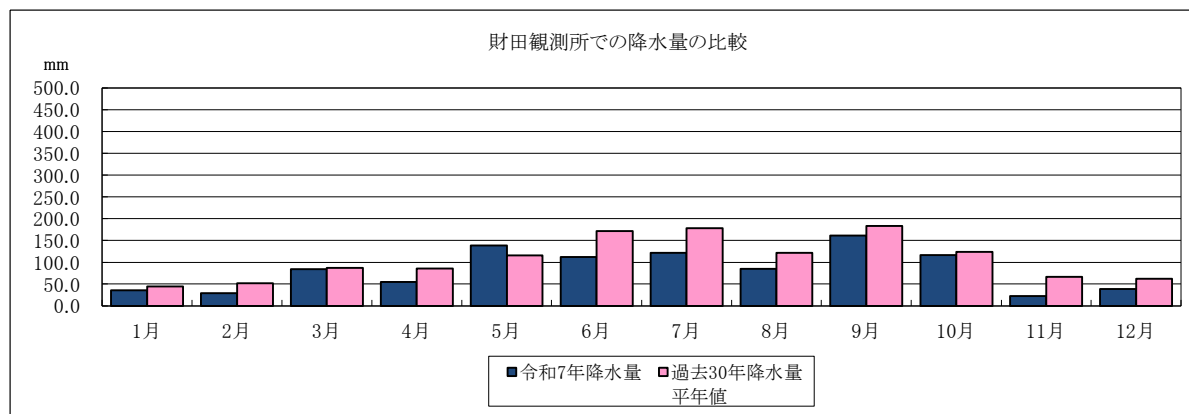

出典: 気象庁HP

※1 過去30年間: 1991年～2020年

※2 平年値は、1991年～2020年の30年間の観測地の平均をもとに算出。

(14) 温室効果ガス排出量の推移

[千t-CO₂]

部門・分野	平成30年度	令和元年度	令和2年度	令和3年度	令和4年度
合計	671.1	596.5	690.4	610.5	530.6
産業部門	361.6	324.7	390.2	314.7	269.7
製造業	319.6	284.0	344.6	277.7	243.9
建設業・鉱業	4.3	3.6	3.9	3.9	3.3
農林水産業	37.7	37.1	41.7	33.2	22.4
業務その他部門	63.5	49.5	64.0	64.0	50.3
家庭部門	87.2	65.9	93.4	88.9	65.5
運輸部門	158.8	156.4	142.8	142.9	145.2
自動車	151.8	149.2	136.2	136.2	138.1
旅客	70.7	68.6	60.2	58.1	61.0
貨物	81.1	80.6	76.0	78.2	77.1
鉄道	4.2	4.0	3.8	3.7	3.7
船舶	2.8	3.1	2.8	3.0	3.5
廃棄物分野(一般廃棄物)	0.0	0.0	0.0	0.0	0.0

出典:環境省HP 自治体排出量カルテ

※表中の内訳と小計・合計は、四捨五入の関係で一致しない場合がある。

※自治体排出量カルテは、算定する範囲に変更が生じる場合や、算定には様々な統計資料を用いており、過去に遡って修正が行われ、数値が変更される場合がある。

※過年度は「都道府県別・部門別CO₂排出量の現況推計」を出典としていたが、自治体における排出構造の実態をより適切に把握する観点から、出典を変更している。

第 3 章 人 口 · 世 帯

(1)人口の推移

区分	世帯数 (世帯)	人口(人)			1世帯当 たり人員	人口密度 (1km ² 当たり)	面積(km ²)
		総数	男	女			
平成20年	23,327	69,487	32,980	36,507	2.98	312.08	222.66
21	23,596	69,113	32,772	36,341	2.93	310.40	222.66
22	22,871	68,512	32,616	35,896	3.00	307.70	222.66
23	22,911	67,862	32,322	35,540	2.96	304.78	222.66
24	23,072	67,427	32,108	35,319	2.92	302.82	222.66
25	23,181	66,805	31,843	34,962	2.88	300.03	222.66
26	23,321	66,162	31,513	34,649	2.84	297.08	222.71
27	22,761	65,524	31,274	34,250	2.88	294.21	222.71
28	22,894	64,904	31,063	33,841	2.83	291.43	222.71
29	23,023	64,129	30,684	33,445	2.79	287.92	222.73
30	23,113	63,405	30,386	33,019	2.74	284.71	222.70
令和元年	23,234	62,663	30,086	32,577	2.70	281.38	222.70
2	23,016	61,917	29,780	32,137	2.69	278.03	222.70
3	23,029	60,853	29,269	31,584	2.64	273.25	222.70
4	23,048	59,822	28,778	31,044	2.60	268.62	222.70
5	23,267	59,041	28,433	30,608	2.54	265.11	222.70
6	23,282	58,066	27,957	30,109	2.49	260.75	222.69
7	23,307	57,119	27,537	29,582	2.45	256.50	222.69

資料：総務省統計局HP「平成22、27、令和2年国勢調査」、香川県統計調査課HP「人口移動調査」(各年10月1日現在)
 国土地理院HP「全国都道府市区町村別面積調」

(2)年齢別(5歳階級)人口の推移

(単位:人、%)

区分	平成27年			全人口に 占める割合	令和2年			全人口に 占める割合
	総数	男	女		総数	男	女	
総数	65,524	31,274	34,250	100.0	61,857	29,770	32,087	100.0
0～4歳	2,307	1,192	1,115	3.5	1,908	973	935	3.1
5～9歳	2,542	1,292	1,250	3.9	2,487	1,296	1,191	4.0
10～14歳	2,905	1,442	1,463	4.4	2,568	1,289	1,279	4.2
15～19歳	3,142	1,745	1,397	4.8	3,023	1,684	1,339	4.9
20～24歳	2,118	1,046	1,072	3.2	1,941	1,017	924	3.1
25～29歳	2,660	1,341	1,319	4.1	2,134	1,093	1,041	3.4
30～34歳	2,999	1,497	1,502	4.6	2,619	1,339	1,280	4.2
35～39歳	3,770	1,891	1,879	5.8	3,029	1,532	1,497	4.9
40～44歳	4,159	2,122	2,037	6.3	3,799	1,910	1,889	6.1
45～49歳	3,469	1,748	1,721	5.3	4,182	2,143	2,039	6.8
50～54歳	3,722	1,832	1,890	5.7	3,448	1,723	1,725	5.6
55～59歳	4,226	2,024	2,202	6.4	3,672	1,815	1,857	5.9
60～64歳	4,927	2,393	2,534	7.5	4,220	2,015	2,205	6.8
65～69歳	6,059	3,024	3,035	9.2	4,781	2,300	2,481	7.7
70～74歳	4,350	2,047	2,303	6.6	5,711	2,794	2,917	9.2
75～79歳	3,869	1,677	2,192	5.9	3,955	1,810	2,145	6.4
80～84歳	3,711	1,502	2,209	5.7	3,298	1,354	1,944	5.3
85歳以上	4,452	1,395	3,057	6.8	4,828	1,552	3,276	7.8
不詳	137	64	73	0.2	254	131	123	0.4

資料：総務省統計局HP「平成27、令和2年国勢調査」

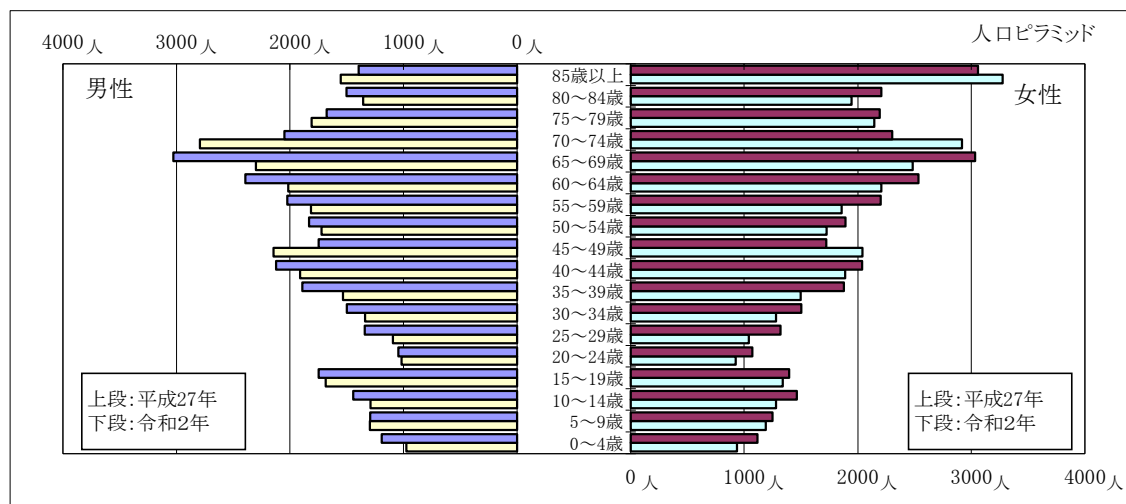

(3) 年齢(3区分)別人口の推移

(単位:人)

区分	年少人口(0~14歳)			生産年齢人口(15~64歳)			老年人口(65歳以上)		
	総数	男	女	総数	男	女	総数	男	女
令和2年	6,963	3,558	3,405	32,067	16,271	15,796	22,573	9,810	12,763
3	6,745	3,444	3,301	31,323	15,920	15,403	22,531	9,774	12,757
4	6,567	3,367	3,200	30,684	15,585	15,099	22,317	9,695	12,622
5	6,393	3,286	3,107	30,265	15,436	14,829	22,129	9,580	12,549
6	6,226	3,176	3,050	29,616	15,131	14,485	21,970	9,519	12,451

資料:総務省統計局HP「平成27年、令和2年国勢調査」、香川県統計調査課HP「人口移動調査」(各年10月1日現在)

※年齢不詳を除く

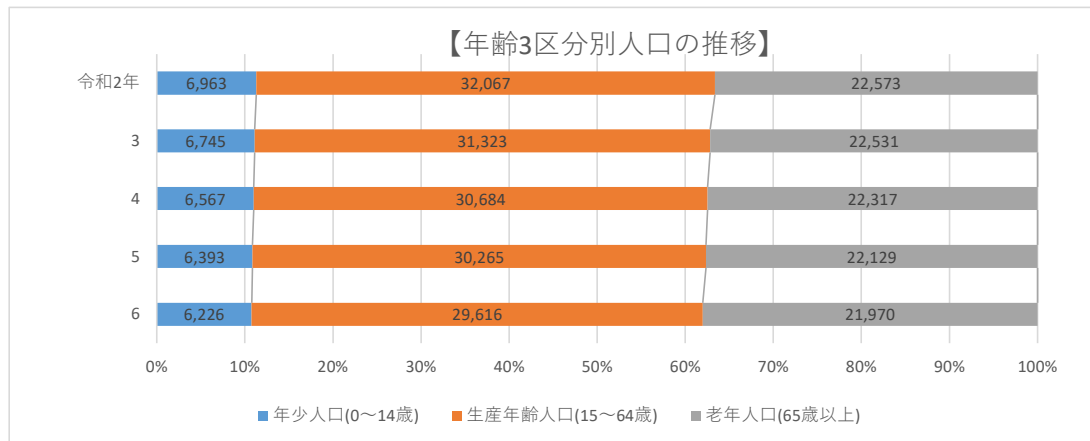

(4) 老年人口の推移

(単位:人)

区分	総人口	65歳以上総数	65~69歳	70~74	75~79	80~84	85~89	90~94	95~99	100歳以上
令和4年	63,195	22,916	4,729	6,054	3,958	3,256	2,746	1,567	513	93
5	62,258	22,673	4,457	5,748	4,316	3,239	2,727	1,591	508	87
6	61,407	22,572	4,376	5,314	4,765	3,310	2,593	1,606	520	88
7	60,480	22,404	4,317	4,784	5,161	3,470	2,487	1,573	523	89
8	59,577	22,154	4,150	4,549	5,527	3,316	2,368	1,602	564	78

資料:住民基本台帳人口(各年1月1日現在)

(5) 高齢化自治会の状況

(単位:自治会)

区分	自治会総数※	自治会人口のうち65歳以上人口が50%以上占める自治会数					
		計	50~59%	60~69%	70~79%	80~89%	90%以上
令和4年	537	61	37	12	4	3	5
5	537	75	52	11	6	1	5
6	538	79	54	13	4	4	4
7	539	94	66	17	2	5	4
8	539	93	69	11	2	9	2

資料:住民基本台帳(各年1月1日現在) 外国人住民を含む。

※自治会を行政区とし、福祉施設、病院、事業所寮、学生寮、官舎などは除いて算出した。

(6) 地域別人口・世帯数の推移

(単位:世帯、人)

区 分	平成30年				平成31年				令和2年			
	世帯数	人 口			世帯数	人 口			世帯数	人 口		
		総数	男	女		総数	男	女		総数	男	女
三豊市 計	26,014	66,642	32,042	34,600	26,014	66,424	31,748	34,211	26,281	65,239	31,460	33,779
高瀬地区	5,985	15,342	7,320	8,022	6,048	15,294	7,312	7,982	6,097	15,172	7,302	7,870
山本地区	2,560	6,867	3,289	3,578	2,553	6,765	3,246	3,519	2,581	6,661	3,194	3,467
三野地区	3,501	9,496	4,565	4,931	3,551	9,496	4,545	4,909	3,581	9,389	4,547	4,842
豊中地区	4,283	11,448	5,527	5,921	4,342	11,448	5,516	5,855	4,417	11,363	5,513	5,850
詫間地区	5,886	13,588	6,577	7,011	5,830	13,588	6,448	6,897	5,827	13,159	6,340	6,819
仁尾地区	2,343	5,938	2,859	3,079	2,348	5,938	2,810	3,025	2,338	5,702	2,739	2,963
財田地区	1,456	3,963	1,905	2,058	1,456	3,895	1,871	2,024	1,440	3,793	1,825	1,968

区 分	令和3年				令和4年				令和5年			
	世帯数	人 口			世帯数	人 口			世帯数	人 口		
		総数	男	女		総数	男	女		総数	男	女
三豊市 計	26,286	64,293	31,058	33,235	26,133	63,195	30,487	32,708	26,202	62,258	30,067	32,191
高瀬地区	6,130	15,013	7,214	7,799	6,054	14,687	7,048	7,639	6,105	14,552	7,026	7,526
山本地区	2,572	6,534	3,139	3,395	2,592	6,444	3,089	3,355	2,566	6,295	3,010	3,285
三野地区	3,604	9,272	4,510	4,762	3,607	9,168	4,438	4,730	3,625	9,085	4,386	4,699
豊中地区	4,441	11,301	5,511	5,790	4,417	11,167	5,444	5,723	4,450	11,004	5,369	5,635
詫間地区	5,755	12,871	6,200	6,671	5,704	12,593	6,052	6,541	5,676	12,352	5,940	6,412
仁尾地区	2,355	5,594	2,690	2,904	2,350	5,493	2,652	2,841	2,369	5,402	2,599	2,803
財田地区	1,429	3,708	1,794	1,914	1,409	3,643	1,764	1,879	1,411	3,568	1,737	1,831

区 分	令和6年				令和7年				令和8年			
	世帯数	人 口			世帯数	人 口			世帯数	人 口		
		総数	男	女		総数	男	女		総数	男	女
三豊市 計	26,387	61,407	29,647	31,760	26,443	60,480	29,220	31,260	26,457	59,577	28,776	30,801
高瀬地区	6,139	14,404	6,976	7,428	6,176	14,233	6,897	7,336	6,145	14,002	6,779	7,223
山本地区	2,599	6,219	2,977	3,242	2,620	6,136	2,940	3,196	2,596	6,000	2,882	3,118
三野地区	3,652	9,005	4,349	4,656	3,675	8,844	4,257	4,587	3,694	8,748	4,204	4,544
豊中地区	4,471	10,825	5,270	5,555	4,528	10,780	5,263	5,517	4,586	10,720	5,236	5,484
詫間地区	5,713	12,148	5,839	6,309	5,661	11,884	5,712	6,172	5,653	11,679	5,614	6,065
仁尾地区	2,395	5,313	2,538	2,775	2,373	5,188	2,488	2,700	2,362	5,070	2,433	2,637
財田地区	1,418	3,493	1,698	1,795	1,410	3,415	1,663	1,752	1,421	3,358	1,628	1,730

資料:住民基本台帳(各年1月1日現在) 外国人住民を含む。

(7) 人口の動態

(単位:人)

区分	平成30年	令和元年	令和2年	令和3年	令和4年	令和5年	令和6年	令和7年
人口増減	△ 676	△ 720	△ 946	△ 1,098	△ 937	△ 851	△ 927	△ 903
自然動態	出生	403	354	312	343	292	271	282
	死亡	954	975	1,041	1,025	1,099	1,066	1,075
	自然増減	△ 551	△ 621	△ 729	△ 682	△ 807	△ 795	△ 812
社会動態	転入	1,849	1,966	1,460	1,277	1,766	1,739	1,653
	転出	1,974	2,065	1,677	1,693	1,896	1,795	1,768
	社会増減	△ 125	△ 99	△ 217	△ 416	△ 130	△ 56	△ 115

資料:香川県人口移動調査(各年1月~12月)

(8) 昼夜間人口比率の状況

(単位:人)

区 分	他の市町から三豊市へ(流入)			三豊市から他の市町へ(流出)			流入超過人員 (C) =(A)-(B)
	総数(A)	就業者数	通学者数	総数(B)	就業者数	通学者数	
総 数	9,178	8,353	825	13,549	12,063	1,486	△ 4,371
高 松 市	314	288	26	1,188	1,044	144	△ 874
丸 亀 市	1,351	1,238	113	2,118	1,964	154	△ 767
坂 出 市	209	190	19	638	602	36	△ 429
善 通 寺 市	810	758	52	1,193	995	198	△ 383
観 音 寺 市	4,284	3,871	413	5,473	4,880	593	△ 1,189
宇 多 津 町	153	137	16	345	284	61	△ 192
琴 平 町	174	161	13	279	248	31	△ 105
多 度 津 町	635	581	54	1,143	1,061	82	△ 508
県内その他の市町	522	506	16	483	466	17	39
愛 媛 県	321	272	49	342	321	21	△ 21
そ の 他 の 県	405	351	54	347	198	149	58

(単位:人、%)

区 分	夜間人口 (D)	昼間人口 (E) =(C)+(D)	昼夜間 人口比率 (E)÷(D)
昼夜間人口比率	61,857	58,879	95.2

資料:総務省統計局HP「令和2年国勢調査」(令和2年10月1日現在)

(9) 三観広域行政組合圏域人口の推移

(単位:人)

区 分	平成30年	令和元年	令和2年	令和3年	令和4年	令和5年	令和6年
組合圏域計	121,255	119,996	119,295	117,618	115,837	114,403	112,652
三 豊 市	63,405	62,663	61,857	60,853	59,822	59,041	58,066
観 音 寺 市	57,850	57,333	57,438	56,765	56,015	55,362	54,586

資料:香川県統計調査課HP「人口移動調査」、総務省統計局HP「令和2年国勢調査」(各年10月1日)

(10) 県下市町の人口・世帯数・面積の状況

区 分	人口(人)				世帯数(世帯)		世帯人員 (人/世帯)
	男	女	総数	比率(%)		比率(%)	
香川県域 計	459,197	491,047	950,244	100.0	406,062	100.0	2.3
市部 計	388,107	415,734	803,841	84.6	344,266	84.8	2.3
高 松 市	202,029	215,467	417,496	43.9	187,144	46.1	2.2
丸 亀 市	53,018	56,495	109,513	11.5	45,617	11.2	2.4
坂 出 市	24,145	26,479	50,624	5.3	21,207	5.2	2.4
善 通 寺 市	15,725	15,906	31,631	3.3	13,089	3.2	2.4
観 音 寺 市	27,578	29,860	57,438	6.0	22,902	5.6	2.5
さぬき市	22,484	24,519	47,003	4.9	19,390	4.8	2.4
東かがわ市	13,358	14,921	28,279	3.0	11,887	2.9	2.4
三 豊 市	29,770	32,087	61,857	6.5	23,030	5.7	2.7
町部 計	71,090	75,313	146,403	15.4	61,796	15.2	2.4
土 庄 町	6,044	6,802	12,846	1.4	5,737	1.4	2.2
小豆島町	6,621	7,249	13,870	1.5	6,137	1.5	2.3
三 木 町	12,943	13,935	26,878	2.8	10,866	2.7	2.5
直 島 町	1,646	1,457	3,103	0.3	1,556	0.4	2.0
宇多津町	9,180	9,519	18,699	2.0	8,722	2.1	2.1
綾 川 町	10,999	11,694	22,693	2.4	8,837	2.2	2.6
琴 平 町	3,938	4,530	8,468	0.9	3,667	0.9	2.3
多度津町	11,373	11,072	22,445	2.4	9,753	2.4	2.3
まんのう町	8,346	9,055	17,401	1.8	6,521	1.6	2.7

区 分	面積(km ²)		人口密度 (人/km ²)
		比率(%)	
香川県域 計	1,876.78	100.0	506.3
市部 計	1,271.65	67.8	632.1
高 松 市	375.42	20.0	1,112.1
丸 亀 市	111.83	6.0	979.3
坂 出 市	92.49	4.9	547.3
善 通 寺 市	39.93	2.1	792.2
観 音 寺 市	117.83	6.3	487.5
さぬき市	158.63	8.5	296.3
東かがわ市	152.83	8.1	185.0
三 豊 市	222.70	11.9	277.8
町部 計	605.13	32.2	241.9
土 庄 町	74.38	4.0	172.7
小豆島町	95.59	5.1	145.1
三 木 町	75.78	4.0	354.7
直 島 町	14.22	0.8	218.2
宇多津町	8.10	0.4	2,308.5
綾 川 町	109.75	5.8	206.8
琴 平 町	8.47	0.5	999.8
多度津町	24.39	1.3	920.3
まんのう町	194.45	10.4	89.5

資料:令和2年国勢調査(令和2年10月1日現在)

※ 面積は、令和元年10月1日現在(資料:国土地理院「令和元年全国都道府県市区町村別面積調」)
「香川県域 計」については、端数処理を行っているため、各数値の合算値と一致しない。

(11)将来人口予測

①男女別人口予測

(単位:人)

区分	令和2年 (2020年)	令和7年 (2025年)	令和12年 (2030年)	令和17年 (2035年)	令和22年 (2040年)	令和27年 (2045年)	令和32年 (2050年)
総人口	61,857	58,100	54,472	50,838	47,320	43,721	40,383
男	29,770	28,100	26,488	24,803	23,137	21,538	20,043
女	32,087	30,000	27,984	26,035	24,183	22,183	20,340

資料:総務省統計局HP「平成22・27年、令和2年国勢調査」、国立社会保障・人口問題研究所HP「日本の地域別将来推計人口(令和5(2023)年推計)」(各年10月1日)

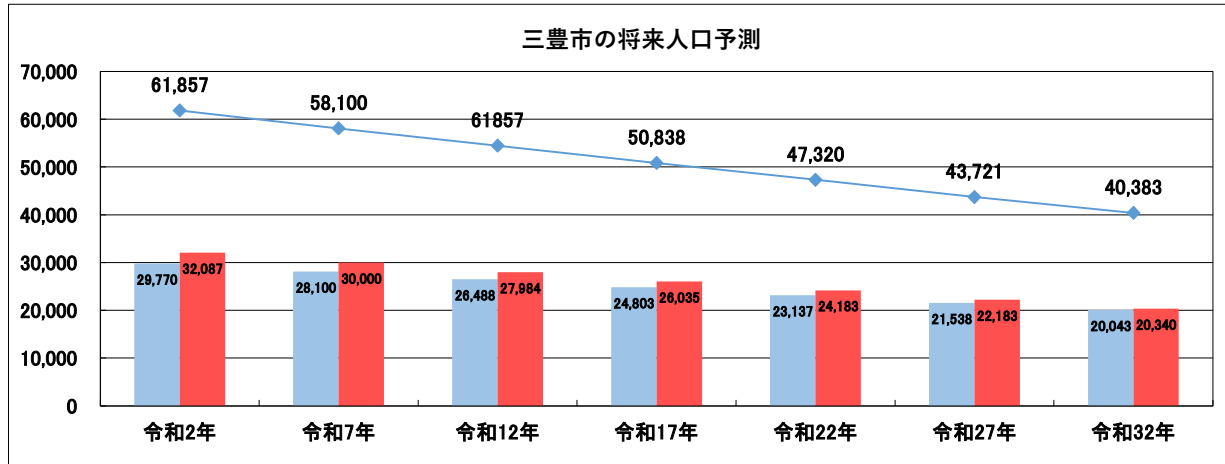

②年齢3区分別人口予測

(単位:人、%)

区分	令和2年 (2020年)		令和7年 (2025年)		令和12年 (2030年)		令和17年 (2035年)		令和22年 (2040年)		令和27年 (2045年)		令和32年 (2050年)	
	人数	比率	人数	比率	人数	比率	人数	比率	人数	比率	人数	比率	人数	比率
総数	61,857	100.0	58,100	100.0	54,472	100.0	50,838	100.0	47,246	100.0	43,721	100.0	40,383	100.0
0～14歳	6,973	11.3	6,134	10.6	5,211	9.6	4,631	9.1	4,299	9.1	3,987	9.1	3,622	9.0
15～64歳	32,259	52.2	29,887	51.4	28,124	51.6	26,152	51.4	23,232	49.2	20,684	47.3	18,778	46.5
65歳以上	22,625	36.6	22,079	38.0	21,137	38.8	20,055	39.4	19,715	41.7	19,050	43.6	17,983	44.5

資料:国立社会保障・人口問題研究所HP「日本の地域別将来推計人口(令和5(2023)年推計)」、総務省統計局HP「平成22年、27年、令和2年国勢調査(確定値)」(各年10月1日)
※年齢不詳を除く

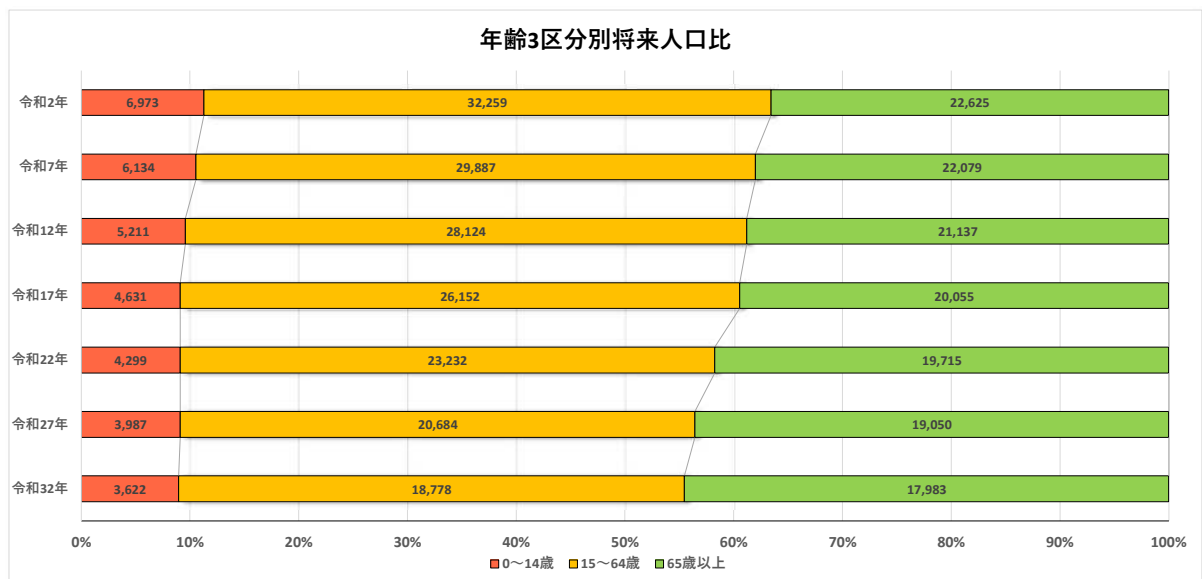

第 4 章 事 業 所

(1) 事業所数・従業者数の推移

(単位:事業所、人)

区 分	平成26年	平成28年	令和元年	令和3年
事業所数	2,985	2,762	2,988	2,823
従業者数	26,254	23,757	…	26,699

資料:e-stat「平成26年,令和元年 経済センサス-基礎調査」,「平成28年,令和3年経済センサス-活動調査」表番号9-2
 ※従業者数については、経済センサス活動調査(5年周期)のみで調査実施となる

(2) 産業大分類別事業所数の推移

(単位:事業所)

産業大分類	平成26年	平成28年	令和元年	令和3年
A～S 全産業	2,985	…	2,988	2,823
A～R 全産業(S公務を除く)	2,952	2,762	…	2,790
A～B 農林漁業	53	55	…	67
A 農業, 林業	52	54	…	67
B 漁業	1	1	…	-
C～S 非農林漁業	2,932	…	…	…
C～R 非農林漁業(S公務を除く)	2,899	2,707	…	2,723
C 鉱業, 採石業, 砂利採取業	3	2	…	1
D 建設業	345	331	…	315
E 製造業	375	361	…	353
F 電気・ガス・熱供給・水道業	2	1	…	19
G 情報通信業	13	14	…	16
H 運輸業, 郵便業	94	88	…	87
I 卸売業, 小売業	745	723	…	668
J 金融業, 保険業	40	38	…	33
K 不動産業, 物品賃貸業	102	101	…	104
L 学術研究, 専門・技術サービス業	55	53	…	67
M 宿泊業, 飲食サービス業	274	262	…	238
N 生活関連サービス業, 娯楽業	279	265	…	238
O 教育, 学習支援業	130	56	…	120
P 医療, 福祉	178	167	…	202
Q 複合サービス事業	42	38	…	36
R サービス業(他に分類されないもの)	222	207	…	226
S 公務(他に分類されるものを除く)	33	…	…	33

資料:e-stat「平成26年,令和元年 経済センサス-基礎調査」,「平成28年,令和3年経済センサス-活動調査」表番号9-2
 ※「令和元年経済センサス-基礎調査」については総事業所数のみ公表

(3) 産業大分類別従業者数の推移

(単位:人)

産業大分類	平成26年	平成28年	令和元年	令和3年
A～S 全産業	26,254	…	…	26,699
A～R 全産業(S公務を除く)	25,469	23,757	…	25,929
A～B 農林漁業	672	712	…	751
A 農業, 林業	660	…	…	751
B 漁業	12	…	…	-
C～S 非農林漁業	25,582	…	…	…
C～R 非農林漁業(S公務を除く)	24,797	23,045	…	25,178
C 鉱業, 採石業, 砂利採取業	66	39	…	6
D 建設業	1,898	1,865	…	1,732
E 製造業	7,907	7,865	…	8,433
F 電気・ガス・熱供給・水道業	41	5	…	65
G 情報通信業	53	66	…	61
H 運輸業, 郵便業	1,619	1,623	…	1,418
I 卸売業, 小売業	4,349	4,146	…	4,282
J 金融業, 保険業	314	296	…	269
K 不動産業, 物品賃貸業	246	203	…	338
L 学術研究, 専門・技術サービス業	263	272	…	435
M 宿泊業, 飲食サービス業	1,402	1,418	…	1,283
N 生活関連サービス業, 娯楽業	915	935	…	813
O 教育, 学習支援業	1,420	451	…	1,385
P 医療, 福祉	2,947	2,658	…	3,258
Q 複合サービス事業	360	312	…	260
R サービス業(他に分類されないもの)	997	891	…	1,140
S 公務(他に分類されるものを除く)	785	…	…	770

資料:e-stat「平成26年,令和元年 経済センサス-基礎調査」,「平成28年,令和3年経済センサス-活動調査」表番号9-2
 ※従業者数については、経済センサス活動調査(5年周期)のみで調査実施となる

※男女別の不詳含む

(4) 従業者規模別事業所数の推移

(単位:事業所)

区 分	平成26年	平成28年	令和元年	令和3年
事業所数 計	2,985	2,762	2,988	2,790
0人	-	-	-	913
1 ～ 4 人	1,865	1,712	-	991
5 ～ 9 人	511	517	-	396
10 ～ 19 人	317	273	-	233
20 ～ 29 人	110	90	-	88
30 人 以上	171	152	-	169
出向・派遣従業者のみ	11	18	-	...

資料:s-stat「平成26年、令和元年経済センサス-基礎調査」、「平成28年、令和3年経済センサス-活動調査(S公務を除く)」表番号14

※「令和元年経済センサス-基礎調査」については総事業所数のみ公表

※男女別の不詳含む

(5) 従業者規模別従業者数の推移

区 分	平成26年	平成28年	令和元年	令和3年
従業者数 計	26,254	23,757	-	25,929
0 人	-	-	-	1,378
1 ～ 4 人	3,861	3,572	-	3,384
5 ～ 9 人	3,360	3,425	-	3,070
10 ～ 19 人	4,286	3,694	-	3,574
20 ～ 29 人	2,614	2,117	-	2,201
30 人 以上	12,133	10,949	-	12,322
出向・派遣従業者のみ	-	-	-	-

資料:s-stat「平成26年、令和元年経済センサス-基礎調査」、「平成28年、令和3年経済センサス-活動調査(S公務を除く)」表番号14

※男女別の不詳含む

(6) 産業別就業者数

(単位:人、%)

区 分	令和2年			
	男	女	総 数	構成比
就業者 総数	16,126	13,794	29,920	100.0
A 農業、林業	1,765	1,185	2,950	9.9
うち農業	1,745	1,182	2,927	9.8
B 漁業	54	22	76	0.3
C 鉱業、採石業、砂利採取業	7	1	8	0.0
D 建設業	1,733	386	2,119	7.1
E 製造業	4,795	2,523	7,318	24.5
F 電気・ガス・熱供給・水道業	96	15	111	0.4
G 情報通信業	109	42	151	0.5
H 運輸業、郵便業	1,268	300	1,568	5.2
I 卸売業、小売業	1,649	2,043	3,692	12.3
J 金融業、保険業	161	254	415	1.4
K 不動産業、物品賃貸業	96	81	177	0.6
L 学術研究、専門・技術サービス業	326	218	544	1.8
M 宿泊業、飲食サービス業	332	746	1,078	3.6
N 生活関連サービス業、娯楽業	285	495	780	2.6
O 教育、学習支援業	486	936	1,422	4.8
P 医療、福祉	817	3,147	3,964	13.2
Q 複合サービス事業	216	179	395	1.3
R サービス業(他に分類されないもの)	859	474	1,333	4.5
S 公務(他に分類されるものを除く)	571	302	873	2.9
T 分類不能の産業	501	445	946	3.2
(再掲)第1次産業	1,819	1,207	3,026	10.1
(再掲)第2次産業	6,535	2,910	9,445	31.6
(再掲)第3次産業	7,271	9,232	16,503	55.2

資料:e-stat 国勢調査 令和2年国勢調査 就業状態等基本集計 5-3

第 5 章 農 林 水 産 業

(1) 農家数の推移

(単位:戸)

区分	計	総農家数				自給的農家
		総数	販売農家			
			専業	第1種兼業	第2種兼業	
平成12年	7,036	5,184	775	519	3,890	1,852
17	6,606	4,471	888	499	3,084	2,135
22	5,817	3,599	868	363	2,368	2,218
27	5,107	2,972	881	206	1,885	2,135
令和2年	4,291	2,297	—	—	—	1,994

資料:香川県統計調査課HP「農林業センサス」(各年2月1日現在)

※令和2年より、販売農家の専業、第1種兼業、第2種兼業別戸数について統計調査除外

(2) 販売農家の状況

(単位:戸)

区分	総農家数	専業農家	うち		小計	兼業農家	
			男子 生産年齢 人口が いる世帯	女子 生産年齢 人口が いる世帯		第1種 兼業農家	第2種 兼業農家
平成22年	3,599	868	250	249	2,731	363	2,368
27	2,972	881	230	235	2,091	206	1,885
令和2年	2,297	-	-	-	-	-	-

資料:香川県統計調査課HP「農林業センサス」(各年2月1日現在)

※令和2年より、販売農家の専業、第1種兼業、第2種兼業別戸数について統計調査除外

(3) 農業経営体の組織形態の状況

(単位:戸)

区分	計	小計	法人化している					法人化していない
			農事組合 法人	会 社		各種団体	その他の 法人	
				株式会社	有限会社			
平成22年	3,710	32	-	27	-	4	1	3,678
27	3,076	37	-	32	-	4	0	3,039
令和2年	2,376	44	5	35	-	4	0	2,332

資料:香川県統計調査課HP「農林業センサス」(各年2月1日現在)

(4) 農業経営体の経営耕地面積規模の状況

(単位:戸)

区分	計	0.3ha 未満	0.3~ 0.5ha	0.5~ 1.0	1.0~ 1.5	1.5~ 2.0	2.0~ 3.0	3.0~ 5.0	5.0~ 10.0	10.0ha 以上
平成22年	3,710	166	964	1,676	487	194	143	62	16	2
27	3,076	141	798	1,322	412	170	140	57	29	7
令和2年	2,376	127	616	974	304	124	114	66	39	12

資料:香川県統計調査課HP「農林業センサス」(各年2月1日現在)

(5) 農業経営体の農産物販売金額の状況

(単位:戸)

区分	計	販売なし	50万円未満	50～100万円	100～200	200～300	300～500	500～700	700～1,000	1,000～1,500
平成22年	3,710	282	1,747	598	406	210	185	81	84	43
27	3,076	201	1,605	412	297	165	136	80	64	40
令和2年	2,376	208	975	394	(100～300戸) 403		138	(500～1,000戸) 128		

区分	1,500～2,000	2,000～3,000	3,000～5,000	5,000～10,000	1億円以上
平成22年	21	16	14	11	12
27	18	21	8	12	17
令和2年	(1,000～3,000戸) 95		9	10	16

資料:香川県統計調査課HP「農林業センサス」(各年2月1日現在)

※令和2年より、販売金額の区分に変更あり

(6) 販売農家人口の状況

区分	計	14歳以下	15～19	20～24	25～29	30～34	35～39	40～44	45～49	
平成27年	人数(人)	11,293	904	427	365	438	404	479	593	522
	比率(%)	100.0	8.0	3.8	3.2	3.9	3.6	4.2	5.3	4.6
	うち男性(人)	5,572	442	214	196	226	214	258	287	262
	うち女性(人)	5,721	462	213	169	212	190	221	306	260

区分	50～54	55～59	60～64	65～69	70～74	75～79	80～84	85歳以上	
平成27年	人数(人)	675	840	1,027	1,199	896	907	788	829
	比率(%)	6.0	7.4	9.1	10.6	7.9	8.0	7.0	7.3
	うち男性(人)	331	402	506	638	446	438	383	329
	うち女性(人)	344	438	521	561	450	469	405	500

資料:香川県統計調査課HP「2015年農林業センサス」(平成27年2月1日現在)

※令和2年より、年齢階層別、男女別販売農家人口について統計調査除外

(7) 経営耕地面積の推移

(単位:ha)

区分	平成29年	平成30年	令和元年	令和2年	令和3年	令和4年	令和5年	令和6年
経営耕地面積 計	4,700	4,660	4,640	4,640	4,570	4,530	4,460	4,400
本地	…	…	…	…	…	…	…	…
けい畔	…	…	…	…	…	…	…	…
田 計	3,340	3,320	3,320	3,320	3,290	3,260	3,220	3,180
本地	3,080	3,070	3,070	3,070	3,040	3,020	2,960	2,940
けい畔	…	…	…	…	…	…	…	…
畑 計	1,360	1,340	1,320	1,320	1,280	1,260	1,240	1,230
本地	…	…	…	…	…	…	…	…
けい畔	…	…	…	…	…	…	…	…
種類別(再掲)								
普通畑	…	…	…	…	…	…	…	…
樹園地	…	…	…	…	…	…	…	…
牧草地	…	…	…	…	…	…	…	…

出典:香川県農林水産統計年報、中国四国農林水産統計データ集(R2～)

(8) 販売農家の主要農用機械保有状況

(単位:戸、台)

区分	販売農家数	動力耕うん機・農用トラクター		動力防除機	乗用型スピードスプレヤー	動力田植機	バインダー	自脱型コンバイン	米麦用乾燥機
		歩行型	乗用型						
平成17年	4,471	…	4,240	4,046	18	3,396	…	2,554	…
22	3,710	…	3,548	…	…	2,712	…	2,031	…
27	3,076	…	2,901	…	…	2,164	…	1,697	…

資料:香川県統計調査課HP「農林業センサス」(各年2月1日現在)

※令和2年より販売農家の主要農用機械保有状況について統計調査除外

(9)農地転用状況

(単位:件、㎡)

区分	令和元年	令和2年	令和3年	令和4年	令和5年	令和6年
農地転用面積 計						
件数	347	208	208	201	172	188
面積	184,011	215,492	215,909	135,737	200,189	198,341
住宅用地						
件数	98	86	94	110	79	92
面積	26,973	21,271	28,342	30,878	28,362	35,712
住宅兼店舗						
件数	2	2	3	1	0	2
面積	349	1,392	775	593	0	1,746
店舗						
件数	8	6	4	7	10	4
面積	2,374	4,778	2,537	5,755	26,015	19,822
倉庫・資材置場						
件数	47	23	21	29	24	21
面積	23,502	35,650	25,740	31,504	44,619	20,515
事務所・工場						
件数	11	10	5	4	8	4
面積	3,651	12,935	6,835	1,235	6,391	3,177
駐車場						
件数	33	15	12	16	15	21
面積	15,253	10,326	5,515	8,138	14,724	12,139
進入路						
件数	3	3	0	1	4	5
面積	921	249	0	51	1,263	311
自治会館						
件数	0	0	1	1	0	0
面積	0	0	25	74	0	0
医院						
件数	0	0	1	1	0	0
面積	0	0	1,800	15	0	0
その他						
件数	145	63	67	31	32	39
面積	110,988	128,891	144,340	57,494	78,815	104,919

資料:市農業委員会事務局

(10)耕作放棄地面積の状況

(単位:ha)

区分	令和2年※	令和3年	令和4年	令和5年	令和6年
耕作放棄地面積 計	2,247	2,281	2,293	2,340	2,323
高瀬地区	608	623	639	657	667
山本地区	432	435	433	440	428
三野地区	156	156	165	170	169
豊中地区	93	89	100	97	96
詫間地区	434	439	436	439	435
仁尾地区	232	235	243	246	243
財田地区	292	302	273	291	285

出典:平成12年～平成27年は香川の農林業(農林業センサス結果報告書)。※令和2年以降は同調査の調査対象から除外されたため、三豊市耕作放棄地調査結果(市農業委員会)の数値を掲載。

(11)農産物作付面積の推移

(単位:ha)

区分			平成30年	令和元年	令和2年	令和3年	令和4年	令和5年
水		稲	1,510	1,490	1,430	1,390	1,280	1,170
小		麦	132	132	89	158	164	186
裸		麦	4	4	9	6	6	6
大		豆	4	4	3	3	3	3
そ		ば	…	…	1	1	1	1
だ	い	こ	…	…	…	…	…	…
に	ん	じ	…	…	…	…	…	…
キ	ヤ	ベ	53	53	49	49	44	44
ね		ぎ	13	13	14	11	11	11
た	ま	ね	27	27	23	22	21	16
レ		タ	59	59	51	49	42	44
な		す	…	…	7	7	7	7
ト		マ	…	…	…	…	…	…
き	ゆ	う	19	19	20	18	17	17
		茶	25	23	19	16	15	15
オ	リ	ー	26	28	32	33	34	35

(12)農産物の収穫量の推移

(単位:t、千本)

区分			平成30年	令和元年	令和2年	令和3年	令和4年	令和5年
水		稲	7,190	6,940	7,030	6,920	6,470	5,750
小		麦	396	396	377	692	613	743
裸		麦	8	8	26	18	13	14
大		豆	2	2	3	2	3	3
そ		ば	…	…	1	…	…	1
だ	い	こ	…	…	…	…	…	…
に	ん	じ	…	…	…	…	…	…
キ	ヤ	ベ	2,810	2,660	2,600	2,670	2,140	2,450
ね		ぎ	163	127	125	112	124	149
た	ま	ね	944	799	704	627	383	528
レ		タ	1,031	909	890	605	595	725
な		す	…	…	102	100	74	189
ト		マ	…	…	…	…	…	…
き	ゆ	う	752	707	737	630	587	713
		茶	23	16	13	30	22	21
オ	リ	ー	22	30	30	27	25	31

出典:香川県農林水産統計年報、中国四国農林水産統計データ集(R2～)

(13) 農産物作付面積の県との比較

(単位:ha、%)

区分	令和3年			令和4年			令和5年		
	三豊市		香川県	三豊市		香川県	三豊市		香川県
		対県比			対県比			対県比	
水 稲	1,390	12.3	11,300	1,280	11.7	10,900	1,170	11.5	10,200
小 麦	158	7.1	2,220	164	6.9	2,360	186	7.1	2,630
大豆(乾燥子実)	3	4.5	67	3	4.2	71	3	5.8	52
キャベツ	49	24.4	201	44	18.9	233	44	19.4	227
レタス	49	6.9	707	42	6.0	696	44	6.3	697
ねぎ	11	4.1	266	11	4.4	249	11	4.1	270
たまねぎ	22	12.3	179	21	11.9	176	16	8.4	190
きゅうり	18	18.0	100	17	17.0	100	17	17.7	96
茶	16	59.3	27	15	65.2	23	15	100.0	15
オリーブ	33	15.0	220	34	15.2	224	35	15.4	224

出典:香川県農林水産統計年報、中国四国農林水産統計データ集(R2～)

(14) 農産物の収穫量の県との比較

(単位:t、%)

区分	令和3年			令和4年			令和5年		
	三豊市		香川県	三豊市		香川県	三豊市		香川県
		対県比			対県比			対県比	
水 稲	6,290	11.1	56,600	6,470	11.6	55,700	5,750	11.4	50,600
小 麦	692	7.8	8,827	613	6.8	8,970	743	8.0	9,310
大豆(乾燥子実)	2	4.2	48	3	4.6	65	3	6.0	50
キャベツ	2,670	26.2	10,180	2,140	23.8	8,980	2,450	25.2	9,710
レタス	605	4.1	14,800	595	4.8	12,400	725	5.0	14,500
ねぎ	112	3.2	3,450	124	4.6	2,670	149	4.4	3,380
たまねぎ	627	8.0	7,880	383	5.0	7,620	528	5.5	9,540
きゅうり	630	14.8	4,270	587	16.8	3,490	713	16.9	4,230
茶	30	90.9	33	22	88.0	25	21	100.0	21
オリーブ	27	5.2	522	25	6.7	374	31	6.0	516

出典:香川県農林水産統計年報、中国四国農林水産統計データ集(R2～)

(15) 果樹の状況

(単位:経営体、a、%)

区 分	三 豊 市		香 川 県
		対 県 比	
果樹 計			
作付実経営体数	635	30.2	2,105
露地 作付経営体数	612	30.4	2,015
作付面積	31,694	30.2	105,008
施設 作付経営体数	73	29.8	245
作付面積	1,156	32.2	3,585
温州みかん			
作付実経営体数	335	32.6	1,029
その他のかんきつ類			
作付実経営体数	151	31.3	482
りんご			
作付実経営体数	2	25.0	8
ぶどう			
作付実経営体数	179	47.1	380
日本なし			
作付実経営体数	8	13.6	59
西洋なし			
作付実経営体数	0	-	2
もも			
作付実経営体数	94	31.3	300
おうとう			
作付実経営体数	1	33.3	3
びわ			
作付実経営体数	48	31.8	151
かき			
作付実経営体数	57	26.1	218
くり			
作付実経営体数	14	31.8	44
うめ			
作付実経営体数	8	25.8	31
すもも			
作付実経営体数	5	12.8	39
キウイフルーツ			
作付実経営体数	32	27.8	115
パインアップル			
作付実経営体数	0	-	2
その他の果樹			
作付実経営体数	35	14.9	235

出典:香川の農林業(2020年農林業センサス結果報告書)、令和2年2月1日現在

(16)家畜飼養戸数及び飼養頭羽数の状況

区 分	令和2年	令和3年	令和4年	令和5年	令和6年
乳用牛					
飼養戸数(戸)	7	7	7	6	5
飼養頭数(頭)	202	202	180	171	144
肉用牛					
飼養戸数(戸)	27	27	26	23	24
飼養頭数(頭)	7,170	7,170	7,374	7,040	6,923
豚					
飼養戸数(戸)	5	5	6	7	6
飼養頭数(頭)	3,798	3,798	2,743	2,945	4,404
採卵鶏					
飼養戸数(戸)	49	49	51	50	52
飼養羽数(1000羽)	3,546	3,546	3,419	3,628	3,448
ブロイラー					
飼養戸数(戸)	39	39	40	38	38
飼養羽数(1000羽)	701	701	718	692	687

資料:市農林水産課

(17)林野面積の状況

(単位:ha)

区 分	平成12年	平成17年	平成22年	平成27年	令和2年
林野面積計	7,966	7,889	7,895	7,827	7,829
国有計	-	-	-	-	-
林野庁	-	-	-	-	-
林野長以外の官庁	-	-	-	-	-
民有計	7,966	7,889	7,895	7,827	7,829
公有					
緑資源機構	54	54	56	62	62
都道府県	298	295	298	182	128
森林整備法人	-	-	-	-	-
市町村	211	168	180	184	186
財産区	344	436	439	534	574
私有	7,049	6,936	6,922	6,865	6,879

出典:香川農林水産統計年報(平成12年は8月1日現在、平成17年、22年、27年は2月1日現在)

中国四国農林水産統計データ集(令和2年2月1日現在)

(18)イノシシ有害捕獲頭数

(単位:頭)

区分	令和2年度	令和3年度	令和4年度	令和5年度	令和6年度
イノシシ	1,964	2,156	2,603	1,121	1,629

資料:市農林水産課

(19) 漁業経営体数の推移

① 経営組織別経営体数

(単位:経営体)

区分	計	個人経営体	団体経営体					
			小計	会社	漁業 共同組合	漁業 生産組合	共同経営	官公庁学 校試験場
平成25年	108	106	2	1	—	—	1	—
平成30年	66	64	2	1	—	—	1	—
令和5年	50	49	1	1	—	—	—	—

出典:漁業センサス

② 経営体階層別経営体数

(単位:経営体)

区分	計	漁船 非使用	漁船使用						
			無動力 漁船	船外機 付漁船	動力船使用				
					1t未満	1～3	3～5	5～10	10t以上
平成25年	108	—	—	8	4	26	26	12	5
平成30年	66	—	—	3	3	13	13	8	4
令和5年	50	—	—	3	2	10	8	8	3

区分	定置網		地引網	小計	海面養殖		
	大型	小型			魚類	かき	その他
平成25年	—	12	—	15	4	8	3
平成30年	—	11	—	11	2	7	2
令和5年	—	8	—	8	1	6	1

出典:漁業センサス

(20) 漁船の推移

(単位:隻、t)

区分	漁船 総隻数	無動力 漁船隻数	船外機付 船隻数	動力船トン数規模						動力船 合計トン数
				計	1t未満	1～3	3～5	5～10	10t以上	
平成25年	220	—	68	152	8	77	56	6	5	503.00
平成30年	135	—	32	103	9	52	37	4	1	303.10
令和5年	93	—	23	70	8	32	25	2	3	221.60

出典:漁業センサス

第 6 章 工 業

(1) 事業所数、従事者数、製造品出荷額等の推移

(単位:所、人、万円)

区 分	事業所数	従事者数	製造品出荷額等
平成30年	184	7,447	23,647,688
令和元年	185	7,656	24,902,183
2	184	7,583	24,925,452
3	195	7,883	27,609,950

資料:工業統計調査、香川県の工業確報

※ 従業者4人以上の事業所

※ 製造品出荷額等=製造品出荷額+加工賃収入額+その他の収入額

※ 令和3年以降は、香川県の工業確報を参照

(2) 産業分類別 事業所数の推移

(単位:所)

区 分	平成30年	令和元年	令和2年	令和3年
事業所数 計	182	184	184	195
食 料 品	33	35	33	35
飲 料 ・ 飼 料	5	5	5	4
織	5	4	3	6
木 材	7	7	7	9
家 具	5	5	3	1
パ ル プ ・ 紙	13	14	15	12
印 刷	2	2	2	4
化 学	2	2	2	3
石 油 ・ 石 炭	1	1	1	2
プ ラ ス チ ッ ク	18	18	18	14
ゴ ム	1	1	1	1
皮 革	-	-	-	-
窯 業 ・ 土 石	12	12	11	14
鉄 鋼	3	3	2	4
非 鉄	1	1	1	2
金 属	24	23	25	23
は ん 用 機 械	11	11	13	15
生 産 機 械	19	19	21	24
業 務 機 械	1	1	1	-
電 子 部 品	-	-	-	-
電 気 機 械	10	11	12	11
情 報 通 信	-	-	-	-
輸 送 機 械	5	5	4	5
そ の 他	4	4	4	6

資料:工業統計調査、経済センサス、香川県の工業確報

(3) 産業分類別 従業者数の推移

(単位:人)

区 分	平成30年	令和元年	令和2年	令和3年
従業者数 計	7,447	7,656	7,583	7,883
食料品	2,208	2,244	2,194	2,452
飲料・飼料	48	45	45	30
繊維	59	55	45	133
木材	358	344	358	346
家具	39	36	24	9
パルプ・紙	707	834	825	695
印刷	125	126	127	124
化学	78	85	85	83
石油・石炭	7	7	7	13
プラスチック	459	412	410	421
ゴム	24	24	24	24
皮革	-	-	-	-
窯業・土石	1,245	1,257	1,245	1,272
鉄鋼	123	121	116	133
非金属	41	40	41	53
金	444	527	516	410
はん用機械	242	268	275	294
生産機械	576	573	638	652
業務機械	8	8	6	-
電子部品	-	-	-	-
電気機械	561	559	517	493
情報通信	-	-	-	-
輸送機械	58	53	46	44
その他	37	38	39	202

資料: 工業統計調査、経済センサス、香川県の工業確報

(4) 産業分類別 製品出荷額等の推移

(単位:万円)

(単位:万円)

区 分	平成30年	令和元年	令和2年	令和3年
製品出荷額等 計	23,647,688	24,902,183	24,925,252	27,609,950
食料品	7,898,723	7,896,587	7,944,844	8,716,212
飲料・飼料	40,103	41,257	34,750	32,164
繊維	145,954	143,538	133,307	284,334
木材	1,293,293	1,276,659	1,242,888	1,080,302
家具	22,972	20,400	16,071	×
パルプ・紙	2,160,232	2,479,183	2,810,008	2,702,941
印刷	×	×	×	219,975
化学	×	×	×	316,592
石油・石炭	×	×	×	×
プラスチック	1,204,202	1,170,416	1,027,201	1,113,471
ゴム	×	×	×	×
皮革	-	-	-	-
窯業・土石	2,954,413	3,122,627	2,873,975	3,616,646
鉄鋼	2,881,067	3,354,853	×	2,692,853
非金属	×	×	×	×
金	637,992	835,059	848,237	815,518
はん用機械	534,821	612,717	583,983	643,202
生産機械	1,331,063	1,571,449	1,627,884	1,512,533
業務機械	×	×	×	-
電子部品	-	-	-	-
電気機械	1,755,308	1,560,308	1,454,063	1,303,030
情報通信	-	-	-	-
輸送機械	91,490	90,983	87,828	69,119
その他	26,768	73,266	68,083	2,334,642

資料: 工業統計調査、経済センサス、香川県の工業確報

※ 製品出荷額等 = 製品出荷額 + 加工賃収入額 + その他の収入額

(5) 従業者規模別の状況

(単位:人、万円)

区 分	事業所数	従業者数	現金給与総額	原材料使用額等	製造品出荷額等	付加価値額 (粗付加価値額)
市 計	195	7,883	3,198,149	16,225,250	27,609,950	9,512,245
4 ～ 9 人	66	442	147,742	585,038	1,041,103	415,157
10 ～ 19 人	47	668	254,063	630,493	1,247,732	567,955
20 ～ 29 人	17	401	123,903	223,139	751,379	482,632
30 ～ 99 人	46	2,674	1,111,615	6,058,298	9,282,231	2,690,732
100 ～ 299 人	16	2,338	931,027	6,358,943	9,888,163	2,983,825
300 人 以上	3	1,360	629,799	2,369,339	5,399,342	2,371,944

資料: 香川県の工業(令和3年版)確報 第5表 市町別、産業中分類別、従業者規模別 集計表(従業者4人以上の事業所)

※ 従業者4人以上の事業所

※ 製造品出荷額等＝製造品出荷額＋加工賃収入額＋その他の収入額

(6) 工業用地の状況

(単位:所、㎡)

区 分	事業所数	事業所敷地面積	事業所建築面積	事業所延建築面積
市 計	65	1,884,546	-	-

資料: 香川県の工業(令和3年版)確報 第6表 市町別 工業用地 集計表(従業者30人以上の事業所)

(7) 工業用水使用状況

(単位:m³/日)

区 分	合 計	淡 水			
		公 共 水 道		井 戸 水	そ の 他
		工業用水道	上水道		
水 源 別	21,915	-	8,560	13,354	1

資料: 香川県の工業(令和3年版)確報 第7表 市町別 工業用水使用状況 集計表(従業者30人以上の事業所)

(8) 市内工業団地の立地状況

(単位:社)

区 分	企業数	区 分	企業数
立地企業数 計	102		
高瀬地区		詫間地区	
西の側工業団地	1	経面工業団地	24
原下工業団地	5	水出工業団地	25
山本地区		松下工業団地	20
神田中央工業団地	5	香田地区用地	1
三野地区		仁尾地区	
鳥坂企業用地	1	仁尾浜	1
豊中地区		財田地区	
陣山工業団地	9	丸谷工業団地	9
		滝の下工業団地	1

資料: 市産業政策課(令和7年2月1日現在)

(9) 企業誘致・設備投資補助金交付企業の状況

区 分	企業数	総奨励額
2	5 社	17,558,000 円
3	5 社	15,412,000 円
4	4 社	62,696,000 円
5	5 社	49,771,000 円
6	5 社	41,433,000 円

資料: 市産業政策課

第 7 章 商業・労働・観光

(1)卸売業・小売業の推移

(単位:所、人、百万円、㎡)

区分	平成26年	平成28年	令和元年	令和3年
事業所数	605	608	-	610
従業者数	3,293	3,365	-	3,679
年間商品販売額	116,388	92,521	-	99,176
売場面積	89,452	88,583	-	87,967

資料:「平成26年商業統計調査」、「平成28年・令和3年経済センサス-活動調査」

事業所に関する集計 産業別集計 卸売業, 小売業に関する集計 産業編(市区町村表) 表番号1

(2)卸売業の状況

(単位:所、人、百万円)

区 分	事業所数	従業者数	年間商品販売額
卸売業 合計	98	687	48,088
繊維・衣服等卸売業 計	3	7	53
繊維品卸売業(衣服・身の回り品を除く)	-	-	-
衣服卸売業	3	7	53
身の回り品卸売業	-	-	-
飲食料品卸売業 計	28	226	9,098
農畜産物・水産物卸売業	13	114	7,175
食料・飲料卸売業	15	112	1,923
建築材料, 鉱物・金属材料等卸売業 計	37	289	28,413
建築材料卸売業	16	68	2,295
化学製品卸売業	5	35	2,518
石油・鉱物卸売業	5	105	18,816
鉄鋼製品卸売業	4	25	4,234
非鉄金属卸売業	-	-	-
再生資源卸売業	7	56	549
機械器具卸売業 計	15	81	3,032
産業機械器具卸売業	10	35	1,658
自動車卸売業	3	36	χ
電気機械器具卸売業	-	-	-
その他の機械器具卸売業	2	10	χ
その他の卸売業 計	15	84	7,491
家具・建具・じゅう器等卸売業	1	4	-
医薬品・化粧品等卸売業	4	14	2,207
紙・紙製品卸売業	3	10	χ
他に分類されない卸売業	7	56	χ

資料:令和3年経済センサス-活動調査

事業所に関する集計 産業別集計 卸売業, 小売業に関する集計 産業編(市区町村表) 表番号1

※1 管理, 補助的経済活動のみを行う事業所、産業細分類が格付不能の事業所、卸売の商品販売額(仲立手数料を除く)、小売の商品販売額及び仲立手数料のいずれの金額も無い事業所は含まない。

※2 従業者数とは、「個人業主」、「無給家族従業者」、「有給役員」及び「常用雇用者」の計であり、臨時雇用者は含めていない。

(3)小売業の状況

(単位:所、人、百万円、㎡)

区 分	事業所数	従業者数	年間商品 販売額	売場面積
小売業計	512	2,992	52,375	88,583
各種商品小売業計	-	-	-	-
百貨店，総合スーパー	-	-	-	-
その他の各種商品小売業 (従業者が常時50人未満のもの)	-	-	-	-
織物・衣服・身の回り品小売業計	59	177	1,628	5,782
呉服・服地・寝具小売業	7	32	226	677
男子服小売業	7	18	103	593
婦人・子ども服小売業	32	83	916	2,939
靴・履物小売業	2	5	×	×
その他の織物・衣服・身の回り品小売業	11	39	×	×
飲食料品小売業計	147	1,331	19,714	45,122
各種食料品小売業	16	678	16,155	37,023
野菜・果実小売業	12	78	299	2,233
食肉小売業	7	27	249	80
鮮魚小売業	7	15	-	-
酒小売業	18	27	124	265
菓子・パン小売業	27	86	237	297
その他の飲食料品小売業	60	420	2,650	5,224
機械器具小売業計	87	424	9,848	7,826
自動車小売業	56	262	5,134	-
自転車小売業	5	6	-	-
機械器具小売業 (自動車，自転車を除く)	26	156	4,714	7,826
その他の小売業計	208	998	17,988	29,237
家具・建具・畳小売業	7	38	817	4,191
じゅう器小売業	8	14	59	610
医薬品・化粧品小売業	48	197	4,156	4,301
農耕用品小売業	21	124	2,630	1,040
燃料小売業	39	184	6,273	75
書籍・文房具小売業	15	150	992	1,201
スポーツ用品・がん具・娯楽用品・楽器小売業	13	28	146	761
写真機・時計・眼鏡小売業	8	24	175	297
他に分類されない小売業	49	239	2,739	16,761
無店舗小売業計	11	62	1,910	-
通信販売・訪問販売小売業	8	57	1,870	-
自動販売機による小売業	-	-	-	-
その他の無店舗小売業	3	5	40	-

資料:令和3年経済センサス活動調査

事業所に関する集計 産業別集計 卸売業，小売業に関する集計 産業編(市区町村表) 表番号1

※1 管理，補助的経済活動のみを行う事業所、産業細分類が格付不能の事業所、卸売の商品販売額(仲立手数料を除く)、小売の商品販売額及び仲立手数料のいずれの金額も無い事業所は含まない。

※2 従業者数とは、「個人業主」、「無給家族従業者」、「有給役員」及び「常用雇用者」の計であり、臨時雇用者は含めていない。

(4)小売吸引力指数の推移

区 分	平成26年	平成28年	令和3年
三豊市			
小売販売額(万円)	4,394,900	5,237,500	5,108,900
人口(人)	66,162	64,904	60,853
人口一人当たりの販売額(万円/人)	66.4	80.7	84.0
小売吸引力指数	0.65	0.70	0.67
参考:香川県			
小売販売額(万円)	100,281,400	112,396,500	118,721,000
人口(人)	980,936	972,156	942,035
人口一人当たりの販売額(万円/人)	102.2	115.6	126.0

資料:市地域戦略課

小売販売額:平成26年商業統計調査、平成28年・令和3年経済センサス-活動調査

活動調査 事業所に関する集計 産業別集計 卸売業, 小売業に関する集計 産業編(市区町村表) 表番号1
人口:人口移動調査(各年10月1日現在)

小売吸引力:市の人口1人あたりの小売販売額÷県の人口1人あたりの小売販売額。

小売吸引力指数は1.0が県平均、1.0を超えると他市町から買い物客の流入が流出を上回り、逆に1.0を下回ると他市町への流出超過を示している。

(5)勤労施設の利用状況

(単位:日、人)

区 分	令和元年度	令和2年度	令和3年度	令和4年度	令和5年度	令和6年度
三豊市豊中コミュニティセンター						
利 用 日 数	294	184	103	246	298	366
利 用 延 人 数	5,949	3,172	1,554	5,118	5,261	6,706

資料:市都市整備課

(6) 観光客入込状況

(単位:千人)

区 分	平成30年度	令和元年度	令和2年度	令和3年度	令和4年度	令和5年度	令和6年度
観光客 入込 計	807	1,048	688	749	933	987	979
たかせ夏まつり	12	30	-	-	-	10	32
やまもと爽郷まつり	3	7	-	-	7	7	7
大 坊 市	18	15	-	-	12	15	15
豊中どぶろくまつり	1	1	-	-	-	-	1
たくま港まつり	20	30	-	-	-	25	30
仁尾竜まつり	7	8	-	-	-	9	9
八朔人形まつり	16	12	-	-	-	13	-
財田謙之丞まつり	17	28	-	-	1	7	8
朝日山森林公園	51	44	8	17	20	22	21
不動の滝カントリーパーク	13	14	7	5	9	10	12
荘 内 半 島	41	73	38	43	54	52	47
父 母 ヶ 浜 海 水 浴 場	317	494	362	357	507	490	468
サ ン ビ ー チ	-	-	-	-	-	-	-
たからだの里「物産館」	291	292	273	327	323	327	329

資料:市産業政策課

※たかせ夏まつりは平成28年度から

※平成28年度のやまもと爽郷まつりは休止

※令和3年度のたかせ夏まつり、やまもと爽郷まつり、大坊市、豊中どぶろくまつり、たくま港まつり、仁尾竜まつり、八朔人形まつり、財田謙之丞まつりはコロナの影響により中止

※令和4年度のたかせ夏まつり、豊中どぶろくまつり、たくま港まつり、仁尾竜まつり、八朔人形まつりはコロナの影響により中止

(7) 市内温泉施設の利用状況

(単位:人)

区 分	平成30年度	令和元年度	令和2年度	令和3年度	令和4年度	令和5年度	令和6年度
市内温泉施設 計	424,652	411,818	294,735	319,860	364,237	421,295	405,847
たかせ天然温泉	186,361	196,212	147,904	158,367	176,578	199,607	200,100
ふれあいパークみの 大師の湯	104,040	76,089	50,688	57,879	70,209	79,830	70,716
たからだの里 環の湯	134,251	139,517	96,143	103,614	117,450	141,858	135,031

資料:市産業政策課

第 8 章 上 下 水 道

(1) 上水道の沿革(認可事業)

区 分	認可年月日	起工年月	竣工年月	計画給水人口 (人)	計画1人1日 最大給水量 (ℓ)	計画1日 最大給水量 (t)
高瀬地区						
創 設	S32.12.5	S32.12	S34.3	4,950	202	1,000
第1次拡張工事	S36.2.1	S37.1	S37.5	6,000	217	1,300
第2次拡張工事	S40.3.31	S40.6	S41.3	10,500	220	2,310
第3次拡張工事	S44.3.31	S44.12	S45.3	10,750	233	2,500
第4次拡張工事	S47.3.31	S47.7	S49.3	13,000	300	3,900
第5次拡張工事	S56.6.10	S56.7	S57.3	16,100	391	6,300
第5次拡張変更	S57.12.7	S56.7	S62.3	19,000	500	9,500
第5次拡張変更	S60.7.29	S60.8	S62.3	19,000	500	9,500
第6次拡張工事	H17.6.10	H17.7	H29.3	17,000	555	8,400
山本地区						
創 設	S46.3.31	S47.4	S47.6	7,200	400	2,880
第1次拡張工事	S55.3.24	S55.4	S63.3	8,500	588	5,000
第2次拡張工事	H17.11.29	H18.4	H29.3	8,500	588	5,000
三野地区						
創 設	S46.3.26	S46.4.1	S48.3.31	11,000	300	3,300
第1次拡張工事	H2.3.30	H2.4.1	H5.3.31	11,000	432	4,750
第2次拡張工事	H17.1.20	H17.4.1	H28.3.31	9,800	571	5,600
豊中地区						
創 設	S32.2.3	S34.2	S35.11	9,200	397	3,656
第1次拡張工事	S38.1.14	S38.11	S39.5	9,200	539	4,956
第2次拡張工事	S49.9.10	S49.7	S52.3	9,890	1,142	11,300
第2次拡張変更	S52.2.28	S49.7	S54.3	11,800	957	11,300
第3次拡張工事	H6.3.15	H5.4	H6.3	11,800	661	7,850
経営変更認可	H17.8.31	H18.4	H29.3	11,800	695	7,800
詫間地区						
創 設	S26.1.16	S26.1	S26.10	7,500	120	906
第1次拡張工事	S29.5	S30.10	S34.1	10,350	195	2,018
第2次拡張工事	S34.5.7	S34.5	S36.3	20,000	228	4,560
第2次拡張変更	S36.3.10	S37.7	S39.12	20,000	237	4,810
第3次拡張工事	S43.3.30	S43.7	S45.7	20,000	237	4,810
第4次拡張工事	S46.3.31	S46.4	S49.3	20,000	400	8,000
第4次拡張変更	S47.3.31	S46.4	S49.3	20,000	650	13,000
第5次拡張工事	H2.12.1	H3.1	H8.3	18,700	920	17,200
第5次拡張変更	H9.3.27	H9.9	H13.3	18,700	920	17,200
第6次拡張工事	H17.3.31	H17.4	H29.3	15,000	1,113	16,700
仁尾地区						
創 設	S26.1.16	S26.2	S29.6	5,000	90	450
第1次拡張工事	S38.12.15	S38.12	S39.2	5,000	120	600
第2次拡張工事	S45.1.22	S45.6	S48.3	5,500	310	1,700
第3次拡張工事	S48.1.25	S47.12	S48.3	5,500	310	1,700
第4次拡張工事	S49.3.30	S49.4	S51.3	6,500	260	1,700
第5次拡張工事	S53.5.24	S53.6	S54.3	6,700	260	1,742
財田地区						
創 設	S50.8.8	S50.10	S53.3	4,800	181	867
第1次拡張工事	S54.10.9	S54.10	S55.2	4,800	181	867
第2次拡張工事	S63.5.31	S63.11	H2.3	4,800	332	1,594
第3次拡張工事	H9.3.28	H9.12	H11.3	4,730	413	1,951
第3次拡張変更	H10.8.25	H11.9	H12.3	4,730	413	1,951
第3次拡張2回目変更	H17.12.6	H18.4	H29.3	4,500	493	2,220
三豊市						
創 設	H18.1.4	H18.1	H29.3	71,700	675	48,400
変 更	H22.1.4	H22.1	H36.3	68,900	601	41,400
香川県広域水道企業団						
創 設	H30.3.28	H30.4	R11.3	939,800	411	386,700

資料:香川県広域水道企業団

(2) 一般家庭用水道料金の変遷

区 分	基本水量 (m ³)	基本料金 (円)	量水器使用量 (円)	超過料金 (1m ³ につき)(円)	備 考
高瀬地区					
昭和 55 年 … 月	10	1,200	-	160	
昭和 58 年 6 月	10	1,400	-	170	
昭和 60 年 5 月	10	1,800	-	220	
平成 元 年 4 月	10	1,800	-	220	消費税3%別 1円未満切捨て
平成 9 年 4 月	10	1,800	-	220	消費税5%別 1円未満切捨て
平成 18 年 1 月	5 10	1,100 1,800	-	220	消費税5%別 1円未満切捨て
平成 26 年 4 月	5 10	1,100 1,800	-	220	消費税8%別 1円未満切捨て
平成 30 年 4 月	5 10	1,050 1,750	-	210	消費税8%別 1円未満切捨て
令和 元 年 10 月	5 10	1,050 1,750	-	210	消費税10%別 1円未満切捨て

区 分	基本水量 (m ³)	基本料金 (円)	量水器使用量 (円)	超過料金 (1m ³ につき)(円)	備 考
山本地区					
昭和 55 年 4 月	10	600	100	100	
昭和 57 年 2 月	10	800	100	200	
昭和 60 年 4 月	10	1,200	100	200	
平成 元 年 4 月	10	1,650	100	200	消費税3%別 1円未満切捨て
平成 9 年 4 月	10	1,800	100	11~ 50 220 51~200 230 201~ 240	消費税5%別 1円未満切捨て
平成 18 年 1 月	5 10	1,100 1,800	-	220	消費税5%別 1円未満切捨て
平成 26 年 4 月	5 10	1,100 1,800	-	220	消費税8%別 1円未満切捨て
平成 30 年 4 月	5 10	1,050 1,750	-	210	消費税8%別 1円未満切捨て
令和 元 年 10 月	5 10	1,050 1,750	-	210	消費税10%別 1円未満切捨て

(2)一般家庭用水道料金の変遷（つづき）

区 分	基本水量 (m ³)	基本料金 (円)	量水器使用量 (円)	超過料金 (1m ³ につき)(円)	備 考
三野地区					
昭 和 55 年 … 月	8	950	-	9～15 150 16～ 170	
昭 和 59 年 5 月	10	1,400	-	10～15 170 16～ 190	
昭 和 61 年 5 月	10	1,500	-	10～15 180 16～ 200	
平 成 元 年 4 月	10	1,500	-	10～15 180 16～ 200	消費税3%別 10円未満切捨て
平 成 3 年 6 月	10	1,650	-	10～15 200 16～ 220	消費税3%別 10円未満切捨て
平 成 9 年 4 月	10	1,650	-	10～15 200 16～ 220	消費税5%別 10円未満切捨て
平 成 18 年 1 月	5 10	1,100 1,800	-		消費税5%別 1円未満切捨て
平 成 26 年 4 月	5 10	1,100 1,800	-		消費税8%別 1円未満切捨て
平 成 30 年 4 月	5 10	1,050 1,750	-		消費税8%別 1円未満切捨て
令 和 元 年 10 月	5 10	1,050 1,750	-		消費税10%別 1円未満切捨て

区 分	基本水量 (m ³)	基本料金 (円)	量水器使用量 (円)	超過料金 (1m ³ につき)(円)	備 考
豊中地区					
昭 和 56 年 4 月	5 10	600 800	-	11～30 100 31～50 110 51～ 120	
昭 和 59 年 4 月	5 10	700 950	-	11～30 130 31～50 150 51～ 160	
平 成 元 年 4 月	5 10	700 950	-	11～30 130 31～50 150 51～ 160	消費税3%別 1円未満切捨て
平 成 4 年 5 月	5 10	800 1,100	-	11～30 150 31～50 170 51～ 180	消費税3%含む
平 成 9 年 4 月	5 10	800 1,100	-	11～30 150 31～50 170 51～ 180	消費税5%別 1円未満切捨て
平 成 18 年 1 月	5 10	800 1,100	-	11～30 150 31～50 170 51～ 180	消費税5%別 1円未満切捨て
平 成 26 年 4 月	5 10	850 1,250	-	11～30 175 31～50 185 51～ 190	消費税8%別 1円未満切捨て
平 成 30 年 4 月	5 10	1,050 1,750	-		消費税8%別 1円未満切捨て
令 和 元 年 10 月	5 10	1,050 1,750	-		消費税10%別 1円未満切捨て

(2)一般家庭用水道料金の変遷（つづき）

区 分	基本水量 (m ³)	基本料金 (円)	量水器使用量 (円)	超過料金 (1m ³ につき)(円)	備 考
詫間地区					
昭 和 55 年 6 月	5	550	-	6～10 110 11～50 130 51～ 170	
昭 和 57 年 6 月	5	650	-	6～10 130 11～50 150 51～ 200	
平 成 元 年 4 月	5	650	-	6～10 130 11～50 150 51～ 200	消費税3%別 1円未満切捨て
平 成 5 年 6 月	10	1,600	-	11～50 180 51～ 220	消費税3%別 1円未満切捨て
平 成 9 年 4 月	10	1,600	-	11～50 180 51～ 220	消費税5%別 1円未満切捨て
平 成 18 年 1 月	5 10	1,100 1,800	-	220	消費税5%別 1円未満切捨て
平 成 26 年 4 月	5 10	1,100 1,800	-	220	消費税8%別 1円未満切捨て
平 成 30 年 4 月	5 10	1,050 1,750	-	210	消費税8%別 1円未満切捨て
令 和 元 年 10 月	5 10	1,050 1,750	-	210	消費税10%別 1円未満切捨て

区 分	基本水量 (m ³)	基本料金 (円)	量水器使用量 (円)	超過料金 (1m ³ につき)(円)	備 考
仁尾地区					
昭 和 55 年 … 月	6	890	-	7～ 8 105 9～10 130 11～ 140	
昭 和 59 年 4 月	6	910	-	7～ 8 120 9～10 140 11～ 160	
昭 和 63 年 4 月	6	1,000	-	7～ 8 130 9～10 150 11～ 180	
平 成 元 年 4 月	6	1,000	-	7～ 8 130 9～10 150 11～ 180	消費税3%別 10円未満切捨て
平 成 3 年 4 月	5	1,000	-	6～10 150 11～ 200	消費税3%別 10円未満切捨て
平 成 9 年 4 月	5	1,100	-	6～10 180 11～20 210 21～ 220	消費税5%別 1円未満切捨て
平 成 18 年 1 月	5 10	1,100 1,800	-	220	消費税5%別 1円未満切捨て
平 成 26 年 4 月	5 10	1,100 1,800	-	220	消費税8%別 1円未満切捨て
平 成 30 年 4 月	5 10	1,050 1,750	-	210	消費税8%別 1円未満切捨て
令 和 元 年 10 月	5 10	1,050 1,750	-	210	消費税10%別 1円未満切捨て

(2)一般家庭用水道料金の変遷（つづき）

区 分	基本水量 (m ³)	基本料金 (円)	量水器使用量 (円)	超過料金 (1m ³ につき)(円)	備 考
財田地区					
昭 和 53 年 4 月	10	1,500	100	11～25 150 26～ 160	
昭 和 60 年 4 月	10	1,500	100	11～25 160 26～50 180 51～ 200	
平 成 63 年 4 月	10	1,600	100	11～25 180 26～50 200 51～ 220	
平 成 元 年 4 月	10	1,600	100	11～25 180 26～50 200 51～ 220	消費税3%別 1円未満切捨て
平 成 6 年 4 月	10	1,800	100	11～25 200 26～50 220 51～ 240	消費税3%別 1円未満切捨て
平 成 9 年 4 月	10	1,800	100	11～25 220 26～50 220 51～ 240	消費税5%別 1円未満切捨て
平 成 18 年 1 月	5 10	1,100 1,800	-	220	消費税5%別 1円未満切捨て
平 成 26 年 4 月	5 10	1,100 1,800	-	220	消費税8%別 1円未満切捨て
平 成 30 年 4 月	5 10	1,050 1,750	-	210	消費税8%別 1円未満切捨て
令 和 元 年 10 月	5 10	1,050 1,750	-	210	消費税10%別 1円未満切捨て

資料：香川県広域水道企業団

(3) 上水道の状況

区 分	令和元年度	令和2年度	令和3年度	令和4年度	令和5年度	令和6年度
給水区域内人口 (人)	61,544	60,786	59,564	58,390	57,532	56,566
現在給水人口 (人)	61,482	60,725	59,504	58,331	57,474	56,509
普及率 (%)	99.9	99.9	99.9	99.9	99.9	99.9
給水区域内世帯数 (世帯)	22,818	22,615	22,506	22,856	22,983	23,015
現在給水世帯数 (世帯)	22,681	22,479	22,371	22,719	22,845	22,877
1日最大給水量 (t/日)	33,125	35,537	34,078	33,804	32,660	32,885
1人1日 (ℓ)	539	585	573	580	568	582
1日平均給水量 (t/日)	28,954	30,085	29,238	28,964	28,817	29,485
1人1日 (ℓ)	471	495	491	497	501	522
年間給水量 (千m ³)	10,597	10,981	10,672	10,572	10,547	10,762
有効 (千m ³)	9,719	9,379	9,519	9,355	9,335	9,475
無効 (千m ³)	878	1,602	1,153	1,217	1,212	1,287
年間有収水量 (千m ³)	9,718	9,378	9,518	9,354	9,334	9,474
有収率 (%)	91.7	85.4	89.2	88.5	88.5	88.0
用途別						
生活用 (千m ³)	5,273	5,168	5,280	5,141	5,034	4,926
営業用 (千m ³)	2,092	1,814	1,728	1,795	1,823	1,803
工場用 (千m ³)	2,244	2,161	2,260	2,187	2,250	2,415
その他※ (千m ³)	109	235	250	231	227	330

出典:「香川の水道」、「水道統計調査」

(4) 上水道配水管延長(口径別)

(単位:m)

区 分	令和元年度	令和2年度	令和3年度	令和4年度	令和5年度	令和6年度
配水管延長 計	903,424	903,219	904,849	904,842	901,833	901,964
50mm 以下	303,664	303,765	303,532	303,180	301,606	300,791
75mm 以下	266,572	265,087	264,811	264,354	264,801	265,431
100mm 以下	157,728	158,964	160,962	161,571	161,433	161,440
150mm 以下	97,964	97,926	98,594	98,770	96,925	97,169
200mm 以下	37,277	37,364	37,314	37,322	37,416	37,413
250mm 以下	29,395	29,263	29,088	29,097	29,102	29,168
300mm 以下	6,981	7,006	7,006	7,006	7,006	7,008
350mm 以下	1,142	1,142	1,142	1,142	1,142	1,142
400mm 以下	1,762	1,763	1,461	1,461	1,461	1,461
500mm 以下	939	939	939	939	941	941

出典:「水道統計調査」 令和元年度以降は水道地図システムより

(5) 香川用水受水量の推移

区 分	令和元年度	令和2年度	令和3年度	令和4年度	令和5年度	令和6年度
受 水 量						
日 平 均 (m ³)	21,806	21,554	21,555	20,845	21,686	22,241
年 間 (千 m ³)	7,981	7,867	7,868	7,608	7,937	8,118
単 価 (円 / m ³)	68	68	68	68	68	68

出典:「香川の水道」、「水道統計調査」

(6)生活排水処理施設の普及状況

区 分	住民基本台帳 人口(人)	汚水処理 人口(人)	汚水処理 人口 普及率(%)	農業・漁業集落排水処理施設		合併処理浄化槽	
				普及人口(人)	普及率(%)	普及人口(人)	普及率(%)
29	67,204	38,102	56.7	2,733	4.1	35,369	52.6
30	66,346	39,350	59.3	2,701	4.1	36,649	55.2
31	65,658	40,036	61.0	2,624	4.0	37,412	57.0
令和2年	64,882	40,523	62.5	2,568	4.0	37,955	58.5
3	63,976	40,970	64.0	2,520	3.9	38,450	60.1
4	62,802	40,884	65.1	2,460	3.9	38,424	61.2
5	61,980	40,859	65.9	2,404	3.9	38,455	62.0
6	61,087	40,959	67.1	2,355	3.9	38,604	63.2
7	60,093	41,080	68.4	2,297	3.8	38,783	64.5

資料:市環境衛生課 ※住民基本台帳人口は各年4月1日現在、その他は各年3月31日現在の数値

(7)合併処理浄化槽設置整備補助事業の設置状況

(単位:基)

区 分	令和元年度	令和2年度	令和3年度	令和4年度	令和5年度	令和6年度
合併処理浄化槽 計	252	226	223	211	184	187
一 般 型	252	226	223	211	184	187
市 (町) 設 置 型	-	-	-	-	-	-

資料:市環境衛生課

(8) 集落排水処理施設の状況

区 分	整備計画		供用状況			処理場の位置	処理区域
			処理区域内	左のうち水洗便所設置済			
	戸数(戸)	人口(人)	人口(人)	戸数(戸)	人口(人)		
集落排水処理施設計	1,161	4,082	2,404	824	1,829		
農業集落排水処理施設計	1,101	3,880	2,365	796	1,790		
上高瀬第一地区	166	654	504	135	379	三豊市高瀬町上高瀬 4155番地2,3	上高瀬第一区域
大見地区	185	700	486	130	332	三豊市三野町大見甲 3456番地	浅津、岡崎、田所、 西大見区域
潟満地区	135	369	76	68	76	三豊市詫間町粟島潟ノ 奥861番地24	潟満区域
大浜地区	441	1,518	833	310	622	三豊市詫間町大浜甲 2534番地	大浜、波止艾、船越、 伊砂子区域
北草木地区	174	639	466	153	381	三豊市仁尾町仁尾乙 1934番地1	北草木区域
漁業集落排水処理施設計	60	202	39	28	39		
上新田地区	60	202	39	28	39	三豊市詫間町粟島塩 谷55番地12	上新田区域

区 分	施設内容			事業実施期間	供用開始日
	管路延長 (m)	口径 (mm)	中継ポンプ数 (ヶ所)		
農業集落排水処理施設					
上高瀬第一地区	7,190	150~200	13	H6~H11	平成11年4月1日
大見地区	6,000	75~200	1	H11~H15	平成15年4月1日
潟満地区	3,423	150~200	4	H2~H4	平成5年7月1日
大浜地区	12,250	100~250	-	H8~H13	平成13年4月2日
北草木地区	7,520	75~200	1	H10~H14	平成14年4月1日
漁業集落排水処理施設					
上新田地区	2,130	150~200	2	H3~H5	平成5年7月1日

資料: 市環境衛生課(令和5年3月末現在)

第 9 章 道 路 · 港 湾

(1)市内の道路整備状況

①高速自動車国道

(単位:路線、m、㎡、%、ヶ所)

区分	路線数	総延長	重用延長	未供用延長	実延長	改良済		舗装済		道路部面積
						延長	改良率	延長	舗装率	
令和3年度	1	—	—	—	10,992	10,992	100.00	10,992	100.00	225,376

区分	橋梁		トンネル	
	ヶ所数	延長	ヶ所数	延長
令和3年度	29	1,441	1	514

②国道(一般国道・指定区間)

(単位:路線、m、㎡、%、ヶ所)

区分	路線数	総延長	重用延長	未供用延長	実延長	改良済		舗装済		道路部面積
						延長	改良率	延長	舗装率	
令和3年度	2	—	—	—	18,218	18,218	100.00	18,218	100.00	209,628

区分	橋梁		トンネル	
	ヶ所数	延長	ヶ所数	延長
令和3年度	25	339	1	2,803

③国道(一般国道・指定区間外)

(単位:路線、m、㎡、%、ヶ所)

区分	路線数	総延長	重用延長	未供用延長	実延長	改良済		舗装済		道路部面積
						延長	改良率	延長	舗装率	
令和3年度	1	10,769	—	—	10,769	10,769	100.00	10,769	100.00	134,818

区分	橋梁		トンネル	
	ヶ所数	延長	ヶ所数	延長
令和3年度	8	189	—	—

④県道(主要地方道)

(単位:路線、m、㎡、%、ヶ所)

区分	路線数	総延長	重用延長	未供用延長	実延長	改良済		舗装済		道路部面積
						延長	改良率	延長	舗装率	
令和3年度	8	92,287	6,651	—	85,636	79,551	92.89	85,636	100.00	949,433

区分	橋梁		トンネル	
	ヶ所数	延長	ヶ所数	延長
令和3年度	87	1,822	6	608

出典:香川県土木部道路課HP「香川県道路現況表」(令和4年4月1日現在)

(1)市内の道路整備状況

⑤県道(一般県道・専用外)

(単位:路線、m、m²、%、ヶ所)

区 分	路線数	総延長	重用延長	未供用延長	実延長	改良済		舗装済		道路部面積
						延長	改良率	延長	舗装率	
令和3年度	20	116,338	8,051	—	108,286	96,117	88.76	108,286	100.00	1,032,928

区 分	橋梁		トンネル	
	ヶ所数	延長	ヶ所数	延長
令和3年度	68	959	1	1,470

⑥県道(一般県道・専用)

(単位:路線、m、m²、%、ヶ所)

区 分	路線数	総延長	重用延長	未供用延長	実延長	改良済		舗装済		道路部面積
						延長	改良率	延長	舗装率	
令和3年度	1	11,752	8,786	—	2,966	2,966	100.00	2,966	100.00	10,532

区 分	橋梁		トンネル	
	ヶ所数	延長	ヶ所数	延長
令和3年度	2	16	—	—

⑦市道

(単位:路線、m、m²、%、ヶ所)

区 分	路線数	総延長	重用延長	未供用延長	実延長	改良済		舗装済		道路部面積
						延長	改良率	延長	舗装率	
令和5年度	2,544	1,085,592	18,412	1,654	1,065,527	616,110	57.82	1,016,712	95.42	5,089,273

区 分	橋梁		トンネル	
	ヶ所数	延長	ヶ所数	延長
令和5年度	665	5,954	—	—

⑤⑥出典:香川県土木部道路課HP「香川県道路現況表」(令和4年4月1日現在)

⑦資料:市建設港湾課(令和6年4月1日現在)

(2) 都市計画道路の状況

(単位:m)

区 分	都市計画決定		実施済延長
	延長	幅員	整備済区間
都市計画道路 計	21,320.0	-	20,402.0
笠田本山線	2,590.0	29.0	1,732.0
宮尾浜西線	3,070.0	25.0	3,070.0
停車場塩生線	3,220.0	16.0	3,220.0
松崎的場線	860.0	12.0	860.0
本村香田線	1,660.0	12.0	1,660.0
詫間仁尾線	1,710.0	12.0	1,710.0
塩生本村線	440.0	12.0	380.0
松本線	1,330.0	12.0	1,330.0
仁尾海岸線	940.0	16.0	940.0
仁尾浜線	320.0	16.0	320.0
詫間仁尾線	1,590.0	12.0	1,590.0
北草木仁尾浜線	510.0	12.0	510.0
仁尾港父母線	2,360.0	12.0	2,360.0
金坂線	340.0	12.0	340.0
金坂古江線	380.0	9.0	380.0

資料:市都市整備課(令和7年4月1日現在)

(3) 都市公園等の状況

(単位:m²)

区 分	種 別	面 積	位 置
都市公園 計		186,924.10	
不動の滝カントリーパーク	地 区	58,355.00	三豊市豊中町岡本字滝の上3567番地6
財田川リバーサイドパーク	地 区	47,113.57	三豊市豊中町本山甲字新田・字寺井及び岡本字蓮打川原
たくまポートメモリアルパーク	街 区	2,311.00	三豊市詫間町詫間字宮ノ下1338番地137
塩生児童公園	街 区	2,301.20	三豊市詫間町詫間字塩生ケ原6860番地
仁尾浜児童公園	街 区	2,998.18	三豊市仁尾町仁尾字浜辛23番地2
金坂公園	街 区	3,639.86	三豊市仁尾町仁尾字古江己1405番地
西野近隣公園	近 隣	31,969.08	三豊市詫間町詫間字松本6812番地1外
仁尾公園	近 隣	20,011.38	三豊市仁尾町仁尾字浜辛44番地1
仁尾海岸緑地	都 市 緑 地	18,224.83	三豊市仁尾町仁尾字浜辛89番地

資料:市都市整備課(令和7年4月1日現在)

(4) 農道の状況

区 分	実延長 (m)	舗装済	
		延長(m)	舗装率(%)
農道計			
令和2年	359,230	196,810	54.8
3	359,230	196,810	54.8
4	361,032	198,562	54.9
5	361,032	198,562	54.9
6	361,032	198,562	54.9
7	361,032	198,562	54.9
市管理農道			
令和2年	165,015	92,028	55.8
3	165,015	92,028	55.8
4	166,817	93,830	56.2
5	166,817	93,830	56.2
6	166,817	93,830	56.2
7	166,817	93,830	56.2
土地改良区管理農道			
令和2年	194,215	104,782	54.0
3	194,215	104,782	54.0
4	194,215	104,782	54.0
5	194,215	104,782	54.0
6	194,215	104,782	54.0
7	194,215	104,782	54.0

資料: 市土地改良課(各年8月1日現在)

(5) 林道の状況

区 分	路線数 (路線)	実延長 (m)	舗装済	
			延長(m)	舗装率(%)
林道計				
令和2年	25	34,806	25,056	72.0
3	25	34,806	25,056	72.0
4	25	34,806	25,056	72.0
5	25	34,806	25,056	72.0
6	25	34,806	25,056	72.0
7	25	34,806	25,056	72.0
I種林道				
令和2年	17	31,183	24,346	78.1
3	17	31,183	24,346	78.1
4	17	31,183	24,346	78.1
5	17	31,183	24,346	78.1
6	17	31,183	24,346	78.1
7	17	31,183	24,346	78.1
II種林道				
令和2年	8	3,623	710	19.6
3	8	3,623	710	19.6
4	8	3,623	710	19.6
5	8	3,623	710	19.6
6	8	3,623	710	19.6
7	8	3,623	710	19.6

資料: 市農林水産課(各年3月31日現在)

(6) 港湾施設の状況

区 分	泊地及び 船だまり(m ²)	防波堤等(m)				
		防波堤	導流堤	堤防	護岸	防砂堤
港湾施設 計	649,220	4,039	170	1,726	35,047	568
詫 間 港	525,220	1,776	143	-	20,432	87
仁 尾 港	34,800	967	-	-	8,851	158
船 越 港	3,500	80	-	761	770	156
箱 浦 港	32,000	233	27	728	515	11
粟 島 港	42,800	594	-	-	1,751	82
粟 島 西 港	3,500	128	-	-	1,279	-
船 隠 港	1,000	40	-	237	385	21
志 々 島 港	6,400	221	-	-	1,064	53

区 分	係留施設(m)				
	物揚場 (栈橋含)	岸壁	船揚場	浮栈橋	係船くい
港湾施設 計	3,145	1,004	476	2,034 (13基、マリーナ含)	46
詫 間 港	1,363	884	85	551 (7基)	46
仁 尾 港	1,142	120	145	1,409 (3基、マリーナ2基)	-
船 越 港	-	-	91	-	-
箱 浦 港	271	-	125	-	-
粟 島 港	369	-	-	80 (1基)	-
粟 島 西 港	-	-	-	-	-
船 隠 港	-	-	30	-	-
志 々 島 港	-	-	-	-	-

資料:市建設港湾課(令和7年2月1日現在)

第 10 章 運 輸 ・ 通 信

(1)JR駅乗降状況

(単位:人)

区 分	令和2年度	令和3年度	令和4年度	令和5年度	令和6年度
JR予讃線詫間駅					
乗車人員					
総 数	256,190	239,848	256,685	267,301	259,094
うち 定期	206,921	188,873	190,244	197,475	190,049
降車人員	257,709	241,633	257,564	257,834	263,017
一日平均					
乗 車 人 員	702	657	703	732	710
降 車 人 員	706	662	706	745	721

区 分	令和2年度	令和3年度	令和4年度	令和5年度	令和6年度
JR予讃線みの駅					
乗車人員					
総 数	80,325	74,373	65,123	68,773	64,671
うち 定期	69,404	62,362	52,401	54,446	49,777
降車人員	78,762	72,332	63,686	66,306	61,272
一日平均					
乗 車 人 員	220	204	178	188	177
降 車 人 員	216	198	174	182	168

区 分	令和2年度	令和3年度	令和4年度	令和5年度	令和6年度
JR予讃線高瀬駅					
乗車人員					
総 数	208,620	199,743	207,225	209,966	214,218
うち 定期	175,167	166,577	168,217	170,268	174,690
降車人員	206,487	199,383	206,458	209,877	212,106
一日平均					
乗 車 人 員	572	547	568	575	587
降 車 人 員	566	546	566	575	581

区 分	令和2年度	令和3年度	令和4年度	令和5年度	令和6年度
JR予讃線比地大駅					
乗車人員					
総 数	39,475	39,333	37,688	43,226	45,318
うち 定期	33,192	32,257	29,314	34,246	36,685
降車人員	40,051	39,622	38,286	43,485	46,174
一日平均					
乗 車 人 員	108	108	103	118	124
降 車 人 員	110	109	105	119	127

区 分	令和2年度	令和3年度	令和4年度	令和5年度	令和6年度
JR予讃線本山駅					
乗車人員					
総 数	80,078	85,784	83,125	84,514	79,750
うち 定期	63,255	67,800	63,570	63,422	59,168
降車人員	80,172	84,610	82,249	84,933	80,525
一日平均					
乗 車 人 員	219	235	228	232	218
降 車 人 員	220	232	225	233	221

区 分	令和2年度	令和3年度	令和4年度	令和5年度	令和6年度
JR土讃線讃岐財田駅					
乗車人員					
総 数	3,508	4,148	7,057	7,576	6,308
うち 定期	3,134	3,953	6,907	7,414	6,121
降車人員	3,807	4,461	7,316	7,789	6,430
一日平均					
乗 車 人 員	10	11	19	21	17
降 車 人 員	10	12	20	21	18

資料:香川県統計年鑑

(2)コミュニティバス運行状況

(単位:人)

区 分	平成30年度	令和元年度	令和2年度	令和3年度	令和4年度	令和5年度	令和6年度
コミュニティバス乗客数 計	285,168	285,422	212,270	222,404	230,726	232,981	232,433
高 瀬 線	8,444	7,721	5,693	4,600	4,534	4,036	4,616
高 瀬 仁 尾 線	13,005	12,869	10,433	10,968	10,892	10,612	10,385
山 本 線	16,500	16,287	10,384	9,346	10,877	10,313	10,986
三 野 線	9,237	10,122	8,775	9,522	12,184	12,856	13,297
財 田 高 瀬 線	10,790	11,417	8,991	8,335	7,906	8,195	8,445
高 瀬 観 音 寺 線	10,430	11,794	8,445	7,664	7,551	6,524	7,149
豊 中 仁 尾 線	18,426	19,623	15,576	18,220	17,227	17,908	16,694
詫 間 線	76,139	76,232	54,007	60,303	56,844	55,786	58,608
荘 内 線	17,646	16,654	14,249	13,617	13,350	13,621	13,182
詫 間 三 野 線	19,766	18,938	14,141	16,074	14,752	15,098	15,066
仁 尾 線	43,144	43,621	30,157	31,436	38,553	38,770	35,424
財 田 観 音 寺 線	41,641	40,144	31,419	32,319	36,056	39,262	38,581

資料:市地域戦略課

(3) 航路運航輸送状況

区 分	令和2年	令和3年	令和4年	令和5年	令和6年	令和7年
須田～栗島～宮の下航路						
航海回数 ※ 1 (回)	4,179	3,969	3,965	4,139	4,034	3,995
欠航回数 (回)	53	48	61	47	116	59
年間乗客数計 ※ 2 (人)	83,134	53,082	67,144	86,581	68,374	65,963
普通券 (人)	71,184	41,982	56,694	78,681	60,524	57,513
須田 (人)	29,972	16,137	20,676	29,095	22,028	21,412
栗島 (人)	30,547	15,849	20,449	29,377	21,602	20,991
上新田 (人)	1,392	1,045	1,249	1,287	1,146	1,275
志々島 (人)	4,225	4,135	6,992	9,522	7,963	6,777
宮の下 (人)	5,048	4,817	7,330	9,401	7,785	7,059
定期券 (人)	11,950	11,100	10,450	7,900	7,850	8,450
栗島⇄須田 (人)	9,300	9,050	9,350	6,650	7,000	7,950
宮の下⇄志々島 (人)	2,650	2,050	1,100	1,250	850	500
手荷物 (個)	894	643	1,063	1,123	1,191	746
特殊手荷物 (個)	1,851	1,771	2,111	1,883	1,361	1,056
貨物 (t)	104	101	110	105	132	142

資料: 市地域戦略課 (各年10月1日～9月30日の数値)

※1航海回数は貸切を含む

※2乗客数のうち、小人の輸送人員は0.5人にて換算

区 分	令和2年	令和3年	令和4年	令和5年	令和6年	令和7年
蔦島航路						
航海回数 (回)	2,092	2,098	2,408	1,804	1,728	2,254
年間乗客数 (人)	5,309	5,393	7,250	5,076	5,248	4,188

資料: 市産業政策課

(4) 入港船舶の現況

(単位: 隻、t)

区 分	計		商 船		自動車航送船		漁 船		その他	
	隻 数	総トン数	隻 数	総トン数	隻 数	総トン数	隻 数	総トン数	隻 数	総トン数
詫間港										
令和2年										
外 航	142	560,887	118	550,463	-	-	-	-	24	10,424
内 航	4,864	394,502	4,783	372,421	-	-	-	-	81	22,081
令和3年										
外 航	129	615,071	119	607,206	-	-	-	-	10	7,865
内 航	4,955	415,845	4,845	394,044	-	-	-	-	110	21,801
令和4年										
外 航	115	419,811	101	379,569	-	-	-	-	14	40,242
内 航	5,129	472,785	4,961	409,830	-	-	-	-	168	62,955
令和5年										
外 航	88	252,926	75	216,882	-	-	-	-	13	36,044
内 航	5,025	468,477	4,912	424,632	-	-	-	-	113	43,845
令和6年										
外 航	94	219,773	74	209,864	-	-	-	-	20	9,909
内 航	5,073	459,422	4,922	443,642	-	-	-	-	151	15,780
令和7年										
外 航	107	278,263	87	268,388	-	-	-	-	20	9,875
内 航	5,232	492,098	5,073	476,327	-	-	-	-	159	15,771

区 分	計		商 船		自動車航送船		漁 船		その他	
	隻 数	総トン数	隻 数	総トン数	隻 数	総トン数	隻 数	総トン数	隻 数	総トン数
仁尾港										
令和2年 内 航	320	11,307	2	267	-	-	300	7,884	18	3,156
3 "	165	12,506	1	250	-	-	120	2,517	44	9,739
4 "	129	6,803	1	250	-	-	120	2,517	8	4,036
5 "	214	13,377	1	185	-	-	200	4,195	13	8,997
6 "	1,251	28,459	849	9,393	-	-	384	8,054	18	11,012
7 "	1,497	26,057	1,075	11,990	-	-	412	9,055	10	5,012

区 分	計		商 船		自動車航送船		漁 船		その他	
	隻 数	総トン数	隻 数	総トン数	隻 数	総トン数	隻 数	総トン数	隻 数	総トン数
粟 島 港										
令和2年 内 航	4,561	82,456	4,003	76,057	-	-	457	4,480	101	1,919
3 "	4,317	80,387	4,029	76,551	-	-	181	1,803	107	2,033
4 "	4,438	82,578	4,164	79,116	-	-	193	1,923	81	1,539
5 "	4,334	80,600	4,060	77,138	-	-	193	1,923	81	1,539
6 "	4,361	81,150	4,116	78,184	-	-	193	1,978	52	988
7 "	4,525	84,522	1,434	27,482	2,796	53,124	193	1,978	102	1,938

資料: 市建設港湾課

【参考】自動車航送船航送台数及び航送トン数

区 分	平成17年		平成18年		平成19年		令和7年	
	台数	トン数	台数	トン数	台数	トン数	台数	トン数
託問港								
移出 計	6,521	503,805	9,422	765,560	8,060	663,900	613	3,405
バス								
特 大	2	150	-	-	-	-	-	-
大 型	-	-	-	-	1	50	-	-
トラック								
特 大	4,114	287,980	5,334	373,380	4,754	332,780	-	-
大 型	706	35,300	903	45,150	485	24,250	-	-
普 通	6	180	-	-	4	120	-	-
小 型	1	10	-	-	-	-	35	350
乗用車								
普 通 、 小 型	52	520	29	290	18	180	33	330
軽 四 輪	7	35	4	20	12	60	271	1,355
その他								
軽 ト ラ ッ ク	-	-	-	-	-	-	274	1,370
トラックトレーラー	1,633	179,630	3,152	346,720	2,786	306,460	-	-
移入 計	38	4,180	447	43,470	362	34,480	620	3,425
バス								
大 型	-	-	8	400	-	-	-	-
トラック								
大 型	-	-	87	4,350	89	4,450	-	-
小 型							35	350
乗用車								
普 通 、 小 型	-	-	-	-	-	-	30	300
軽 四 輪	-	-	-	-	-	-	277	1,385
その他								
軽 ト ラ ッ ク	-	-	-	-	-	-	278	1,390
トラックトレーラー	38	4,180	352	38,720	273	30,030	-	-

資料：市建設港湾課 ※ 平成20年～令和6年実績なし

※ 令和7年より区分を一部追加

(5)海上出入品目別貨物の状況

(単位:トン)

区 分	令和3年		令和4年		令和5年		令和6年		令和7年	
	一般	内コンテナ	一般	内コンテナ	一般	内コンテナ	一般	内コンテナ	一般	内コンテナ
託 間 港										
輸出 計	0	0	0	0	0	0	0	0	0	0
鉄 鋼	-	-	-	-	-	-	-	-	-	-
その他輸送用車両	-	-	-	-	-	-	-	-	-	-
その他機械	-	-	-	-	-	-	-	-	-	-
金属くず	-	-	-	-	-	-	-	-	-	-
原木	-	-	-	-	-	-	-	-	-	-
輸入 計	145,812	0	144,215	0	105,931	0	138,324	0	161,073	0
水産品	-	-	-	-	-	-	-	-	-	-
原木材	-	-	1,100	-	-	-	-	-	-	-
製材チップ	-	-	-	-	-	-	-	-	-	-
鉄鋼	131,239	-	139,113	-	95,231	-	128,384	-	143,760	-
非鉄金属	-	-	-	-	-	-	-	-	-	-
鋼材	-	-	-	-	-	-	-	-	-	-
化学薬品	9,500	-	3,100	-	9,200	-	7,500	-	12,100	-
化学肥料	-	-	-	-	-	-	-	-	-	-
木製品	5,073	-	902	-	1,500	-	2,440	-	5,213	-
移出 計	179,055	0	174,374	0	150,141	0	156,676	0	164,960	0
原木	-	-	-	-	-	-	-	-	-	-
砂利・石	-	-	-	-	-	-	3,850	-	-	-
鉄鋼材	175,405	-	171,246	-	147,013	-	146,704	-	160,947	-
鋼材	3,650	-	3,128	-	2,475	-	4,182	-	2,934	-
非鉄金属	-	-	-	-	-	-	-	-	-	-
金属くず	-	-	-	-	-	-	-	-	-	-
窯業	-	-	-	-	-	-	-	-	-	-
金属製品	-	-	-	-	-	-	-	-	-	-
化学薬品	-	-	-	-	-	-	550	-	-	-
その他化学工業品	-	-	-	-	-	-	-	-	-	-
木製品	-	-	-	-	-	-	-	-	-	-
自動車部品	-	-	-	-	-	-	-	-	-	-
再利用資材	-	-	-	-	-	-	-	-	-	-
LPガス	-	-	-	-	653	-	1,304	-	935	-
産業機械	-	-	-	-	-	-	81	-	144	-
LNガス	-	-	-	-	-	-	5	-	-	-
移入 計	284,848	720	269,193	0	276,704	0	316,755	0	298,214	0
その他農産品	-	-	-	-	-	-	-	-	-	-
原木材	-	-	-	-	-	-	-	-	-	-
製材チップ	4,210	-	15,435	-	13,232	-	13,947	-	30,525	-
金属	-	-	-	-	-	-	-	-	-	-
砂利・石	17,660	-	14,755	-	14,300	-	53,685	-	49,315	-
石灰石	-	-	-	-	-	-	-	-	-	-
非金属鉱物	13,612	-	13,096	-	10,324	-	30,221	-	14,838	-
鉄鋼	90,314	-	88,147	-	82,096	-	75,310	-	56,482	-
鋼材	8,896	-	10,766	-	11,071	-	10,739	-	10,827	-
金属製品	-	-	-	-	-	-	-	-	-	-
金属くず	-	-	-	-	-	-	-	-	-	-
セメント	11,714	-	10,397	-	10,019	-	10,596	-	8,688	-
窯業	19,452	-	18,656	-	19,490	-	18,633	-	17,436	-
重油	8,100	-	6,000	-	6,150	-	5,540	-	5,518	-
石油製品	74,850	-	60,231	-	61,280	-	54,816	-	61,553	-
LPガス	16,000	-	13,500	-	16,000	-	15,580	-	15,805	-
コークス	-	-	-	-	3,210	-	2,229	-	1,290	-
化学薬品	19,320	-	17,610	-	26,272	-	25,378	-	25,800	-
その他化学工業品	720	720	600	-	-	-	-	-	-	-
紙・パルプ	-	-	-	-	-	-	-	-	-	-
家具装備品	-	-	-	-	-	-	-	-	-	-
石材	-	-	-	-	3,250	-	-	-	-	-
その他製造工業品	-	-	-	-	-	-	-	-	-	-
木製品	-	-	-	-	-	-	-	-	-	-
その他繊維工業品	-	-	-	-	-	-	-	-	-	-
産業機械	-	-	-	-	10	-	81	-	137	-
動植物性飼肥料	-	-	-	-	-	-	-	-	-	-

区 分	令和3年		令和4年		令和5年		令和6年		令和7年	
	一般	内コンテナ	一般	内コンテナ	一般	内コンテナ	一般	内コンテナ	一般	内コンテナ
仁 尾 港										
移入 計	250	0	250	0	250	0	250	0	250	0
水産品	-	-	-	-	-	-	-	-	-	-
原産品	250	-	250	-	250	-	250	-	250	-
重油	-	-	-	-	-	-	-	-	-	-
砂利・石	-	-	-	-	-	-	-	-	-	-
移出 計	0	0	0	0	0	0	1,363	0	1,040	0
原産品	-	-	-	-	-	-	1,363	-	1,040	-
砂利・石	-	-	-	-	-	-	-	-	-	-

資料:市建設港湾課

(6) 自動車登録台数の推移

(単位:台)

区 分		平成31年	令和2年	令和3年	令和4年	令和5年	令和6年
自動車登録台数 計		61,007	59,870	59,959	59,708	59,634	59,357
貨物用	普通車	1,877	1,910	1,961	1,982	2,006	1,986
	小型車	1,938	1,941	1,945	1,965	1,963	1,958
	被牽引車	207	213	208	204	213	207
	軽自動車	11,857	11,721	11,693	11,685	11,662	11,575
乗合用	普通車	34	39	42	42	41	46
	小型車	95	92	83	76	79	80
乗用	普通車	9,806	9,994	10,204	10,321	10,393	10,610
	小型車	11,201	10,828	10,551	10,165	9,866	9,456
	軽四輪車	20,882	20,937	21,008	20,918	20,979	20,953
特種(特殊)用途車		1,109	1,128	1,126	1,151	1,163	1,165
二輪車		2,001	1,067	1,138	1,199	1,269	1,321

出典:香川県統計年鑑(各年3月31日の数値)

(7) 軽自動車等の登録台数の推移

(単位:台)

区 分		令和元年	令和2年	令和3年	令和4年	令和5年	令和6年
軽自動車 登録台数		43,620	43,169	43,172	42,952	42,949	42,765
原動機付 自動車	50cc 未満	4,604	4,318	4,127	3,917	3,761	3,611
	50 ~ 90cc	860	806	774	757	739	720
	90 ~ 125cc	727	748	785	836	874	934
	ミニカー	114	131	139	143	139	139
軽自動車	二輪 125 ~ 250cc	767	770	778	810	850	888
	三輪	3	4	4	4	4	4
	四輪 貨物	11,242	11,094	11,088	11,065	11,037	10,946
	四輪 貨物 営業用	132	116	127	137	142	140
	四輪 乗用	20,270	20,314	20,387	20,302	20,377	20,336
	四輪 乗用 営業用	2	3	4	3	6	8
二輪小型 自動車	250cc 以上	1,037	1,050	1,119	1,175	1,247	1,297
小型特殊	農耕用	3,661	3,602	3,620	3,583	3,544	3,509
	その他	201	213	220	220	229	233

資料:市税務課

(8) 高速自動車道、国道交通量の状況

(単位:台)

路線名	観測地点名	平成27年度 交通量	令和3年度	
			交通量	平成27年対比
高速自動車道				
高松自動車道	善通寺IC～三豊鳥坂IC間	21,120	19,269	91.2
高松自動車道	三豊鳥坂IC～さぬき豊中IC間	19,160	17,216	89.9
高松自動車道	さぬき豊中IC～大野原IC間	16,991	15,372	90.5
国道				
一般国道 11号	三豊市三野町大見字鳥坂上甲4387-3	14,042	13,593	96.8
一般国道 11号	三豊市高瀬町下勝間字道音寺1681-4	14,042	13,593	96.8
一般国道 11号	三豊市豊中町本山甲1303-1	17,002	15,283	89.9
一般国道 32号	三豊市財田町財田上7533-3	-	3,337	-
一般国道 32号	三豊市財田町財田上669	3,846	3,915	101.8
一般国道 32号	三豊市財田町財田上	3,148	3,550	112.8
一般国道377号	三豊市高瀬町上麻890	8,246	7,818	94.8
一般国道377号	三豊市山本町辻3372	8,753	8,355	95.5

資料:国土交通省HP「道路交通センサス」(昼間12時間自動車類交通量)

(9) 高速道路インターチェンジの利用状況

(単位:台)

区分	合計	出入交通量	
		さぬき豊中 インターチェンジ	三豊鳥坂 ハーフインターチェンジ
令和3年	2,559,266	1,666,906	892,360
4	2,681,375	1,750,927	930,448
5	2,840,190	1,872,094	968,096
6	2,882,917	1,890,319	992,598
7	2,957,462	1,939,468	1,017,994

資料:西日本高速道路(株)保全サービス事業部

(10) 放送受信契約数の推移

区分	放送受信契約数	衛星契約数※(再掲)
令和3年	21,590	9,033
4	21,439	9,000
5	21,201	8,890
6	20,258	8,796
7	20,009	8,685

出典:NHK HP

放送受信契約数統計要覧(各年3月31日現在)

※衛星契約数:放送受信契約のうち、衛星契約・特別契約を総称したもの

(11) ケーブルテレビの加入状況

区分	放送受信契約数
令和3年	3,879
4	3,866
5	3,882
6	3,878
7	3,853

資料:市地域戦略課(各年4月1日現在)

第 11 章 住 宅

(1)市営住宅の状況

(単位:戸)

区 分	計				
		公営住宅	特定公共 賃貸住宅	改良住宅	更新住宅
市営住宅 計	558	459	10	58	31
高 瀬 地 区	229	200	-	15	14
山 本 地 区	30	20	-	10	-
三 野 地 区	15	15	-	-	-
豊 中 地 区	64	42	-	22	-
詫 間 地 区	118	118	-	-	-
仁 尾 地 区	82	54	-	11	17
財 田 地 区	20	10	10	-	-

資料:市建築住宅課(令和7年4月1日現在)

(2)市営住宅管理戸数状況(建築年度別)

(単位:戸)

区 分	計				
		公営住宅	特定公共 賃貸住宅	改良住宅	更新住宅
市営住宅 計	558	459	10	58	31
昭 和 30 年 以 前	4	4	-	-	-
昭 和 31 年 ~ 40 年	18	18	-	-	-
昭 和 41 年 ~ 50 年	186	161	-	25	-
昭 和 51 年 ~ 60 年	106	73	-	33	-
昭 和 60 年 ~ 平 成 10 年	195	185	10	-	-
平 成 11 年 以 降	49	18	-	-	31

資料:市建築住宅課(令和7年4月1日現在)

(3)住宅の概況

区 分	世帯数 (世帯)	世帯人員 (人)	1世帯当たり 人員(人/世帯)
一般世帯 計	23,020	59,601	2.6
住宅に住む一般世帯	22,584	59,048	2.6
主世帯	22,368	58,640	2.6
持 ち 家	19,581	53,097	2.7
公営・都市再生機構・公社の借家	362	765	2.1
民 営 の 借 家	2,194	4,374	2.0
給 与 住 宅	231	404	1.7
間借り	216	408	1.9
その他の一般世帯	446	553	1.2

出典:総務省統計局HP「令和2年国勢調査」

(4)用途別着工建築物の推移

区 分	全建築物の棟数、床面積			
	総数	A 居住専用住宅	B 居住専用準住宅	C 居住産業併用建築物
平成26(2015)年度				
建築物の数 (棟)	274	200	0	1
床面積の合計 (㎡)	64,526	24,083	0	102
平成27(2016)年度				
建築物の数 (棟)	276	205	0	7
床面積の合計 (㎡)	62,722	27,064	0	1,189
平成28(2017)年度				
建築物の数 (棟)	266	209	1	4
床面積の合計 (㎡)	57,328	26,062	1,869	1,136
平成29(2017)年度				
建築物の数 (棟)	300	216	1	2
床面積の合計 (㎡)	65,216	28,963	64	427
平成30(2018)年度				
建築物の数 (棟)	278	233	2	5
床面積の合計 (㎡)	36,529	27,118	476	800
令和元(2019)年度				
建築物の数 (棟)	269	210	2	1
床面積の合計 (㎡)	53,952	24,263	361	263
令和2(2020)年度				
建築物の数 (棟)	263	195	3	1
床面積の合計 (㎡)	59,336	21,251	515	170
令和3(2021)年度				
建築物の数 (棟)	274	213	0	5
床面積の合計 (㎡)	63,610	23,948	0	622
令和4(2022)年度				
建築物の数 (棟)	248	188	7	5
床面積の合計 (㎡)	40,969	20,842	831	616
令和5(2023)年度				
建築物の数 (棟)	236	175	0	4
床面積の合計 (㎡)	51,851	19,429	0	417
令和6(2024)年度				
建築物の数 (棟)	186	137	3	3
床面積の合計 (㎡)	53,208	14,244	527	655

出典:e-stat 建築着工統計調査 建築物着工統計 年度別

A 居住専用住宅・・・専ら居住の用に供せられる建築物

B 居住専用準住宅・・・個々の炊事施設を有しない建築物

C 居住産業併用建築物・・・産業の用に供せられる部分と居住の用に供せられる部分とが結合した建築物で、居住の用に供せられる部分の床面積が延べ面積の20%以上である建築物

※用途(大分類)D～Rの数値については未掲載

(5)住宅数の推移

区 分	住 宅 総 数												住宅以外 で人が 居住する 建物数	
	総 数	居 住 世 帯 有 り			居 住 世 帯 な し									建 築 中
		総 数	同居世帯 なし	同居世帯 あり	総 数	一時現在 者のみ	総 数	空 き 家						
							二次的 住宅	賃貸用 の住宅	売却用 の住宅	その他 の住宅				
平成30年	27,180	22,860	22,720	150	4,320	60	4,260	180	690	60	3,340	0	50	
令和5年	26,660	22,690	22,540	150	3,970	100	3,850	250	780	40	2,780	0	40	

出典:香川県統計調査課HP「住宅・土地統計調査」(各年10月1日現在)

※住宅・土地統計調査結果は、標本抽出調査による推定値であり、個々の数字の合計値が必ずしも総数と一致しない。

(6) 空家の状況

(単位:戸)

区 分	計	A	B	C	D	E
		空家 計	2006	355	470	869
高 瀬 地 区	313	64	62	148	6	33
山 本 地 区	187	38	37	81	6	25
三 野 地 区	159	40	46	66	0	7
豊 中 地 区	161	34	37	64	0	26
詫 間 地 区	827	115	214	353	3	142
仁 尾 地 区	241	50	54	106	1	30
財 田 地 区	118	14	20	51	2	31

資料:市建築住宅課(令和3年度)

A:小規模の修繕により再利用が可能

B:管理が行き届いていないが、当面の危険性は少ない

C:管理が行き届いておらず、損傷が激しい

D:倒壊の危険性があるが、周辺に影響を及ぼさない

E:倒壊の危険性があり、周辺に影響を及ぼすおそれがある

第 12 章 社 会 保 障

(1)社会福祉施設等の状況

区 分	所在地	許可設置日	設置主体/経営主体	定員
福祉事務所				
三 豊 市 福 祉 事 務 所	三豊市高瀬町	H18.1.1	三豊市	—
社会福祉協議会				
三 豊 市 社 会 福 祉 協 議 会	三豊市山本町	H18.1.1	社会福祉法人 三豊市社会福祉協議会	—
障害者支援施設・事業所				
障害者支援施設・事業所				
障 害 者 支 援 施 設 み と よ 荘	三豊市高瀬町	H23.11.1	社会福祉法人 鶴足津福祉会	施設入所 80 生活介護 100
指定障害福祉サービス事業所高瀬荘	三豊市高瀬町	H22.11.1	社会福祉法人 鶴足津福祉会	生活介護 6 就労継続支援B型 34
障 害 者 支 援 施 設 高 瀬 荘 あ お ば	三豊市高瀬町	H24.4.1	社会福祉法人 鶴足津福祉会	施設入所 80 生活介護 80
障 害 者 支 援 施 設 高 瀬 荘 そ よ か ぜ	三豊市高瀬町	H24.4.1	社会福祉法人 鶴足津福祉会	施設入所 40 生活介護 60
た ん ぼ ぼ ハ ウ ス	三豊市詫間町	H24.3.1	特定非営利活動法人 たんぼぼハウス	就労継続支援B型 20
は あ と	三豊市高瀬町	H26.4.1	特定非営利活動法人 はあと	生活介護 10 就労継続支援B型 10
特定非営利活動法人なかよしクラブ はたらーく	三豊市豊中町	H27.7.1	特定非営利活動法人 なかよしクラブはたらーく	生活介護 6 就労継続支援B型 14
福 笑 い ひ ろ ぼ	三豊市山本町	H28.6.1	株式会社 福笑舎	就労継続支援B型 30
さ あ か オ チ ャ レ ン ジ ド 三 豊	三豊市山本町	H28.10.1	特別非営利活動法人 明日に架ける橋	就労継続支援B型 20
就 労 支 援 B 型 事 業 所 Reiwa	三豊市豊中町	R6.4.1	株式会社 英功ライフケア	就労継続支援B型 20
障害児等療育支援事業				
障 害 者 支 援 施 設 み と よ 荘	三豊市高瀬町	H14.10	社会福祉法人 鶴足津福祉会	—
障害者グループホーム				
グ ル ー プ ホ ー ム 蘭	三豊市高瀬町	H17.7.1	社会福祉法人 鶴足津福祉会	6
グ ル ー プ ホ ー ム 桜	三豊市高瀬町	H24.4.1	社会福祉法人 鶴足津福祉会	10
し げ き ホ ー ム 山 本 ホ ー ム	三豊市山本町	H26.4.1	社会福祉法人 三豊広域福祉会	7
f l a g g e 山 本	三豊市山本町	R7.9.1	特定非営利活動法人 三麗まちづくりカンパニー	5
相談支援事業				
障 害 者 生 活 支 援 セ ン タ ー 結	三豊市高瀬町	H18.10.1	社会福祉法人 鶴足津福祉会	—
相 談 支 援 事 業 所 ひ ま わ り	三豊市豊中町	R4.4.1	特定非営利活動法人 ひまわり	—
相 談 支 援 事 業 所 リ ア ン	三豊市詫間町	R5.1.1	合同会社 Steigen	—
障害児通所支援事業所				
児 童 デ イ サ ー ビ ス ら ん ら ん	三豊市豊中町	H25.2.1	特定非営利活動法人 ひまわり	放課後等デイサービス10
COMPASS 発 達 支 援 セ ン タ ー 三 豊	三豊市豊中町	H27.10.1	株式会社 三葉	放課後デイサービス・ 児童発達支援併せて10
放 課 後 等 デ イ サ ー ビ ス み ら い み の	三豊市三野町	R2.4.1	株式会社 ミックス	放課後等デイサービス10
児 童 デ イ サ ー ビ ス ぐ ん ぐ ん	三豊市詫間町	H31.2.1	特定非営利活動法人 ひまわり	放課後デイサービス・ 児童発達支援併せて10
長 尾 塾 三 豊 豊 中 校	三豊市豊中町	R6.8.1	株式会社 ビッグスリーカンパニー	放課後デイサービス・ 児童発達支援併せて10
養護老人ホーム				
ア ド ニ ス ガ ー デ ン	三豊市豊中町	H27.4.1	社会福祉法人 和光福祉会	110
生活支援ハウス(高齢者生活福祉センター)				
三 豊 市 財 田 町 高 齢 者 生 活 福 祉 セ ン タ ー	三豊市財田町	H12.4.1	三豊市	(休止中)
児童福祉施設				
保育施設				
三 豊 市 立 高 瀬 中 央 保 育 所	三豊市高瀬町	S41.4.1	三豊市	140
三 豊 市 立 高 瀬 南 部 保 育 所	三豊市高瀬町	S46.4.1	三豊市	120
三 豊 市 立 山 本 保 育 所	三豊市山本町	S54.3.31	三豊市	90
三 豊 市 立 三 野 保 育 所	三豊市三野町	S46.4.1	三豊市	160
三 豊 市 立 豊 中 保 育 所	三豊市豊中町	S49.4.1	三豊市	120
三 豊 市 立 松 崎 保 育 所	三豊市詫間町	S48.5.1	三豊市	90
三 豊 市 立 詫 間 保 育 所	三豊市詫間町	S29.5.10	三豊市	120
三 豊 市 立 須 田 保 育 所	三豊市詫間町	S29.5.1	三豊市	70
三 豊 市 立 仁 尾 こ ど も 園	三豊市仁尾町	R4.4.1	三豊市	150
三 豊 市 立 財 田 こ ど も 園	三豊市財田町	R3.4.1	三豊市	125
め み か 保 育 園	三豊市豊中町	H29.4.1	社会福祉法人花みずき福祉会	60
認 定 こ ど も 園 虹 フ わ た り	三豊市高瀬町	R2.4.1	社会福祉法人愛和福祉会	60
認 定 こ ど も 園 ス マ は び 丘 の 上 s t a t i o n	三豊市高瀬町	R3.9.1	社会福祉法人笑愛会	45
小 規 模 保 育 園 つ ぼ み	三豊市豊中町	H28.6.1	社会福祉法人花みずき福祉会	12
小 規 模 保 育 園 お ひ さ ま ラ ン ド	三豊市高瀬町	H29.12.1	合同会社サンサンコーポレーション	12
小 規 模 保 育 園 ひ ま わ り	三豊市三野町	H30.4.1	特定非営利活動法人 チャイルドハウスみとよ	19
小 規 模 保 育 園 ス マ は び 保 育 園 茶 々 s t a t i o n	三豊市高瀬町	R2.4.1	スマイル・ステーション株式会社	19
小 規 模 保 育 園 ス マ は び 保 育 園 空 と 海 s t a t i o n	三豊市三野町	R2.6.1	スマイル・ステーション株式会社	19

(1) 社会福祉施設等の状況(つづき)

区 分	所在地	許可設置日	設置主体/経営主体	定員
児童館				
三豊市高瀬町前田児童館	三豊市高瀬町	S57.4.1	三豊市	—
三豊市豊中町児童館	三豊市豊中町	S51.4.1	三豊市	—
三豊市豊中町上高野児童館	三豊市豊中町	S61.4.1	三豊市	—
三豊市仁尾町児童館	三豊市仁尾町	S56.4.1	三豊市	—
保健センター				
三豊市山本町保健センター	三豊市山本町	H9	三豊市	—
三豊市三野町保健センター	三豊市三野町	H9	三豊市	—
三豊市豊中町保健センター	三豊市豊中町	H16	三豊市	—
三豊市財田町国保高齢者保健福祉支援センター	三豊市財田町	H12	三豊市	—
介護保険関連事業所・施設				
居宅介護支援事業所				
三豊市立西香川病院 居宅介護支援事業所	三豊市高瀬町	H18.1.1	三豊市	—
居宅介護支援センターしのはら	三豊市山本町	H18.1.14	医療法人社団しのはら医院	—
たくま居宅介護支援事業所	三豊市詫間町	H20.6.1	株式会社たくま福祉サービス	—
クレール高瀬老人介護支援センター	三豊市高瀬町	H21.4.1	社会福祉法人 慶生会	(休止中)
ぐっでい居宅介護支援事業所	三豊市三野町	H28.4.1	グデオカ株式会社	—
居宅介護支援事業所 愛の手湯ったり	三豊市高瀬町	H24.1.1	医療法人社団 純心会	—
居宅介護支援事業所 フクシア	三豊市仁尾町	H28.8.17	株式会社 共生バックアップシステム	—
岩崎居宅介護支援事業所	三豊市詫間町	H11.8.12	医療法人社団 愛有会	—
三豊居宅介護支援事業所	三豊市三野町	H11.8.12	株式会社 せとうち福祉サービス	—
居宅介護支援事業所 みの	三豊市三野町	H11.9.16	社会福祉法人 三野福祉会	—
ふたな荘老人介護支援センター	三豊市山本町	H11.9.16	社会福祉法人 慶生会	—
指定居宅介護支援事業所 たくま荘	三豊市詫間町	H11.9.16	社会福祉法人 詫間福祉会	—
とよなか荘老人介護支援センター	三豊市豊中町	H11.9.16	社会福祉法人 豊中福祉会	—
橋本病院指定居宅介護支援事業所	三豊市山本町	H11.9.28	社会福祉法人 和風会	—
にこにこ三豊居宅介護支援事業所	三豊市高瀬町	H15.8.1	特定非営利活動法人にこにこ三豊	—
老人介護支援センターにお荘	三豊市仁尾町	H17.9.1	社会福祉法人 仁尾福祉会	—
居宅介護支援センターオレンジホーム	三豊市豊中町	H23.4.15	株式会社ヘルシーエイジング	—
おりーぶケアプランセンター	三豊市高瀬町	R7.12.1	株式会社HOT	—
介護予防支援				
三豊市地域包括支援センター	三豊市高瀬町	H18.4.1	三豊市	—
南部高齢者サポート	三豊市財田町	H28.4.1	三豊市	—
北部高齢者サポート	三豊市詫間町	R8.1.1	三豊市	—
訪問介護(ホームヘルプサービス)				
にこにこ三豊訪問介護事業所	三豊市高瀬町	H15.8.1	特定非営利活動法人にこにこ三豊	—
三豊市社会福祉協議会訪問介護事業所	三豊市高瀬町	H18.1.1	社会福祉法人 三豊市社会福祉協議会	—
ニチイケアセンターたかせ	三豊市高瀬町	R1.10.1	株式会社ニチイ学館	—
うらしま介護サービス四国損害保険株式会社	三豊市詫間町	H12.1.20	四国損害保険株式会社	—
ヘルパーステーション フクシア	三豊市仁尾町	H28.8.17	株式会社 共生バックアップシステム	—
ケアステーション オレンジ	三豊市豊中町	R3.12.1	株式会社ヘルシーエイジング	—
指定訪問介護事業所 ステッキ	三豊市詫間町	R4.4.1	合同会社ステッキ	—
通所介護(デイサービス)				
ふたな荘デイサービスセンター	三豊市山本町	H12.1.20	社会福祉法人 慶生会	20
デイサービスセンターしのはら	三豊市山本町	H18.1.14	医療法人社団しのはら医院	35
デイサービスセンターみの	三豊市三野町	H12.2.18	社会福祉法人 三野福祉会	25
せとうち福祉サービス デイサービス三豊	三豊市三野町	H18.3.16	株式会社 せとうち福祉サービス	35

(1) 社会福祉施設等の状況(つづき)

区 分	所在地	許可設置日	設置主体/経営主体	定員
とよなか荘老人デイサービスセンター	三豊市豊中町	H12.3.17	社会福祉法人 豊中福祉会	40
指定通所介護事業所 たくま荘デイサービスセンター	三豊市詫間町	H11.11.15	社会福祉法人 詫間福祉会	30
老人デイサービスセンターにお荘	三豊市仁尾町	H17.9.1	社会福祉法人 仁尾福祉会	35
三豊市財田町デイサービスセンター	三豊市財田町	H18.1.1	三豊市	25
デイサービスオレンジホーム	三豊市豊中町	H23.7.15	株式会社 ヘルシーエイジング	35
ヴィラしのはら	三豊市山本町	H23.11.1	医療法人社団 しのはら医院	35
デイサービスセンター湯ったり	三豊市高瀬町	H24.1.1	医療法人社団 純心会	30
デイサービスセンターフクシア	三豊市仁尾町	H28.8.17	株式会社 共生バックアップシステム	25
デイサービス 禅進	三豊市山本町	R4.7.15	合同会社 禅進	20
デイサービスこはく	三豊市高瀬町	R7.6.1	株式会社HOT	20

通所リハビリテーション(デイケア)

介護老人保健施設 宝壽苑	三豊市高瀬町	H19.4.1	社会福祉法人 宝壽会	30
三豊市立西香川病院	三豊市高瀬町	H21.4.1	三豊市	20
介護老人保健施設みの荘通所リハビリテーション	三豊市三野町	H12.4.1	社会福祉法人 三野福祉会	35
通所リハビリテーションセンターはしもと	三豊市山本町	H23.5.1	医療法人社団 和風会	75
介護老人保健施設ハートフルあいあい荘	三豊市仁尾町	H12.12.2	医療法人社団 純心会	40
医療法人社団愛有会岩崎病院	三豊市詫間町	H26.4.1	医療法人社団 愛有会	40
介護老人保健施設白寿の杜	三豊市詫間町	H16.9.1	医療法人社団 十仁会	25

訪問看護

みんなの訪問看護ステーション	三豊市高瀬町	H24.10.1	合同会社 ハートオープンニング	—
ぐっでいりハシリ訪問看護ステーション鳥坂	三豊市三野町	H27.4.1	グデオカ 株式会社	—
三豊市立みとよ市民病院訪問看護ステーション	三豊市詫間町	H28.7.1	三豊市	—
アーチ訪問看護みとよ	三豊市豊中町	R5.4.1	アーチ 株式会社	—
おうちナース訪問看護	三豊市高瀬町	R7.2.1	株式会社あいリンク	—
えん訪問看護ステーション三豊	三豊市高瀬町	R6.2.1	株式会社Bridge	—

訪問リハビリテーション

三豊市立西香川病院	三豊市高瀬町	H18.1.1	三豊市	—
訪問リハビリテーションセンターはしもと	三豊市山本町	H18.1.1	社会福祉法人 和風会	—
介護老人保健施設みの荘訪問リハビリテーション	三豊市三野町	R1.5.1	社会福祉法人 三野福祉会	—

短期入所生活介護(ショートステイ)

特別養護老人ホーム 壽苑	三豊市高瀬町	H19.4.1	社会福祉法人 宝壽会	50
特別養護老人ホーム クレール高瀬	三豊市高瀬町	H21.4.1	社会福祉法人 慶生会	20
短期入所生活介護事業所 おおはま荘	三豊市詫間町	H26.2.15	社会福祉法人 詫間福祉会	6
指定短期入所生活介護事業所 たくま荘	三豊市詫間町	H11.11.15	社会福祉法人 詫間福祉会	18
特別養護老人ホーム ふたな荘	三豊市山本町	H12.1.20	社会福祉法人 慶生会	5
特別養護老人ホーム とよなか荘	三豊市豊中町	H12.3.17	社会福祉法人 豊中福祉会	20
特別養護老人ホーム みの	三豊市三野町	H13.9.10	社会福祉法人 三野福祉会	10
特別養護老人ホーム 謙之丞の丘	三豊市財田町	H15.4.19	社会福祉法人 尽誠福祉会	8
特別養護老人ホームにお荘	三豊市仁尾町	H17.9.1	社会福祉法人 仁尾福祉会	10

特定施設入居者生活介護

ナーシングホームオリーブの郷	三豊市詫間町	H18.3.21	有限会社 三恵会	60
サービス付き高齢者向け住宅 太陽がいつぱい	三豊市詫間町	H29.8.1	有限会社 三恵会	60

介護老人福祉施設

クレール高瀬	三豊市高瀬町	H21.4.1	社会福祉法人 慶生会	50
壽苑	三豊市高瀬町	H19.4.1	社会福祉法人 宝壽会	50
ふたな荘	三豊市山本町	H12.4.1	社会福祉法人 慶生会	55
みの	三豊市三野町	H13.9.10	社会福祉法人 三野福祉会	30
とよなか荘	三豊市豊中町	H12.4.1	社会福祉法人 豊中福祉会	50
たくま荘	三豊市詫間町	H12.4.1	社会福祉法人 詫間福祉会	80

(1) 社会福祉施設等の状況(つづき)

区 分	所在地	許可設置日	設置主体/経営主体	定員
に お 荘	三豊市仁尾町	H17.9.1	社会福祉法人 仁尾福祉会	50
謙 之 丞 の 丘	三豊市財田町	H15.4.19	社会福祉法人 尽誠福祉会	50
優 楽 荘	三豊市山本町	H24.2.15	社会福祉法人 愛幸会	50

介護老人保健施設

み の 荘	三豊市三野町	H12.4.1	社会福祉法人 三野福祉会	80
白 寿 の 杜	三豊市詫間町	H16.9.1	医療法人社団 十仁会	77
ハートフル あいあい 荘	三豊市仁尾町	H12.12.2	医療法人社団 純心会	80
宝 壽 苑	三豊市高瀬町	H19.4.1	社会福祉法人 宝壽会	50

地域密着型サービス

地域密着型通所介護

に こ に こ 三豊 デイサービス	三豊市高瀬町	H28.4.1	特定非営利活動法人にこにこ三豊	15
三豊市立西香川病院小規模デイサービスセンター「うちん家」	三豊市高瀬町	H28.4.1	三豊市	10
デイサービスうらしま 四国損害保険株式会社	三豊市詫間町	H28.4.1	四国損害保険株式会社	15
デイサービスセンターひまわり	三豊市詫間町	H28.4.1	合同会社Watanabe	10
デイサービス ゆめクラブ	三豊市三野町	H28.4.1	株式会社 せとうち福祉サービス	18
デイサービスセンターふるさとたかせ	三豊市高瀬町	H28.4.1	株式会社 栄光	10
リハビリでい詫間	三豊市詫間町	H28.4.1	株式会社 まさきくヒューマン・サポート	15
種本 デイサービス	三豊市山本町	H28.4.1	種本デイサービス 合同会社	10
リハ・スタジオうらしま	三豊市詫間町	H28.6.1	四国損害保険株式会社	15
古民家 デイサービス りあん	三豊市財田町	H28.12.1	合同会社rinrin	13
デイサービスセンターせとうち	三豊市詫間町	R2.11.1	株式会社 せとうち福祉サービス	18
健康 デイ ゆめクラブ	三豊市三野町	R3.11.1	株式会社 せとうち福祉サービス	10
古民家 デイサービス そえる	三豊市高瀬町	R4.2.1	合同会社rinrin	10
デイサービスセンターくいち	三豊市高瀬町	R4.12.1	特定非営利活動法人 のぞみ荘	18
大浜 デイサービスセンター	三豊市詫間町	R5.5.1	社会福祉法人 詫間福祉会	18
つ な ぎ の 森	三豊市豊中町	R6.4.1	株式会社STM	15

小規模多機能型居宅介護

小規模多機能ホーム あいあい	三豊市仁尾町	H19.11.18	医療法人社団 純心会	通所15 宿泊 9 H25年登録
小規模多機能ホームせとうち三野の家	三豊市三野町	H22.11.11	株式会社 せとうち福祉サービス	通所 18 宿泊 9 H25年登録
小規模多機能ホーム湯ったり	三豊市高瀬町	H24.1.1	医療法人社団 純心会	通所 18 宿泊 8 H25年登録

看護小規模多機能型居宅介護

みんなの看護多機能ないろ	三豊市高瀬町	R5.4.1	合同会社 ハートオープナーシング	通所15 宿泊 9
--------------	--------	--------	------------------	--------------

認知症対応型通所介護(認知症デイサービス)

高瀬町老人デイサービスセンター のぞみ荘	三豊市高瀬町	H18.4.1	特定非営利活動法人 のぞみ荘	24
デイサービス せとの花	三豊市詫間町	H18.4.1	株式会社 たくま福祉サービス	24
グループホーム 高瀬	三豊市高瀬町	H27.11.1	有限会社 オバタ	6

認知症対応型共同生活介護

グループホーム せとうち	三豊市三野町	H18.4.1	株式会社 せとうち福祉サービス	9
認知症グループホーム あいあい	三豊市仁尾町	H18.4.1	医療法人社団 純心会	18
グループホーム 高瀬	三豊市高瀬町	H18.4.1	有限会社 オバタ	18
グループホーム せとの家	三豊市詫間町	H18.4.1	株式会社 たくま福祉サービス	18
グループホーム とよなか	三豊市豊中町	H18.4.1	社会福祉法人 豊中福祉会	18
グループホーム オリーブ 苑	三豊市詫間町	H18.4.1	医療法人社団 愛有会	9
旭 グループホーム	三豊市高瀬町	H18.4.1	株式会社 旭看護婦家政婦紹介所	9
グループホーム やまもと	三豊市山本町	H23.3.15	西野興産 株式会社	18
グループホーム ゆめクラブ	三豊市三野町	H29.6.15	株式会社 せとうち福祉サービス	18

(1) 社会福祉施設等の状況(つづき)

区 分	所在地	許可設置日	設置主体/経営主体	定員
地域密着型介護老人福祉施設入所者生活介護				
地域密着型特別養護老人ホームおおはま荘	三豊市詫間町	H26.2.15	社会福祉法人 詫間福祉会	29
地域密着型特別養護老人ホーム優楽荘	三豊市山本町	H29.5.15	社会福祉法人 愛幸会	29
地域密着型特別養護老人ホームにお荘	三豊市仁尾町	H29.10.17	社会福祉法人 仁尾福祉会	20
地域密着型特定施設入居者生活介護				
せとうちリビングホーム	三豊市三野町	H28.4.1	株式会社 せとうち福祉サービス	25
その他事業所・施設				
地域包括支援センター				
三豊市地域包括支援センター	三豊市高瀬町	H18.4.1	三豊市	-
南部高齢者サポート	三豊市財田町	H28.4.1	三豊市	-
北部高齢者サポート	三豊市詫間町	R8.1.1	三豊市	-
老人介護支援センター				
クレール高瀬老人介護支援センター	三豊市高瀬町	H21.4.1	社会福祉法人 慶生会	(休止中)
ふたな荘老人介護支援センター	三豊市山本町	H5.4.1	社会福祉法人 慶生会	-
みの荘老人介護支援センター	三豊市三野町	H5.4.1	社会福祉法人 三野福祉会	-
とよなか荘老人介護支援センター	三豊市豊中町	H11.4.1	社会福祉法人 豊中福祉会	-
たくま荘老人介護支援センター	三豊市詫間町	H3.3.1	社会福祉法人 詫間福祉会	-
老人介護支援センターにお荘	三豊市仁尾町	H17.9.1	社会福祉法人 仁尾福祉会	-
有料老人ホーム				
フクシア	三豊市仁尾町	H25.1.15	株式会社 寿栄堂	32
住宅型有料老人ホーム オレンジ	三豊市豊中町	H28.11.1	株式会社 ヘルシーエイジング	20
軽費老人ホーム				
ケアハウスみの	三豊市三野町	H13.9.10	社会福祉法人 三野福祉会	定員 15 種別:ケアハウス
ケアハウスたくま	三豊市詫間町	H6.5.1	社会福祉法人 詫間福祉会	定員 50 種別:ケアハウス
その他の施設				
隣保館				
三豊市たかせ人権福祉センター	三豊市高瀬町	S50.4.1	三豊市	-
三豊市上高野文化センター	三豊市豊中町	H8.4.1	三豊市	-
三豊市ふれあいプラザにお	三豊市仁尾町	H9.4.1	三豊市	-
三豊市文化会館 マリンウェーブ	三豊市詫間町	H12	三豊市(H22.3 香川県より移譲)	-

資料: 市健康課・長寿介護課・福祉課・子育て支援課・保育幼稚園課 令和8年1月1日現在

(2)生活保護世帯数の推移

(単位:世帯、人、千円)

区 分	令和元年度	令和2年度	令和3年度	令和4年度	令和5年度	令和6年度
世 帯 数	237	225	221	233	235	223
人 員	287	270	265	291	281	270
生 活 扶 助 費	482,101	443,283	449,419	467,544	470,682	462,028

資料:市福祉課

※ 世帯数及び人員については、各年度末現在

(3)児童手当支給状況

(単位:人、千円)

区 分	令和元年度	令和2年度	令和3年度	令和4年度	令和5年度	令和6年度
児童手当 (H24 児童手当 3歳未満)						
延 児 童 数	12,885	11,839	11,004	8,895	8,351	9,021
支 給 額	193,275	177,585	165,060	133,425	125,265	144,420
特例給付						
延 児 童 数	1,933	1,931	2,087	1,617	1,727	1,196
支 給 額	9,665	9,655	10,435	8,085	8,635	5,980
児童手当 (R6 3歳～高校修了前)						
延 児 童 数	68,772	67,127	64,825	63,824	61,807	64,586
支 給 額	727,865	710,840	687,040	683,110	661,195	739,130

資料:市子育て支援課

※令和6年度より区分一部変更。(H24 3歳～中学校終了前)⇒(R6 3歳～高校修了前)

(4)子ども手当支給状況

(単位:人、千円)

区 分	平成22年度	平成23年度
0歳～3歳未満		
延 児 童 数	13,364	15,764
支 給 額	173,732	215,200
3歳以上小学校修了前		
延 児 童 数	50,527	60,457
支 給 額	656,851	740,649
小学校修了後中学校修了前		
延 児 童 数	16,070	18,738
支 給 額	208,910	224,247

資料:市子育て支援課

※ 平成22年度＝平成22年4月～平成23年1月分(10ヶ月分)

※ 平成24年度より児童手当へ移行

(5) 身体障害者手帳交付の推移(障害別)

(単位:件)

区分	合 計					
		視覚障害	聴覚・平衡 機能障害	音声言語 障害	肢体不自由	内部障害
令和3年	2,849	148	245	37	1,436	983
4	2,769	142	244	38	1,374	971
5	2,673	135	243	35	1,304	956
6	2,587	132	239	34	1,239	943
7	2,521	135	244	33	1,172	937

資料:市福祉課(各年4月1日現在)

身体障害者手帳交付の推移(級別)

(単位:件)

区分	合計							
		1級	2級	3級	4級	5級	6級	
令和3年	合計	2,849	923	296	511	753	155	211
	18歳未満	29	15	7	5	2	0	0
	18歳以上	2,820	908	289	506	751	155	211
4	合計	2,769	902	288	488	744	142	205
	18歳未満	29	16	5	6	2	0	0
	18歳以上	2,740	886	283	482	742	142	205
5	合計	2,673	870	273	473	728	130	199
	18歳未満	35	19	5	7	4	0	0
	18歳以上	2,638	851	268	466	724	130	199
6	合計	2,587	854	265	449	699	122	198
	18歳未満	32	15	5	7	4	0	1
	18歳以上	2,555	839	260	442	695	122	197
7	合計	2,521	826	263	441	671	119	201
	18歳未満	32	18	5	4	3	0	2
	18歳以上	2,489	808	258	437	668	119	199

資料:市福祉課(各年4月1日現在)

(6)精神障害者手帳交付の推移

(単位:件)

区 分	平成31年	令和2年	令和3年	令和4年	令和5年	令和6年	令和7年
合 計	296	330	343	398	420	429	464
1 級	24	23	24	25	21	19	22
2 級	169	188	194	223	242	238	260
3 級	103	119	125	150	157	172	182

資料:市福祉課(各年4月1日現在)

(7)療育手帳交付の推移

(単位:件)

区 分	平成31年	令和2年	令和3年	令和4年	令和5年	令和6年	令和7年
合 計	530	556	568	567	562	575	580
18歳以上	442	453	464	464	457	466	462
18歳未満	88	103	104	103	105	109	118
Ⓐ 18歳以上	81	78	78	78	75	77	76
Ⓐ 18歳未満	15	18	17	15	16	17	20
A 18歳以上	94	90	89	90	87	85	84
A 18歳未満	19	19	20	18	20	19	18
Ⓑ 18歳以上	117	118	123	121	116	121	117
Ⓑ 18歳未満	18	23	24	23	22	21	25
B 18歳以上	150	167	174	175	179	183	185
B 18歳未満	36	43	43	47	47	52	55

資料:市福祉課(各年4月1日現在)

(8) 後期高齢者医療及び市民医療費の助成状況

(単位: 件、千円)

名称	区分	対象要件	区分	令和3年度	令和4年度	令和5年度	令和6年度
後期高齢者医療	後期高齢者医療	75歳以上及び65歳から74歳で一定の障害がある任意加入者	受診件数 (※1)	215,877	221,761	229,534	237,352
			医療費 (※2)	10,483,491	10,710,832	11,205,179	11,343,085
重度心身障害者等医療	身障手帳 (1～3級) 療育手帳 (A・A・B)	左記の手帳所持者 (所得制限により適用を受けられないものは除く) 平成20年8月より65歳以上の新規手帳交付者は対象外	受診件数	30,636	31,205	32,310	31,969
			医療費	140,288	138,232	140,839	138,859
	身障手帳(4級) 療育手帳B 戦傷手帳 (特別項症～第4項症)+ 身障手帳(4級)	左記の手帳所持者 (所得制限により適用を受けられないものは除く) 平成20年8月より65歳以上の新規手帳交付者は対象外	受診件数	15,160	15,490	16,655	16,132
			医療費	57,681	57,437	59,263	59,960
ひとり親家庭等医療	ひとり親等	ひとり親家庭の父母及び児童 両親のない児童 両親のない児童を扶養する配偶者のいない者	受診件数	19,083	18,844	19,424	18,533
			医療費	53,997	51,981	49,520	46,582
子ども医療	0歳～小学3年生 (県単) (令和4年度までは0歳～ 就学前)	満9歳に達した日以後の最初の3月31日 までの者	受診件数	36,632	37,320	68,036	70,269
			医療費	79,348	73,818	144,392	141,614
	0歳～小学3年生 (市単) (令和4年度までは0歳～ 就学前)	満9歳に達した日以後の最初の3月31日 までの者	受診件数	6,315	5,673	4,914	15
			医療費	13,072	11,119	10,841	22
	小学4年生～高校 卒業 (市単) (令和4年度までは就学 後～中学卒業)	小学4年生～満18歳に達した日以後の最 初の3月31日までの者	受診件数	48,741	50,134	50,868	54,096
			医療費	115,179	120,811	128,173	135,012

資料: 市健康課

※1 件数は、診療費(医科、歯科の計)の件数

※2 医療費(診療費、調剤報酬の計)は、保険者負担額

※3 平成28年8月から、就学以降の福祉医療制度の優先順位を変更(①重度心身障害者等医療②ひとり親家庭等医療③子ども医療)

(9) 国民健康保険の加入状況

(単位:世帯、人)

区 分	令和2年	令和3年	令和4年	令和5年	令和6年
世帯総数	26,287	26,109	26,243	26,393	26,422
加入世帯	8,720	8,530	8,210	7,792	7,398
人口総数	63,976	62,802	62,128	61,087	60,093
被保険者(一般)	13,770	13,201	12,477	11,609	10,886
被保険者(退職)	0	0	0	0	0

資料:市健康課、住民基本台帳

※基準日は当該年度末

(10) 国民健康保険の所得階層別世帯数

(単位:世帯、%)

区 分	令和3年		令和4年		令和5年		令和6年		令和7年	
	世帯数	構成比	世帯数	構成比	世帯数	構成比	世帯数	構成比	世帯数	構成比
世帯数 計	9,942	100.0	9,746	100.0	9,337	100.0	8,917	100.0	8,299	100.0
所得のない者	2,585	26.0	3,989	40.9	3,827	41.0	3,672	41.2	3,415	41.1
35万円以下	1,011	10.2	1,199	12.3	1,110	11.9	1,023	11.5	958	11.5
35万円を超え40万円以下	150	1.5	159	1.6	143	1.5	135	1.5	118	1.4
40万円を超え60万円以下	625	6.3	582	6.0	557	6.0	559	6.3	464	5.6
60万円を超え80万円以下	636	6.4	603	6.2	597	6.4	534	6.0	474	5.7
80万円を超え100万円以下	589	5.9	550	5.6	551	5.9	520	5.8	436	5.3
100万円を超え150万円以下	1,420	14.3	998	10.2	882	9.4	863	9.7	857	10.3
150万円を超え200万円以下	975	9.8	580	6.0	611	6.5	560	6.3	550	6.6
200万円を超え250万円以下	674	6.8	373	3.8	333	3.6	360	4.0	334	4.0
250万円を超え300万円以下	408	4.1	223	2.3	228	2.4	219	2.5	205	2.5
300万円を超え400万円以下	412	4.1	199	2.0	212	2.3	218	2.4	194	2.3
400万円を超え500万円以下	178	1.8	108	1.1	91	1.0	101	1.1	95	1.1
500万円超え	279	2.8	183	1.9	195	2.1	153	1.7	199	2.4

資料:市税務課

(11) 国民健康保険の給付状況

(単位: 件、千円)

区 分	令和2年度	令和3年度	令和4年度	令和5年度	令和6年度
一般分					
療養の給付					
件 数	244,295	252,774	243,171	243,157	221,547
費 用 額	6,576,780	6,455,166	6,228,973	5,974,441	5,679,718
給 付 額	4,849,154	4,769,065	4,601,336	4,412,064	4,182,867
療養費					
件 数	7,461	7,071	6,279	5,807	5,540
費 用 額	52,360	47,903	48,442	36,497	42,735
給 付 額	38,586	35,540	35,650	26,967	31,978
食事療養(再掲)					
件 数	4,349	4,046	3,894	3,681	3,647
給 付 額	85,675	77,707	74,162	68,903	67,950
高額療養費					
件 数	12,776	12,755	11,940	11,718	11,850
給 付 額	775,110	743,662	711,707	674,334	659,178
出産育児一時金					
件 数	20	23	21	15	12
給 付 額	8,368	9,224	8,808	7,248	5,988
葬祭費					
件 数	130	113	90	108	112
給 付 額	6,500	5,650	4,500	5,400	5,600
退職分					
療養の給付					
件 数	3	2	0	0	0
費 用 額	22	6	0	0	0
給 付 額	15	4	0	0	0
療養費					
件 数	1	0	0	0	0
費 用 額	4	0	0	0	0
給 付 額	3	0	0	0	0
食事療養(再掲)					
件 数	0	0	0	0	0
給 付 額	0	0	0	0	0
高額療養費					
件 数	1	0	0	0	0
給 付 額	44	0	0	0	0

資料: 市健康課

(12) 国民健康保険事業特別会計決算状況

(単位:千円)

区 分	令和2年度	令和3年度	令和4年度	令和5年度	令和6年度
歳入計	7,879,920	7,861,855	7,716,886	7,344,713	6,942,187
国民健康保険税	1,334,158	1,343,444	1,243,722	1,183,298	1,116,775
国・県支出金	5,797,275	5,705,984	5,497,536	5,268,848	5,045,471
各種交付金	-	-	-	-	-
繰入金	659,603	686,197	646,520	594,605	565,985
繰越金	60,518	106,590	309,319	272,669	200,136
その他収入	28,366	19,640	19,789	25,293	13,820
歳出計	7,773,330	7,552,535	7,444,217	7,144,577	6,810,145
総務費	85,859	71,364	72,451	78,839	107,922
保険給付費	5,707,778	5,588,858	5,386,873	5,157,772	4,906,482
後期高齢者支援金	-	-	-	-	-
国保事業費納付金	1,915,557	1,797,765	1,731,051	1,671,818	1,595,733
老人保健拠出金	-	-	-	-	-
介護納付金	-	-	-	-	-
共同事業拠出金	-	-	-	-	-
保健事業費	53,763	84,656	84,992	85,714	81,921
その他の支出	10,373	9,892	168,850	150,434	118,087
前年度繰上充当金	-	-	-	-	-
歳入歳出差引額	106,590	309,320	272,669	200,136	132,042

資料:市健康課

(13) 国民健康保険税の収納状況

(単位:千円、%)

区分	令和3年度			令和4年度		
	調定額	収入額	収納率	調定額	収入額	収納率
国民健康保険税	1,583,911	1,343,445	84.8	1,475,761	1,243,722	84.3
医療	1,117,745	946,953	84.7	1,040,442	877,405	84.3
現年課税分	945,272	906,877	95.9	878,786	842,636	95.9
滞納繰越分	172,472	40,077	23.2	161,656	34,769	21.5
後期	349,337	304,298	87.1	327,793	283,184	86.4
現年課税分	305,923	293,454	95.9	284,964	273,150	95.9
滞納繰越分	43,414	10,844	25.0	42,829	10,034	23.4
介護	116,830	92,194	78.9	107,526	83,133	77.3
現年課税分	92,122	86,328	93.7	84,048	78,389	93.3
滞納繰越分	24,707	5,866	23.7	23,478	4,745	20.2

区分	令和5年度			令和6年度		
	調定額	収入額	収納率	調定額	収入額	収納率
国民健康保険税	1,409,229	1,183,297	84.0	1,333,470	1,116,773	83.7
医療	989,980	832,294	84.1	933,379	783,318	83.9
現年課税分	832,410	800,859	96.2	788,625	757,548	96.1
滞納繰越分	157,570	31,435	19.9	144,754	25,770	17.8
後期	314,859	270,666	86.0	299,790	256,436	85.5
現年課税分	271,742	261,341	96.2	258,722	248,387	96.0
滞納繰越分	43,117	9,325	21.6	41,068	8,049	19.6
介護	104,390	80,337	77.0	100,301	77,019	76.8
現年課税分	80,809	75,803	93.8	78,055	73,243	93.8
滞納繰越分	23,581	4,534	19.2	22,246	3,776	17.0

資料:市税務課

(14)介護保険被保険者の推移

(単位:人)

区 分	令和2年度	令和3年度	令和4年度	令和5年度	令和6年度
被保険者数 計	22,926	22,860	22,627	22,529	22,282
65 歳 以 上 75 歳 未 満	10,840	10,619	10,033	9,510	9,006
75 歳 以 上	12,086	12,241	12,594	13,019	13,276

資料:市長寿介護課

(15)要介護(要支援)認定者数

(単位:人)

区 分	令和2年度	令和3年度	令和4年度	令和5年度	令和6年度
認定者数 計	4,446	4,387	4,229	4,273	4,288
第 1 号 被 保 険 者	4,388	4,331	4,176	4,218	4,231
第 2 号 被 保 険 者	58	56	53	55	57

資料:市長寿介護課

(16)介護給付・予防給付件数

(単位:件)

区 分	令和2年度	令和3年度	令和4年度	令和5年度	令和6年度
給付件数 計	89,637	87,344	82,774	83,822	85,538
居宅介護(支援)サービス	70,901	69,195	66,974	65,426	67,126
訪問通所サービス	24,113	23,581	22,704	21,426	21,923
短期入所サービス	3,001	2,977	2,597	2,879	3,062
その他の単品サービス	41,625	42,012	41,148	40,548	41,574
福祉用具購入費	295	322	278	284	300
住宅改修費	326	303	247	289	267
地域密着型サービス	7,384	7,609	7,583	7,939	8,120
認知症対応型通所介護	845	777	763	662	541
認知症対応型共同生活介護	1,620	1,611	1,594	1,625	1,614
その他	4,834	5,221	5,226	5,652	5,965
施設介護サービス	11,352	10,540	8,217	10,457	10,292
介護老人福祉施設	5,524	5,422	763	5,527	5,554
介護老人保健施設	3,944	4,042	1,594	4,070	3,944
介護療養型医療施設	893	518	5,226	213	0
介護医療院	448	558	634	647	794

資料:市長寿介護課

(17)介護給付・予防給付費

(単位:千円)

区 分	令和2年度	令和3年度	令和4年度	令和5年度	令和6年度
給付費 計	6,598,954	6,497,500	6,315,025	6,294,115	6,455,033
居宅介護(支援)サービス	2,544,838	2,510,632	2,320,555	2,269,956	2,343,781
訪問通所サービス	1,521,158	1,481,925	1,355,906	1,284,873	1,317,080
短期入所サービス	285,708	290,830	242,483	265,740	272,271
その他の単品サービス	710,907	713,061	700,294	696,499	731,586
福祉用具購入費	6,472	6,927	6,594	7,377	7,104
住宅改修費	20,593	17,889	15,278	15,467	15,740
地域密着型サービス	1,132,217	1,161,785	1,139,616	1,168,817	1,220,241
認知症対応型通所介護	102,103	96,378	82,336	75,506	70,122
認知症対応型共同生活介護	395,959	392,913	397,411	410,935	415,554
その他	634,155	672,494	659,869	682,376	734,565
施設介護サービス	2,921,899	2,825,083	2,854,854	2,855,342	2,891,011
介護老人福祉施設	1,359,313	1,338,092	1,383,177	1,406,145	1,452,493
介護老人保健施設	1,085,808	1,117,159	1,096,191	1,143,698	1,149,064
介護療養型医療施設	306,084	166,697	142,732	66,630	※0
介護医療院	170,694	203,135	232,754	238,869	289,454

資料:市長寿介護課

※R6.3.31をもって介護療養型医療施設は廃止、介護医療院に移行。

(18) 介護保険料の収納状況

(単位:千円、%)

区 分	令和3年度			令和4年度		
	調定額	収入額	収納率	調定額	収入額	収納率
介護保険料	1,626,623	1,615,101	99.3	1,614,637	1,603,329	99.3
普通徴収	106,038	94,011	88.7	101,716	89,691	88.2
現年課税分	96,821	91,664	94.7	92,008	87,281	94.9
滞納繰越分	9,216	2,347	25.5	9,708	2,410	24.8
特別徴収	1,520,585	1,521,089	100.0	1,512,921	1,513,639	100.0
現年課税分	1,520,585	1,521,089	100.0	1,512,921	1,513,639	100.0
滞納繰越分	-	-	-	-	-	-

区 分	令和5年度			令和6年度		
	調定額	収入額	収納率	調定額	収入額	収納率
介護保険料	1,612,724	1,600,783	99.3	1,631,328	1,620,830	99.4
普通徴収	110,269	97,583	88.5	118,636	107,246	90.4
現年課税分	99,117	95,265	96.1	108,080	104,026	96.2
滞納繰越分	11,152	2,318	20.8	10,556	3,220	30.5
特別徴収	1,502,455	1,503,200	100.0	1,512,692	1,513,584	100.1
現年課税分	1,502,455	1,503,200	100.0	1,512,692	1,513,584	100.1
滞納繰越分	-	-	-	-	-	-

資料:市税務課

(19)後期高齢者医療保険料の収納状況

(単位:千円、%)

区 分	令和3年度			令和4年度		
	調定額	収入額	収納率	調定額	収入額	収納率
後期高齢者医療保険料	784,919	782,319	99.7	832,067	828,263	99.5
普通徴収	233,856	230,924	98.7	273,806	269,618	98.5
現年課税分	231,142	229,067	99.1	271,066	268,223	99.0
滞納繰越分	2,714	1,857	68.4	2,739	1,396	50.9
特別徴収	551,063	551,395	100.1	558,261	558,645	100.1
現年課税分	551,063	551,395	100.1	558,261	558,645	100.1
滞納繰越分	-	-	-	-	-	-

区 分	令和5年度			令和6年度		
	調定額	収入額	収納率	調定額	収入額	収納率
後期高齢者医療保険料	860,629	855,573	99.4	954,633	949,068	99.4
普通徴収	281,734	276,198	98.0	324,486	318,299	98.1
現年課税分	277,502	273,900	98.7	319,042	315,454	98.9
滞納繰越分	4,232	2,298	54.3	5,444	2,845	52.3
特別徴収	578,895	579,375	100.1	630,147	630,769	100.1
現年課税分	578,895	579,375	100.1	630,147	630,769	100.1
滞納繰越分	-	-	-	-	-	-

資料:市税務課

(20) 国民年金の被保険者の状況

(単位:人)

区 分	第1号被保険者			第3号 被保険者	免除被保険者数		
	強制加入	任意加入	付加		法定免除	申請免除	学生納付 特例
令和2年度	5,604	53	269	2,715	515	1,069	641
3	5,526	41	276	2,608	566	1,081	631
4	5,385	53	285	2,407	570	1,095	579
5	5,271	59	279	2,277	592	1,020	564
6	5,050	52	259	2,098	579	997	535

資料:市市民課(事業年報より)

(21) 国民年金(拠出年金)支給状況

(単位:件、千円)

区 分	老齢年金		通算老齢年金		障害年金		寡婦年金	
	件 数	金 額	件 数	金 額	件 数	金 額	件 数	金 額
令和2年度	428	246,427	305	69,453	31	26,969	13	5,503
3	349	199,258	246	56,248	29	24,989	14	5,831
4	297	167,416	186	42,047	23	19,639	14	5,809
5	250	141,441	149	33,884	21	18,230	12	5,093
6	208	116,117	116	27,781	20	17,901	10	4,228

資料:市市民課

(22) 国民年金(基礎年金)支給状況

(単位:件、千円)

区 分	総数		老齢基礎年金		障害基礎年金		遺族基礎年金	
	件 数	金 額	件 数	金 額	件 数	金 額	件 数	金 額
令和2年度	23,081	17,229,823	21,861	16,191,798	1,091	938,168	129	99,857
3	23,233	17,308,712	21,964	16,234,369	1,133	970,189	136	104,154
4	23,157	17,197,750	21,879	16,122,277	1,138	970,839	140	104,634
5	23,150	17,521,252	21,867	16,420,823	1,151	1,001,175	132	99,254
6	23,060	17,916,680	21,789	16,795,150	1,149	1,025,606	122	95,924

資料:市市民課

※厚生年金・共済年金含

(23) 福祉年金支給状況

(単位:件、千円)

区 分	心身障害者(児)年金		遺児年金		敬老祝金		
	件 数	金 額	件 数	金 額	対象年齢	件 数	金 額
令和3年度	3,286	23,417	55	6,210	88歳	544	5,440
					100歳以上	147	1,470
4	3,235	23,236	62	6,900	88歳	594	5,940
					100歳以上	149	1,490
5	3,220	23,403	61	7,050	88歳	516	5,160
					100歳以上	113	1,130
6	3,228	23,733	56	6,090	88歳	550	5,500
					100歳以上	103	1,030
7	3,194	23,879	51	5,580	88歳	418	4,180
					100歳以上	101	1,010

資料:市福祉課・子育て支援課

※敬老祝金の対象年齢は、数え年とする。

※遺児年金の件数は対象児童数。

(24) 相談の状況

(単位:件)

区 分	令和2年度		令和3年度		令和4年度		令和5年度		令和6年度	
	くらしの相談	法律相談	心配ごと相談	法律相談	心配ごと相談	法律相談	心配ごと相談	法律相談	心配ごと相談	法律相談
相談区分計	27	160	26	203	23	194	31	193	21	179
相談件数計	23	143	24	167	18	166	25	171	19	163
生 計	2	3	4	2	0	4	0	3	1	2
年 金	1	0	0	0	1	1	0	0	0	0
職 業 ・ 生 業	1	2	0	3	0	4	0	6	0	1
住 宅	1	9	1	8	0	3	2	7	0	5
家 族	6	14	5	29	1	33	4	21	2	18
結 婚 ・ 離 婚	1	15	0	9	1	17	0	15	0	17
健 康 ・ 保 健 衛 生	0	0	0	1	0	1	2	0	1	0
医 療	0	1	0	2	1	1	2	1	0	4
精 神 保 健	0	0	0	0	2	0	2	1	0	0
人 権 ・ 法 律	1	17	0	33	1	30	1	35	0	28
財 産	1	49	1	56	1	69	2	67	1	57
事 故	0	3	0	4	0	2	0	8	0	11
児 童 福 祉 ・ 母 子 保 健	0	0	0	1	0	0	0	0	0	0
教 育 ・ 青 少 年	0	0	0	0	0	0	0	0	0	0
子 育 て	0	0	0	2	0	1	0	2	0	1
障 害 児 (者) 福 祉	0	0	0	1	1	0	3	0	0	0
母 子 ・ 父 子 福 祉	0	1	0	2	0	0	0	1	0	1
高 齢 者 福 祉	0	0	1	3	2	0	2	0	0	1
日 常 生 活 自 立 支 援 事 業	0	0	0	0	1	0	0	0	0	0
ボ ラ ン テ ィ ア	0	0	0	0	0	0	0	0	0	0
苦 情	4	0	3	2	6	3	4	3	5	0
そ の 他	9	46	11	45	5	25	7	23	11	33

資料:三豊市社会福祉協議会

(25) 共同募金の状況

(単位:円、%)

区 分	令和2年度	令和3年度	令和4年度	令和5年度	令和6年度
目 標 額	22,250,000	22,000,000	21,540,000	21,560,000	20,860,000
募 金 額	21,981,902	21,531,055	21,558,545	20,855,551	22,029,448
募 金 率	98.8	97.9	100.1	96.7	105.6

資料:香川県共同募金会、三豊市社会福祉協議会

(26)シルバー人材センターの利用状況

区 分	会 員 数 (人)	受 注 件 数 (件)
平成28年度	592	4,230
29	557	4,107
30	536	4,093
令和元年度	583	4,036
2	522	3,760
3	519	3,809
4	496	3,540
5	465	3,289
6	450	3,129

区 分	就 業 延 人 数 (人)※							
	計	技 術 群	技 能 群	事 務 群	管 理 群	折 衝 外 交 群	一 般 作 業 群	サ ー ビ ス 群
平成29年度	60,209	1	11,037	186	5,184	1,351	41,950	500
30	57,878	35	426	402	4,682	234	42,951	9,148
令和元年度	54,468	1	337	612	4,258	25	40,378	8,857
2	49,395	0	213	224	3,367	0	38,148	7,443
3	48,863	0	202	179	3,212	0	37,593	7,677
4	47,542	0	6,732	44	5,775	339	34,482	170
5	44,600	0	6,034	57	5,624	393	32,443	49
6	47,015	3,226	6,188	23	5,476	907	31,153	42

資料:三豊市シルバー人材センター

出典:(社)全国シルバー人材センター事業協会年度統計データ

(公)香川県シルバー人材センター連合会事業概要

※就業区分

技術群: 自動車の運転、各種教師・講師など
 技能群: 大工仕事、剪定、表具・表装作業など
 事務群: 筆耕、整理事務など
 管理群: 建物管理、駐車場管理など

折衝外交群: 配達、水道検針など
 一般作業群: 清掃 除草 農作業など
 サービス群: 家事援助・洗濯など

(27) 児童館の利用状況

(単位:人)

区 分	平成28年度	平成29年度	平成30年度	令和元年度	令和2年度	令和3年度	令和4年度	令和5年度	令和6年度
児童館 利用計	38,253	29,242	30,474	23,883	17,944	15,944	18,036	22,742	24,321
三豊市高瀬町前田児童館	21,540	12,126	15,293	10,589	8,147	5,580	5,665	8,085	8,816
三豊市豊中町児童館	3,980	3,312	2,861	2,319	798	799	1,903	2,479	2,570
三豊市豊中町上高野児童館	8,328	8,031	6,188	5,191	5,249	6,702	6,414	6,887	7,205
三豊市仁尾町児童館	4,405	5,773	6,132	5,784	3,750	2,863	4,054	5,291	5,730

資料:市子育て支援課、人権課

(28) 地区別老人クラブの状況

(単位:クラブ、人)

区 分	令和3年		令和4年		令和5年		令和6年		令和7年	
	クラブ数	会員数	クラブ数	会員数	クラブ数	会員数	クラブ数	会員数	クラブ数	会員数
老人クラブ 計	100	3,574	96	3,298	95	3,033	94	2,799	92	2,585
高 瀬 地 区	13	466	13	452	13	418	14	381	14	369
山 本 地 区	13	445	12	442	13	430	13	411	13	391
三 野 地 区	13	424	13	407	13	362	13	315	13	309
豊 中 地 区	35	1,181	33	1,017	31	885	31	839	31	789
詫 間 地 区	11	439	11	409	11	390	9	315	8	300
仁 尾 地 区	7	270	7	247	7	239	7	235	7	208
財 田 地 区	8	349	7	324	7	309	7	303	6	219

資料:市福祉課

※各年3月31日、厚生省報告例の数値による。

(29) 高齢者の在宅ねたきり・一人世帯数

(単位:人、%)

区 分	総人口 ※1	高齢者(65歳以上) 人口 ※1		高齢者(65歳以上) 一人世帯人口 ※1		在宅ねたきり老人数 ※2	
		人数	比率 (対総人口)	人数	比率 (対高齢者人口)	人数	比率 (対高齢者人口)
令和元年	65,370	23,015	35	4,652	20	800	3
2	64,485	22,967	36	4,740	21	838	4
3	63,481	22,951	36	4,883	21	845	4
4	62,450	22,754	36	4,997	22	828	4
5	61,669	22,527	37	5,131	23	795	4
6	60,694	22,460	37	5,226	23	876	4
7	59,747	22,235	37	5,355	24	821	4

資料:市福祉課(高齢者一人世帯人口)、長寿介護課(在宅ねたきり人口)

※1 総人口、高齢者(65歳以上)人口、高齢者(65歳以上)一人世帯人口は、各年10月1日現在の住民基本台帳人口

※2 在宅ねたきり老人数は、各年10月1日現在の主治医意見書「障害老人の日常生活自立度(寝たきり度)判定基準」によるランクB及びランクCに該当する者の数値

第 13 章 保 健 · 衛 生

(1) 医療施設の状況

(単位:ヶ所、床)

区 分	病 院		一般診療所		歯科診療所	
	施設数	病床数	施設数	病床数	施設数	病床数
令和元年	7	732	43	57	20	-
2	7	690	41	57	21	-
3	8	812	41	57	21	-
4	7	655	42	57	21	-
5	6	617	39	57	21	-
6	6	617	39	57	21	-

出典:医療施設調査(厚生労働省:各年10月1日現在)

(2) 医療機関従事者の状況

(単位:人)

区 分	従業地による届出数			就 業 地 別 数			
	医師	歯科医師	薬剤師	保健師	助産師	看護師	准看護師
令和元年	81	31	78	30	-	398	291
2	78	33	89	26	1	427	263
3	-	-	-	-	-	-	-
4	79	28	83	28	1	434	251
5	-	-	-	-	-	-	-

出典:香川県の医療施設(隔年12月31日現在)

※隔年実施の調査

(3) 主要死因別死亡者数の推移

(単位:人)

区 分	平成30年	令和元年	令和2年	令和3年	令和4年	令和5年
死亡者数 計	960	971	1,042	1,026	1,097	1,069
悪 性 新 生 物	193	209	215	236	216	219
心 疾 患	130	148	162	165	173	178
脳 血 管 疾 患	68	73	66	64	75	64
肺 炎	71	62	73	62	75	66
腎 不 全	28	22	25	18	26	24
糖 尿 病	15	12	12	7	7	12
老 衰	134	133	144	161	178	147
不 慮 の 事 故	36	21	33	40	29	31
自 殺	12	8	14	9	8	12
そ の 他	273	283	298	264	310	316

出典:香川の保健統計指標

(4) 各種予防接種の状況

(単位:人)

区 分	令和2年度	令和3年度	令和4年度	令和5年度	令和6年度
予防接種 計	28,667	25,757	25,946	25,053	22,284
ヒブワクチン	1,389	1,349	1,158	1,097	400
小児用肺炎球菌	1,364	1,344	1,154	1,102	1,069
B型肝炎	990	993	827	828	768
ロタウイルスワクチン	668	733	609	597	542
四種混合(百日咳、破傷風、ジフテリア、ポリオ)	1,397	1,353	1,171	1,195	450
五種混合(百日咳、破傷風、ジフテリア、ポリオ、ヒブ)	-	-	-	-	674
B C G 接種	325	341	284	273	264
麻しん風しん混合ワクチン	831	731	770	693	657
水痘ワクチン	781	582	627	555	552
日本脳炎	2,028	1,035	2,158	1,627	1,608
急性灰白髄炎	1	0	0	0	0
三種混合(百日咳、破傷風、ジフテリア)	0	0	0	0	0
ジフテリア・破傷風	465	404	391	406	449
インフルエンザ	17,483	15,904	15,751	14,942	13,784
新型インフルエンザ	-	-	-	-	-
肺炎球菌	846	818	732	888	259
子宮頸がん	99	170	314	850	808

資料:市健康課(インフルエンザ、新型インフルエンザ、肺炎球菌、子宮頸がん)、子育て支援課(その他の予防接種)

※肺炎球菌:平成26年~定期接種実施者数のみ

(5) 予防措置における受診者の状況

(単位:人)

区 分	令和2年度	令和3年度	令和4年度	令和5年度	令和6年度
受診者数 計	32,296	44,096	42,356	42,655	42,292
結核検診	3,623	5,742	5,420	5,480	5,254
基本健康診査	-	-	-	-	-
特定健康診査	2,827	4,115	4,343	4,153	4,023
後期高齢者健康診査	2,262	2,926	3,537	3,732	3,970
胃がん検診	2,694	3,916	4,036	3,062	3,761
子宮がん検診	1,323	3,054	1,812	2,732	1,993
大腸がん検診	5,028	6,915	7,161	7,119	7,969
前立腺がん検診	1,061	-	-	-	-
肝炎ウイルス検査	628	717	721	779	722
乳がん検診	1,423	3,053	1,945	2,796	2,059
肺がん検査	4,810	7,387	7,074	7,115	6,872
歯周疾患検診	473	446	684	564	633
妊婦一般健康診査	3,765	3,617	3,503	3,228	3,169
産婦健康診査	596	623	569	516	504
乳幼児健診	1,783	1,585	1,551	1,379	1,363

資料:市子育て支援課(妊婦一般健康診査、乳幼児健診)、健康課(その他の健康診断、検診、検査)

(6) 結核登録患者数

(単位:人)

区 分	令和2年度	令和3年度	令和4年度	令和5年度	令和6年度
届出患者数 計	13	15	11	6	8

資料:市健康課(年末統計より)

(7) 献血の状況

(単位:人)

区 分	令和2年度	令和3年度	令和4年度	令和5年度	令和6年度
献 血 数 計	1,118	1,174	1,624	1,855	1,718

資料:市健康課

(8) 一般住民検診の実施状況

(単位:人)

区 分	令和2年度	令和3年度	令和4年度	令和5年度	令和6年度
一般住民検診対象者	23,891	23,871	23,666	22,642	24,159
受 診 者 数	3,623	5,742	5,420	5,480	5,098
間 接 撮 影 者 数	2,695	4,668	4,276	4,346	4,123
直 接 撮 影 者 数	928	1,074	1,144	1,134	975
精 密 検 査 者 数	133	234	146	136	116
患 者 発 見 数	-	-	1	1	3

資料:健康課(一般住民検診)

(9) 母子衛生統計

(単位:人)

区 分	令和2年	令和3年	令和4年	令和5年	令和6年
出 生	311	334	287	273	258
低体重児	32	23	27	16	23
乳児死亡	0	0	0	0	0
新生児死亡	0	0	0	0	0
死産 計	6	10	7	12	9
自 然 死 産	4	5	5	9	2
人 工 死 産	2	5	2	3	7
周産期死亡 計	1	0	0	0	0
後 期 死 産	1	0	0	0	0
1週未満の乳児死亡	0	0	0	0	0

資料:市子育て支援課、出典:かがわの母子保健

(10) 保健師活動の状況

(単位:回、人)

区 分	令和2年度		令和3年度		令和4年度		令和5年度		令和6年度	
	実施回数	人員	実施回数	人員	実施回数	人員	実施回数	人員	実施回数	人員
乳 児 健 診	23	343	22	336	23	303	23	274	23	274
1 歳 6 ヶ 月 健 診	21	427	22	317	24	359	22	306	23	301
股 脱 健 診	23	343	22	336	23	303	23	274	23	274
3 歳 児 健 診	23	459	23	398	24	406	24	346	24	368
乳 幼 児 相 談	179	2,554	204	2,118	208	1,991	212	2,234	217	2,510
健 康 相 談	295	1,100	328	1,452	381	1,894	393	1,729	452	2,047
家 庭 訪 問	...	2,041	...	2,125	...	2,029	...	2,083	...	2,141
健 康 教 育	69	1,109	63	726	125	1,704	48	896	50	916
窓 口 ・ 電 話 相 談	...	3,360	...	3,626	...	3,961	...	4,125	...	3,921
機 能 訓 練

資料:市子育て支援課(上段5項目)、健康課(下段5項目)

(11) 病院事業の状況

区 分	診療科目数	病床数(床)	職種別職員数(人)		
市立西香川病院	3	療養	90	医師	6
		精神	60	臨床検査技師	2
				看護師	54
				理学療法士	31
				薬剤師	1
				准看護師	9
				管理栄養士	5
				診療放射線技師	2
				作業療法士	27
				事務職員	10
		介護職員	40		
		言語聴覚士	9		
		精神保健福祉士	5		
		その他(保育士)	28		
		計	150	計	229
市立みとよ市民病院	12	一般	46	医師	9
		療養	46	薬剤師	4
		精神	30	放射線技師	5
				検査技師	4
				理学療法士	6
				作業療法士	4
				言語聴覚士	1
				精神保健福祉士	2
				管理栄養士	1
				歯科衛生士	1
				看護師	74
				准看護師	1
				看護補助員	3
				事務職員	7
				その他 (正規職員のみ)	6
		計	122	計	128
三豊総合病院	29	一般	458	医師	88
		(うち緩和ケア)		臨床検査技師	34
		感染症	4	看護師	399
				理学療法士	27
				薬剤師	27
				准看護師	0
				管理栄養士	14
				診療放射線技師	18
				作業療法士	16
				言語聴覚士	12
				歯科衛生士	9
				視能訓練士	3
				臨床工学技士	20
				臨床心理士	4
				事務職員	86
		その他職種職員	147		
		計	462	計	904
三豊市国民健康保険 志々島診療所	1	-	医師	(1)	
			(香川県立中央病院 へき地医療支援センターより)		
			看護師	1	
			計	1(1)	
三豊市国民健康保険 財田診療所	3	-	医師	(2)	
			(三豊総合病院より)		
			看護師(2 出向)	(2)	
			事務職員(うち1 出向)	(2)	
			計	(9)	
三豊市国民健康保険 栗島診療所	1	-	医師	(3)	
			(みとよ市民病院、民間の医療機関より)		
			准看護師	2	
			計	2(3)	

資料:市健康課、みとよ市民病院総務課
(令和7年4月1日現在)

(12) 病院の患者数の推移

(単位:人)

区 分	令和2年度		令和3年度		令和4年度		令和5年度		令和6年度	
	外来計	入院計	外来計	入院計	外来計	入院計	外来計	入院計	外来計	入院計
市立西香川病院 患者数 計	24,148	52,204	24,007	51,704	22,475	51,344	23,454	52,224	23,601	51,949
内 科	3,341	31,003	2,989	30,876	2,877	30,236	2,769	30,799	2,777	30,827
精 神 科	5,426	21,201	5,518	20,828	5,428	21,108	5,172	21,425	4,896	21,122
リハビリテーション科	1,683	-	1,996	-	1,359	-	1,299	-	1,483	-
デ イ ケ ア	13,698	-	13,504	-	12,811	-	14,214	-	14,445	-
訪 問 看 護	0	-	0	-	0	-	0	-	-	-

区 分	令和2年度		令和3年度		令和4年度		令和5年度		令和6年度	
	外来計	入院計	外来計	入院計	外来計	入院計	外来計	入院計	外来計	入院計
市立永康病院・みとよ市民病院 患者数 計	36,489	26,712	38,808	29,134	53,352	32,383	58,335	31,677	60,206	33,533
内 科、泌尿器科	14,852	16,615	15,686	19,564	22,307	23,079	22,403	19,591	25,096	20,934
外 科	420	-	407	-	415	-	370	-	317	-
整形外科、リハビリテーション科	11,058	3,117	11,195	3,111	14,666	3,840	18,033	5,222	16,570	4,421
耳 鼻 咽 喉 科	1,702	-	1,738	-	2,228	-	2,435	-	2,680	-
精神科、神経科、心療内科	8,010	6,980	9,347	6,459	13,314	5,464	14,672	6,864	15,137	8,178
眼科（H17年10月開設）	447	-	435	-	422	-	422	-	406	-

※令和4年5月に三豊市立永康病院改め、新たに三豊市立みとよ市民病院が開院した

区 分	令和2年度	令和3年度	令和4年度	令和5年度	令和6年度
三豊市国民健康保険 志々島診療所 患者数 計	95	87	74	61	80
内 科（外 来）	95	87	74	61	80

区 分	令和2年度	令和3年度	令和4年度	令和5年度	令和6年度
三豊市国民健康保険 財田診療所 患者数 計	8,242	7,759	7,019	7,271	6,841
外 来 診 療	8,115	7,653	6,952	7,208	6,797
訪 問 診 療	124	105	59	62	43
時 間 外 診 療	3	1	8	1	1

(12) 病院の患者数の推移 (つづき)

(単位:人)

区 分	令和2年度	令和3年度	令和4年度	令和5年度	令和6年度
三豊市国民健康保険 粟島診療所 患者数 計	1,172	1,042	877	839	709
内 科 (外 来)	1,172	1,042	877	839	709

※ 粟島診療所は平成24年1月開設

区 分	令和2年度		令和3年度		令和4年度		令和5年度		令和6年度	
	外来計	入院計	外来計	入院計	外来計	入院計	外来計	入院計	外来計	入院計
三豊総合病院 患者数 計	180,807	124,662	192,501	125,160	180,882	126,039	190,832	132,909	190,594	126,123
内 科	62,789	63,535	65,875	61,528	55,346	64,798	61,844	71,493	60,001	68,413
外 科	12,680	15,149	13,246	14,494	12,632	12,818	12,258	11,781	10,999	10,068
整 形 外 科	16,354	24,303	19,372	25,219	19,459	24,017	20,187	24,557	21,301	22,026
産 婦 人 科	6,235	2,307	6,652	2,327	6,730	2,593	7,015	2,060	7,184	2,317
耳 鼻 咽 喉 科	1,659	-	2,253	289	3,131	639	3,631	635	3,938	920
眼 科	9,860	404	10,078	550	10,090	452	10,074	599	9,787	629
小 児 科	18,680	1,023	20,738	1,232	19,235	1,031	22,020	2,076	22,779	1,802
皮 膚 科	11,383	1,167	11,902	1,216	11,069	1,094	11,884	881	12,352	998
脳 神 経 外 科	4,505	8,654	4,665	10,276	4,830	9,603	5,208	9,314	5,151	9,122
泌 尿 器 科	15,390	6,861	15,857	6,577	16,193	7,274	16,332	7,375	16,411	7,521
神 経 内 科	3,747	-	3,610	-	3,424	-	3,337	-	2,692	-
麻 酔 科	591	-	638	-	595	-	5	-	1	-
歯 科 口 腔 外 科	10,985	169	11,474	166	11,793	210	10,662	289	11,467	362
形 成 外 科	3,248	1,090	3,246	1,286	4,009	1,510	4,038	1,849	3,971	1,945
放 射 線 科	2,701	-	2,895	-	2,346	-	2,337	-	2,560	-
矯 正 歯 科	-	-	-	-	-	-	-	-	-	-

資料: 市健康課、永康病院・みとよ市民病院総務課

(13)三豊市文化会館 マリンウェーブの利用状況

(単位:件、人)

区 分	令和2年度		令和3年度		令和4年度		令和5年度		令和6年度	
	件数	動員人数	件数	動員人数	件数	動員人数	件数	動員人数	件数	動員人数
マリンウェーブ ホール 計	622	16,366	635	23,344	944	40,259	878	39,532	879	31,360
マーガレットホール 計	58	7,650	75	10,883	167	21,773	157	25,195	152	16,586
音 楽	30	4,274	36	4,832	120	16,830	86	11,671	89	7,150
舞 踊	3	82	14	960	21	1,075	15	1,575	11	66
演 劇	2	700	1	630	1	350	2	582	0	0
映 画	2	302	4	720	4	862	10	3,345	8	512
講 演 会	2	350	5	2,175	7	896	21	4,300	30	4,970
会 議	3	350	2	268	2	456	3	630	0	0
そ の 他	16	1,592	13	1,298	12	1,304	20	3,092	14	3,888
イベントホール 計	564	8,716	560	12,461	777	18,486	721	14,337	727	14,774

資料:市生涯学習課

(14)たくまシーマックスの利用状況

(単位:人)

区 分	会 員 数			年 間 延 利 用 者 数			営業日数	1日当たりの 利用者数
	計	一般会員	スイミング スクール生	計	会員	ビジター		
平成30年度	2,610	2,111	499	289,656	284,433	5,223	307	944
令和元年度	2,504	2,021	483	288,451	283,252	5,199	309	933
2	1,984	1,505	479	202,996	200,213	2,783	270	752
3	1,855	1,403	452	231,970	228,928	3,042	310	748
4	1,866	1,437	429	233,067	229,305	3,762	308	757
5	1,891	1,481	410	236,956	232,716	4,240	311	762
6	1,823	1,464	359	204,649	198,451	6,198	304	673

資料:市スポーツ振興課

※会員数については各年度末現在

(15)ごみ排出処理量、資源化量の推移

①総排出量の推移

(単位:t)

区 分	令和2年度	令和3年度	令和4年度	令和5年度	令和6年度
ごみ総排出量 計	14,845	14,619	14,540	14,262	13,580
収集ごみ量 計	13,862	13,585	13,549	13,316	12,744
可燃ごみ	11,477	11,321	11,418	11,240	10,722
不燃ごみ	801	781	730	723	716
資源ごみ	1,584	1,483	1,401	1,353	1,306
その他	-	-	-	-	-
粗大ごみ	-	-	-	-	-
直接搬入ごみ	390	374	306	309	308
自家処理量	-	-	-	-	-
集団回収量	593	660	685	637	528

②搬入別排出量の推移

(単位:t)

区 分	令和2年度	令和3年度	令和4年度	令和5年度	令和6年度
合計	14,844	14,618	14,543	14,264	13,579
搬入量 計	14,251	13,958	13,858	13,627	13,051
生活系ごみ搬入量	10,107	10,022	9,718	9,448	9,113
事業系ごみ搬入量	4,144	3,936	4,140	4,179	3,938
集団回収量	593	660	685	637	528
自家処理量	-	-	-	-	-

③ごみ処理処分量の推移

(単位:t)

区 分	令和2年度	令和3年度	令和4年度	令和5年度	令和6年度
ごみ処理処分量 計	14,844	13,958	13,858	13,627	13,051
直接焼却量	0	0	0	0	0
焼却以外の中間処理量	14,844	13,958	13,858	13,627	13,051
直接資源化量	-	-	-	-	-
直接最終処分量	0	0	0	0	0

④資源化量の推移

(単位:t)

区 分	令和2年度	令和3年度	令和4年度	令和5年度	令和6年度
資源化量 計	9,509	9,445	9,327	8,885	8,987
集団回収量	593	660	685	637	528
市資源化	8,916	8,785	8,642	8,248	8,459

⑤区分別資源化量の推移

(単位:t)

区 分	令和2年度	令和3年度	令和4年度	令和5年度	令和6年度
資源化量 計	9,509	9,445	9,327	8,885	8,987
紙 類	750	759	768	712	614
金 属 類	227	255	265	261	245
ガ ラ ス 類	342	269	306	291	270
ペ ッ ト ボ ト ル	90	87	87	85	84
プ ラ ス チ ッ ク 類	1,166	1,140	988	977	973
布 類	98	103	97	85	70
そ の 他	6,836	6,832	6,816	6,474	6,731

⑥リサイクル率の推移

(単位:%)

区 分	令和2年度	令和3年度	令和4年度	令和5年度	令和6年度
リサイクル率※	61.5	64.6	64.1	62.2	66.1

出典:一般廃棄物処理事業実態調査

(16) バイオマス資源化センター稼働によるCO₂排出抑制量 (単位:t-CO₂)

区 分	令和4年度	令和5年度	令和6年度
CO ₂ 排 出 抑 制 量	8,779	9,111	9,734

資料:市環境衛生課

(17) し尿処理施設の処理実績

区 分	令和元年度	令和2年度	令和3年度	令和4年度	令和5年度	令和6年度
三観衛生組合						
計 (kℓ)	-	-	-	-	-	-
し 尿 (kℓ)	-	-	-	-	-	-
浄 化 槽 汚 泥 (kℓ)	-	-	-	-	-	-
受 入 日 数 (日)	-	-	-	-	-	-
処 理 日 数 (日)	-	-	-	-	-	-
瀬戸グリーンセンター						
計 (kℓ)	24,779	25,446	24,916	24,780	25,751	26,686
し 尿 (kℓ)	4,531	4,362	4,210	4,048	3,909	3,870
浄 化 槽 汚 泥 (kℓ)	20,248	21,084	20,706	20,732	21,842	22,816
受 入 日 数 (日)	243	245	244	245	245	245
処 理 日 数 (日)	365	365	365	365	365	365

資料:市環境衛生課、瀬戸グリーンセンター

※平成29年3月31日をもって三観衛生組合は廃止、以降、瀬戸グリーンセンター(中讃広域行政事務組合)へ業務委託

(18) 墓地の状況

(単位:ヶ所、㎡)

区 分	令和2年度	令和3年度	令和4年度	令和5年度	令和6年度
墓 地 数	980	980	980	980	980
墓 地 面 積	375,430	375,430	375,430	375,430	375,430

資料:市環境衛生課

(19) 火葬場の使用状況

(単位:件)

区 分	令和2年度	令和3年度	令和4年度	令和5年度	令和6年度
火葬場使用件数 計	1,043	1,083	1,119	1,076	1,167
市 内	1,013	1,049	1,086	1,042	1,117
市 外	30	34	33	34	50

資料:市環境衛生課

(20) 公害の苦情申立状況

(単位:件)

区分	苦情件数									左記以外の 苦情件数
	総計	典型7公害の苦情件数								
		計	大気 汚染	水質 汚濁	土壌 汚染	騒音	振動	地盤 沈下	悪臭	
令和元年度	25	22	3	9	-	4	-	-	6	3
2	38	38	4	13	-	6	-	-	15	-
3	27	26	5	10	-	5	-	-	6	1
4	25	25	2	3	-	6	1	-	13	-
5	19	19	-	1	-	9	-	-	9	-
6	9	9	-	4	-	1	-	-	4	-

資料:市環境衛生課

(21) 狂犬病予防等の状況

(単位:頭、%)

区 分	令和2年度	令和3年度	令和4年度	令和5年度	令和6年度
狂犬病予防等の状況					
登 録 頭 数	5,234	5,266	5,243	5,241	4,827
予 防 注 射	3,665	3,715	3,659	3,448	3,437
接 種 率	70.0	70.5	69.8	65.8	71.2
犬の収容数					
狂犬病予防法に基づく犬の抑留	35	29	37	37	26
動物の愛護及び管理に関する法律 に基づく所有者からの引取	5	6	5	8	5
動物の愛護及び管理に関する法律 に基づく迷い犬(所有者不明)の引取	80	69	107	78	122

資料:市環境衛生課

(22)スマートハウス等普及促進事業補助制度の補助件数・設置能力

(単位:件、kW、kWh)

区 分	令和2年度	令和3年度	令和4年度	令和5年度	令和6年度
発電システム					
補助件数	50	54	52	42	40
設置能力 (kW)	290.26	356.03	329.06	313.75	266.90
蓄電システム					
補助件数	54	56	40	54	69
設置能力 (kWh)	431.54	462.98	342.38	485.20	664.34
V2Hシステム					
補助件数	—	—	—	0	2
HEMS					
補助件数	16	31	28	23	10
ZEH					
補助件数	—	—	—	36	51
発電設備 (kW)	—	—	—	252.53	360.98

資料:市環境衛生課

※令和5年度の数値は(23)ZEH支援・地域経済活性化事業補助制度の補助件数の数値を含む。

(23)ZEH支援・地域経済活性化事業補助制度の補助件数

(単位:件、kW、kWh)

区 分	令和2年度	令和3年度	令和4年度	令和5年度	令和6年度
ZEH					
補助件数	—	—	—	36	—
発電設備 (kW)	—	—	—	252.53	—
(加算要件)					
蓄電池					
補助件数	—	—	—	6	—
設置能力 (kWh)	—	—	—	44.70	—
V2H充放電設備					
補助件数	—	—	—	0.00	—
地域経済活性化					
補助件数	—	—	—	22	—

資料:市環境衛生課

※令和6年度以降(22)スマートハウス等普及促進事業補助制度の補助件数・設置能力の制度に統合。

第 14 章 教 育 · 文 化

(1)教育施設の状況

保育施設(市立6施設)	認定こども園(市立4施設)	幼稚園(市立11園)
1 市立高瀬中央保育所	1 市立山本幼稚園 (令和2年4月開園)	1 市立上高瀬幼稚園
2 市立高瀬南部保育所	2 市立仁尾こども園 (令和4年4月開園)	2 市立勝間幼稚園
3 市立山本保育所	3 市立財田こども園 (令和3年4月開園)	3 市立比地二幼稚園
4 市立三野保育所	4 市立松崎こども園 (令和8年4月開園)	4 市立二ノ宮幼稚園
5 市立豊中保育所	認定こども園(私立2施設)	5 市立麻幼稚園
6 市立詫間保育所 (以下令和8年3月で閉所)	1 虹ヲわた (令和2年4月開園)	6 市立大見幼稚園
市立松崎保育所	2 スマはび丘の上 station (令和3年9月開園)	7 市立下高瀬幼稚園
市立須田保育所		8 市立吉津幼稚園
保育施設(私立6施設)		9 市立豊中幼稚園
1 めみか保育園		10 市立詫間幼稚園
2 小規模保育園つぼみ		11 市立曾保幼稚園
3 小規模保育園おひさまランド		(以下令和4年3月で廃園)
4 小規模保育園ひまわり		市立平石幼稚園
5 小規模保育園スマはび保育園 茶々 station		(以下令和3年3月で廃園)
6 小規模保育園スマはび保育園 空と海 station		市立財田幼稚園
		(以下令和2年3月で廃園)
		市立辻幼稚園
		市立河内幼稚園
		市立大野幼稚園
		市立神田幼稚園
		(以下平成31年3月で廃園)
		市立大浜幼稚園
		(以下平成26年3月で廃園)
		市立箱浦幼稚園
		市立粟島幼稚園
		市立粟島幼稚園
		(以下令和8年3月で廃園)
		市立松崎幼稚園

(1)教育施設の状況(つづき)

小学校(市立19校)	中学校(市立6校、組合立1校)	高等学校(県立2校、私立1校)
1 市立上高瀬小学校	1 市立高瀬中学校	1 県立笠田高等学校
2 市立勝間小学校	2 市立三野津中学校	2 県立高瀬高等学校
3 市立比地小学校	3 市立豊中中学校	3 四国学院大学 香川西高等学校
4 市立二ノ宮小学校	4 市立詫間中学校	
5 市立麻小学校	5 市立仁尾中学校	高等専門学校(独立行政法人立1校)
6 市立山本小学校 (平成28年4月より開校)	6 市立和光中学校	1 独立行政法人国立高等専門学校機構 香川高等専門学校 詫間キャンパス
7 市立大見小学校	7 三豊市観音寺市学校組合立 三豊中学校	
8 市立下高瀬小学校	(以下平成26年3月で廃校)	学校給食調理場(センター3ヶ所、単独調理場3ヶ所)
9 市立吉津小学校	市立栗島中学校	1 南部学校給食センター (平成28年4月より稼働)
10 市立豊中小学校 (令和8年4月より開校)		2 三野町学校給食センター
11 市立松崎小学校		3 仁尾町学校給食センター
12 市立詫間小学校		4 松崎小学校給食調理場
13 市立仁尾小学校		5 詫間小学校給食調理場
14 市立曾保小学校		6 詫間中学校給食調理場
15 市立財田小学校 (平成28年4月より開校)		(以下平成31年3月で閉鎖)
(以下令和8年3月で廃校)		大浜小学校給食調理場
市立桑山小学校		(以下平成28年3月で閉鎖)
市立比地大小学校		高瀬町学校給食センター
市立笠田小学校		豊中町学校給食センター
市立上高野小学校		財田町学校給食センター
市立本山小学校		辻小学校給食調理場
(以下平成31年3月で廃校)		河内小学校給食調理場
市立大浜小学校		大野小学校給食調理場
(以下平成28年3月で廃校)		神田小学校給食調理場
市立辻小学校		
市立河内小学校		
市立大野小学校		
市立神田小学校		
市立財田上小学校		
市立財田中小学校		
(以下平成26年3月で廃校)		
市立箱浦小学校		
市立栗島小学校		

(2)学校等の状況

(単位:所、園、校、人)

区 分	令和3年	令和4年	令和5年	令和6年	令和7年
公立保育施設					
保 育 施 設 数	10	10	10	10	10
入 所 児 童 数	943	976	910	876	858
保 育 士 数	254	252	274	274	279
職 員 数	363	362	362	358	349
幼稚園					
園 数	14	13	13	13	13
学 級 数	55	48	46	45	44
在 園 者 数	823	697	627	584	545
本 務 教 員 数	82	75	74	74	76
本 務 職 員 数	2	2	2	2	2
小学校					
学 校 数	19	19	19	19	19
学 級 数	182	184	181	180	178
児 童 数	3,050	3,011	2,935	2,845	2,724
本 務 教 員 数	288	299	289	286	289
本 務 職 員 数	131	129	75	76	73
中学校					
学 校 数	6	6	6	6	6
学 級 数	62	62	59	58	61
生 徒 数	1,320	1,289	1,310	1,302	1,316
本 務 教 員 数	131	131	140	128	130
本 務 職 員 数	48	48	38	35	37
高等学校					
学 校 数	3	3	3	3	3
学 級 数
生 徒 数	1,263	1,259	1,192	1,177	1,050
本 務 教 員 数	116	114	108	112	110
本 務 職 員 数	44	42	48	43	43
高等専門学校					
学 校 数	1	1	1	1	1
学 科 数	4	4	4	4	4
学 生 数	651	644	653	657	665
本 務 教 員 数	45	45	45	39	40
本 務 職 員 数	40	39	40	38	35

資料:市保育幼稚園課、市学校教育課、香川県教育委員会HP(各年5月1日現在)

(3) 保育施設等の状況

区 分	児童定員 (人)	児童数 (人)	児童収容 率(%)	保育士数 (人)	保育士1人 当たりの 児童数(人)	保育室等 の面積(m ²)	児童1人 当たりの 保育室等 の面積 (m ² /人)	職員数 (人)
公立保育施設 計	910	687	75.5	231	3.0	4,405.9	6.4	287
高瀬中央保育所	140	111	79.3	33	3.4	884.7	8.0	45
高瀬南部保育所	120	94	78.3	32	2.9	562.2	6.0	38
山本保育所	90	42	46.7	20	2.1	436.4	10.4	25
三野保育所	160	140	87.5	37	3.8	733.4	5.2	46
豊中保育所	120	91	75.8	35	2.6	503.3	5.5	42
松崎保育所	90	81	90.0	31	2.6	435.8	5.4	36
詫間保育所	120	111	92.5	31	3.6	510.8	4.6	40
須田保育所	70	17	24.3	12	1.4	339.3	20.0	15
公立幼保連携型認定こども園 計	125	160	128.0	48	3.3	1,594.6	10.0	62
仁尾こども園	150	107	71.3	32	3.3	817.7	7.6	40
財田こども園	125	53	42.4	16	3.3	776.9	14.7	22

資料:市保育幼稚園課(令和7年4月1日現在)

(4) 保育施設等の入所児童数の推移

(単位:人)

区 分	平成30年	平成31年	令和2年	令和3年	令和4年	令和5年	令和6年	令和7年
公立保育施設 計	970	990	862	814	788	738	698	687
高瀬中央保育所	165	171	157	144	141	138	123	111
高瀬南部保育所	123	131	116	113	121	116	105	94
山本保育所	150	139	49	51	44	39	38	42
三野保育所	160	181	170	167	162	149	151	140
豊中保育所	85	99	106	97	90	78	71	91
松崎保育所	89	91	92	84	83	78	77	81
詫間保育所	133	118	110	107	110	111	108	111
須田保育所	65	60	62	51	37	29	25	17
公立幼保連携型認定こども園 計	0	0	0	82	180	172	165	160
仁尾こども園	-	-	-	-	111	101	107	107
財田こども園	-	-	-	82	69	71	58	53

資料:市保育幼稚園課(各年4月1日現在)

(5) 保育施設等の保育士数の推移

(単位:人)

区 分	保 育 士 数 ※1					職 員 数 ※2				
	令和3年	令和4年	令和5年	令和6年	令和7年	令和3年	令和4年	令和5年	令和6年	令和7年
保育施設 計	217	209	229	229	231	311	300	301	296	287
高瀬中央保育所	33	30	37	40	33	52	46	53	54	45
高瀬南部保育所	32	30	32	30	32	43	42	41	39	38
山本保育所	18	20	19	17	20	25	25	24	22	25
三野保育所	35	35	35	42	37	54	55	52	55	46
豊中保育所	34	31	30	30	35	44	43	38	37	42
松崎保育所	26	25	32	30	31	37	35	36	36	36
詫間保育所	26	25	33	27	31	39	37	42	37	40
須田保育所	13	13	11	13	12	17	17	15	16	15
幼保連携型認定こども園 計	19	43	45	45	48	28	63	61	62	62
仁尾こども園	-	26	28	29	32	-	36	37	39	40
財田こども園	19	17	17	16	16	28	27	24	23	22

資料:市保育幼稚園課、市子育て支援課(各年4月1日現在)

※1 保育士数には、所長を含む。

※2 職員数には、保育士数を含む。

※3 平成27年よりフリー保育士も計上する。

(6) 幼稚園の状況

(単位:人、学級、㎡)

区 分	学級数	園児数	本務教員数	本務職員数	建物面積	運動場面積
幼稚園 計	44	545	76	2	13,149	18,626
上高瀬幼稚園	3	44	5	-	786	973
勝間幼稚園	3	27	6	-	678	1,605
比地二幼稚園	3	39	5	-	664	778
二ノ宮幼稚園	1	3	2	-	486	1,346
麻幼稚園	2	8	3	-	885	541
山本幼稚園	7	104	20	1	2,032	1,580
大見幼稚園	3	37	5	-	857	2,751
下高瀬幼稚園	3	26	4	-	754	1,405
吉津幼稚園	3	35	4	-	832	2,094
豊中幼稚園	10	183	15	1	3,000	2,420
松崎幼稚園	2	7	3	-	542	1,891
詫間幼稚園	3	28	3	-	1,181	770
曾保幼稚園	1	4	1	-	452	472

資料:市保育幼稚園課、市学校教育課(令和7年5月1日現在)

(7) 在園者数の状況

(単位:人)

区 分	総数	合 計		3 歳	4 歳	5 歳
		男	女			
幼稚園・幼稚園型認定こども園 計	545	248	297	152	189	204
上高瀬幼稚園	44	20	24	9	16	19
勝間幼稚園	27	17	10	8	7	12
比地二幼稚園	39	18	21	14	11	14
二ノ宮幼稚園	3	-	3	-	1	2
麻幼稚園	8	3	5	-	3	5
山本幼稚園	104	44	60	37	33	34
大見幼稚園	37	19	18	9	13	15
下高瀬幼稚園	26	10	16	8	6	12
吉津幼稚園	35	13	22	9	14	12
豊中幼稚園	183	85	98	48	71	64
松崎幼稚園	7	3	4	-	3	4
詫間幼稚園	28	15	13	8	10	10
曾保幼稚園	4	1	3	2	1	1

資料:市学校教育課(令和7年5月1日現在)

(8) 小学校の状況

(単位:室、人、㎡)

区 分	計	学級数			児童数	本務 教員数	本務 職員数	建物面積		屋外 運動場
		単式	複式	特別 支援				校舎	屋内 運動場	
小学校 計	178	126	2	50	2,724	289	73	66,011	14,990	176,308
上高瀬小学校	10	8	-	2	191	16	5	3,758	692	15,095
勝間小学校	10	6	-	4	181	17	3	2,879	792	11,359
比地小学校	8	6	-	2	148	13	2	2,813	1,209	23,526
二ノ宮小学校	8	6	-	2	63	11	2	2,848	694	6,413
麻小学校	10	6	-	4	96	15	1	3,300	741	8,204
山本小学校	16	12	-	4	274	27	3	5,181	903	8,502
大見小学校	8	6	-	2	123	14	4	3,561	944	11,743
下高瀬小学校	10	6	-	4	165	17	2	5,286	-	10,845
吉津小学校	8	6	-	2	133	14	3	3,530	922	17,357
桑山小学校	9	6	-	3	106	14	2	2,029	836	5,869
比地大小学校	9	6	-	3	107	13	3	1,805	836	5,308
笠田小学校	8	6	-	2	107	13	4	2,224	843	7,956
上高野小学校	9	6	-	3	89	13	3	2,226	836	8,945
本山小学校	8	6	-	2	147	14	6	2,081	729	6,334
松崎小学校	8	6	-	2	98	14	7	3,694	560	3,244
詫間小学校	19	14	-	5	381	28	14	6,711	996	9,889
仁尾小学校	9	7	-	2	170	17	4	5,964	919	12,565
曾保小学校	3	1	2	-	7	5	1	1,719	587	3,154
財田小学校	8	6	-	2	138	14	4	4,402	951	-

資料:市教育総務課、市学校教育課(令和7年5月1日現在)

(9) 児童数の状況

(単位:人)

区 分	計	合計		1年	2年	3年	4年	5年	6年
		男	女						
小学校 計	2,724	1,393	1,331	400	425	465	454	457	523
上高瀬小学校	191	116	75	25	28	35	38	28	37
勝間小学校	181	86	95	27	27	33	31	29	34
比地小学校	148	73	75	25	22	23	22	22	34
二ノ宮小学校	63	23	40	9	9	14	10	13	8
麻小学校	96	40	56	15	13	21	15	13	19
山本小学校	274	125	149	39	40	53	42	44	56
大見小学校	123	71	52	25	15	20	20	25	18
下高瀬小学校	165	82	83	23	25	30	29	24	34
吉津小学校	133	60	73	23	17	22	26	25	20
桑山小学校	106	56	50	23	22	13	18	16	14
比地大小学校	107	60	47	13	17	20	16	20	21
笠田小学校	107	65	42	14	17	20	19	17	20
上高野小学校	89	54	35	12	15	14	15	21	12
本山小学校	147	67	80	23	30	27	23	23	21
松崎小学校	98	48	50	14	18	16	18	10	22
詫間小学校	381	206	175	51	54	55	60	79	82
仁尾小学校	170	81	89	16	28	34	26	24	42
曾保小学校	7	4	3	1	2	-	2	1	1
財田小学校	138	76	62	22	26	15	24	23	28

資料:市学校教育課(令和7年5月1日現在)

(10) 中学校の状況

(単位:室、人、㎡)

区分	計	学級数		生徒数	本務 教員数	本務 職員数	建物面積		屋外運動場
		単式	特別支援				校舎	屋内運動場	
中学校 計	75	59	16	1,667	159	51	40,207	8,489	91,087
三豊市立									
高瀬中学校	13	11	2	341	27	4	8,049	1,805	13,676
三野津中学校	13	9	4	242	24	3	6,393	1,515	13,396
豊中中学校	11	9	2	263	25	8	4,608	-	10,930
詫間中学校	11	9	2	275	26	14	6,801	2,156	13,620
仁尾中学校	8	6	2	121	16	4	4,339	898	15,781
和光中学校	5	3	2	74	12	4	3,932	1,295	10,562
学校組合立									
三豊中学校	14	12	2	351	29	14	6,085	820	13,122

資料:市教育総務課、市学校教育課(令和7年5月1日現在)

(11) 生徒数の状況

(単位:人)

区分	計	合計		1年	2年	3年
		男	女			
中学校 計	1,667	864	803	543	558	566
三豊市立						
高瀬中学校	341	172	169	116	117	108
三野津中学校	242	124	118	72	92	78
豊中中学校	263	144	119	97	81	85
詫間中学校	275	141	134	88	99	88
仁尾中学校	121	64	57	37	39	45
和光中学校	74	37	37	23	21	30
学校組合立						
三豊中学校	351	182	169	110	109	132

資料:市学校教育課(令和7年5月1日現在)

(12) 中学校進路別卒業生数

(単位:人)

区分	令和3年			令和4年			令和5年			令和6年			令和7年		
	総数	男	女	総数	男	女	総数	男	女	総数	男	女	総数	男	女
卒業生総数	600	284	316	573	291	282	541	256	285	568	272	296	532	276	256
高等学校等進学者	596	281	315	566	289	277	537	255	282	555	263	292	528	275	253
専修学校高等課程進学者	0	0	0	2	1	1	0	0	0	0	0	0	0	0	0
専修学校一般課程等入学者	0	0	0	0	0	0	0	0	0	2	2	0	0	0	0
公共職業能力開発施設等入学者	0	0	0	0	0	0	0	0	0	0	0	0	0	0	0
就職者	3	3	0	0	0	0	0	0	0	1	1	0	0	0	0
上記以外の者	1	0	1	5	1	4	4	1	3	10	6	4	4	1	3
死亡・不詳	0	0	0	0	0	0	0	0	0	0	0	0	0	0	0

資料:市学校教育課(各年5月1日現在)

(13) 市立学校等施設耐震化率の推移

(単位:%)

区 分	令和2年	令和3年	令和4年	令和5年	令和6年	令和7年
幼稚園施設	100.0	100.0	100.0	100.0	100.0	100.0
小学校施設	100.0	100.0	100.0	100.0	100.0	100.0
中学校施設	100.0	100.0	100.0	100.0	100.0	100.0

資料:市教育総務課(各年4月1日現在)毎年度の香川県への報告内容に基づく

耐震化率=(新耐震基準+耐震補強済の棟+補強不要の棟)÷非木造2階建て以上または延床面積200㎡超の棟

(14) 学校給食の地場産物使用率の推移

(単位:%)

区 分	令和元年度	令和2年度	令和3年度	令和4年度	令和5年度	令和6年度
三豊市産	9.6	11.7	9.1	10.7	10.5	11.3
香川県産 (三豊市産含む)	37.7	36.3	58.7	54.3	56.8	56.2

資料:市学校給食課

(15) 高等学校の状況

(単位:学級、人)

区 分	学級数	生徒数					本務 教員数	本務 職員数
		合計			本 科	専攻科		
		計	男	女				
高等学校 計	43	1,050	520	530	1,005	45	110	43
県立高等学校 計	23	614	241	373	614	-	66	27
笠田高等学校	12	292	98	194	292	0	34	20
高瀬高等学校	11	322	143	179	322	0	32	7
私立高等学校 計	20	436	279	157	391	45	44	16
香川西高等学校	20	436	279	157	391	45	44	16

資料:香川県教育委員会HP(令和7年5月1日現在)

(16) 高等専門学校の状況

(単位:学級、人)

区 分	学級数	生徒数									本務 教員数	本務 職員数
		合計			本 科 (4科)					専攻科 (1科)		
		計	男	女	1学年	2学年	3学年	4学年	5学年			
高等専門学校 計	...	665	550	115	126	124	133	121	120	41	40	35
香川高等専門学校詫間キャンパス	...	665	550	115	126	124	133	121	120	41	40	35

資料:香川県教育委員会HP(令和7年5月1日現在)

(17) 預かり保育の状況

(単位:人)

区 分	令和2年度		令和3年度		令和4年度		令和5年度		令和6年度	
	登録者数	延利用者数	登録者数	延利用者数	登録者数	延利用者数	登録者数	延利用者数	登録者数	延利用者数
預かり保育 計	559	79,328	530	83,750	443	66,607	387	64,893	338	57,427

資料:市保育幼稚園課

(18) 放課後児童クラブの利用状況

(単位:人)

区 分	令和2年度		令和3年度		令和4年度		令和5年度		令和6年度	
	登録者数	延利用者数	登録者数	延利用者数	登録者数	延利用者数	登録者数	延利用者数	登録者数	延利用者数
放課後児童クラブ 計	1,277	111,955	1,151	148,795	1,298	141,898	1,258	146,776	1,333	163,023

資料:市子育て支援課

登録者数:令和5年5月1日時点

※実施施設

麻小学校	比地小学校	吉津小学校	豊中町公民館笠田分館	仁尾小学校
高瀬町公民館二ノ宮分館	山本小学校	豊中町公民館桑山分館	豊中町公民館本山分館	財田町B&Gテニス管理棟
高瀬町公民館勝間分館	三野町はつらつセンター	豊中町公民館比地大分館	松崎小学校	
上高瀬小学校	チャイルドハウスみとよ	旧上高野幼稚園	詫間小学校	

(19) 一時保育の状況

(単位:人)

区 分	令和2年度	令和3年度	令和4年度	令和5年度	令和6年度
延利用者数	2,990	2,439	2,849	2,609	2,505

資料:市子育て支援課

※事業実施施設:一般型4か所のほか、余裕活用型1か所を含む。

(20) 地域子育て支援センター等の利用状況

(単位:人)

区 分	令和2年度	令和3年度	令和4年度	令和5年度	令和6年度
延利用者数	16,548	12,734	21,459	21,117	22,027

資料:市子育て支援課

※ 実施施設:地域子育て支援センター及び市内公共施設等

※ 地域子育て支援センター及びびつどいの広場事業の延利用者数合計

(21) ファミリーサポートセンターの利用状況

①登録会員数

(単位:人)

区 分	平成30年度	令和元年度	令和2年度	令和3年度	令和4年度	令和5年度	令和6年度
登録会員 計	1,024	1,036	1,025	1,043	1,049	1,015	1,010
まかせて会員(提供)	270	271	268	279	287	282	274
おねがい会員(依頼)	711	722	713	726	732	707	708
どっちも会員(両方)	43	43	44	38	30	26	28

資料:市子育て支援課(各年度末現在)

②利用状況

(単位:人)

区 分	平成30年度	令和元年度	令和2年度	令和3年度	令和4年度	令和5年度	令和6年度
利用者数 計	2,328	2,844	2,954	2,379	2,442	2,022	1,377
保育施設の保育開始前や保育終了後の子どもの預かり	118	283	332	195	124	21	69
保育施設までの送迎	445	711	818	701	872	536	263
放課後児童クラブ終了後の子どもの預かり	91	81	195	154	88	17	49
その他	1,674	1,769	1,609	1,329	1,358	1,448	996

資料:市子育て支援課

(22) 公民館の概要

区 分	施設の位置	施設内訳
公民館		
三 豊 市 公 民 館	三豊市高瀬町下勝間2373番地1	
三 豊 市 高 瀬 町 公 民 館	三豊市高瀬町下勝間2347番地1	
三 豊 市 山 本 町 公 民 館	三豊市山本町財田西154番地	
三 豊 市 三 野 町 公 民 館	三豊市三野町下高瀬1978番地1	
三 豊 市 豊 中 町 公 民 館	三豊市豊中町本山甲160番地1	
三 豊 市 詫 間 町 公 民 館	三豊市詫間町詫間1338番地127	
三 豊 市 仁 尾 町 公 民 館	三豊市仁尾町仁尾辛34番地2	
三 豊 市 財 田 町 公 民 館	三豊市財田町財田上2171番地1	集会室(5)
公民館分館		
三豊市高瀬町公民館 上高瀬分館	三豊市高瀬町上高瀬751番地24	集会室(6)、調理室
三豊市高瀬町公民館 勝間分館	三豊市高瀬町下勝間350番地2	集会室(3)、調理室
三豊市高瀬町公民館 比地二分館	三豊市高瀬町比地186番地1	集会室(4)、調理室
三豊市高瀬町公民館 二ノ宮分館	三豊市高瀬町佐股甲3343番地4	集会室(3)、調理室
三豊市高瀬町公民館 麻分館	三豊市高瀬町下麻1209番地1	集会室(4)、調理室
三豊市山本町公民館 辻分館	三豊市山本町辻1374番地1	集会室(3)、調理室
三豊市山本町公民館 河内分館	三豊市山本町河内1086番地1	集会室(2)、調理室
三豊市山本町公民館 財田大野分館	三豊市山本町大野266番地1	集会室(3)、調理室
三豊市山本町公民館 神田分館	三豊市山本町神田1250番地3	集会室(3)、調理室
三豊市三野町公民館 大見分館	三豊市三野町大見甲3078番地4	集会室(3)、調理室
三豊市三野町公民館 下高瀬分館	三豊市三野町下高瀬568番地1	
三豊市三野町公民館 吉津分館	三豊市三野町吉津甲1073番地1	集会室(8)、調理室
三豊市豊中町公民館 桑山分館	三豊市豊中町岡本188番地1	集会室(4)、調理室
三豊市豊中町公民館 比地大分館	三豊市豊中町比地大2527番地1	集会室(4)、調理室
三豊市豊中町公民館 笠田分館	三豊市豊中町笠田笠岡2193番地2	集会室(4)
三豊市豊中町公民館 上高野分館	三豊市豊中町上高野2572番地1	
三豊市豊中町公民館 本山分館	三豊市豊中町本山甲1893番地1	集会室(4)
三豊市詫間町公民館 第1分館	三 豊 市 詫 間 町 松 崎	
三豊市詫間町公民館 第2分館	三 豊 市 詫 間 町 詫 間	
三豊市詫間町公民館 第3分館	三豊市詫間町詫間2214番地2	集会室(4)、調理室、木彫室
三豊市詫間町公民館 第4分館	三 豊 市 詫 間 町 詫 間	
三豊市詫間町公民館 第5分館	三 豊 市 詫 間 町 大 浜	
三豊市詫間町公民館 第6分館	三 豊 市 詫 間 町 箱	
三豊市詫間町公民館 第7分館	三 豊 市 詫 間 町 栗 島	
三豊市詫間町公民館 第8分館	三 豊 市 詫 間 町 志 々 島	

資料:市生涯学習課(令和7年2月1日現在)

(23) 公民館での講座開催状況

(単位:回、人)

区 分	令和6年度									
	合計		子ども対象講座		青年・成人一般対象講座		女性対象講座		高齢者対象講座	
	回数	延人数	回数	延人数	回数	延人数	回数	延人数	回数	延人数
公民館 計	2,516	42,454	826	16,710	1,081	16,837	443	4,252	166	4,655
公民館 利用 計	913	19,969	153	3,464	579	11,921	55	720	126	3,864
公民館分館 利用 計	1,603	22,485	673	13,246	502	4,916	388	3,532	40	791

資料:市生涯学習課

(24) 公民館利用の推移

(単位:回、人)

区 分	令和2年度		令和3年度		令和4年度		令和5年度		令和6年度	
	回数	延人数	回数	延人数	回数	延人数	回数	延人数	回数	延人数
公民館 計	11,220	174,694	8,550	126,681	12,343	169,735	13,522	193,035	13,070	218,441

資料:市生涯学習課

(25) 資料館等利用の推移

(単位:人)

区 分	令和2年度	令和3年度	令和4年度	令和5年度	令和6年度
市内資料館等利用 計	17,423	55,291	27,276	24,956	24,838
三豊市詫間町民俗資料館	1,864	2,377	2,281	2,740	2,508
三豊市詫間町考古館	1,864	2,377	2,281	2,740	2,508
三豊市詫間町紫雲山遺跡館	10,519	43,580	14,558	12,722	12,111
三豊市宗吉かわらの里展示館	3,176	6,957	8,156	6,754	7,711

資料:市生涯学習課

(26) 生涯学習施設利用の推移

(単位:回、人)

区 分	令和2年度		令和3年度		令和4年度		令和5年度		令和6年度	
	回数	延人数	回数	延人数	回数	延人数	回数	延人数	回数	延人数
生涯学習施設利用 計	4,781	85,039	3,412	70,238	5,693	111,625	6,260	121,601	5,673	121,529
みとよ未来創造館	1,525	32,171	1,070	23,881	1,739	38,660	1,741	38,687	1,209	38,672
三豊市山本町生涯学習センター	425	14,242	274	10,838	483	11,827	514	15,630	523	14,198
三豊市三野町生涯学習センター (令和2年度まで三豊市三野町文化センター)	772	6,519	341	2,870	803	12,166	827	7,207	851	7,517
三豊市市民交流センター	285	8,723	269	9,113	502	17,655	467	21,842	490	23,154
三豊市豊中町農村環境改善センター	1,314	19,782	1,111	20,105	1,524	24,822	1,884	29,825	1,742	27,958
三豊市豊中町芙蓉文化の里館	123	657	111	886	158	1,605	204	2,894	205	3,084
三豊市仁尾町文化会館	337	2,945	236	2,545	484	4,890	623	5,516	653	6,946

資料:市生涯学習課

(27) 図書館分類蔵書数の推移

(単位:冊)

区 分	令和元年度	令和2年度	令和3年度	令和4年度	令和5年度	令和6年度
蔵 書 数	412,089	403,359	407,403	410,472	414,763	416,478
総 記	12,705	12,389	11,772	11,783	11,838	11,863
哲 学	10,912	10,695	10,868	10,908	10,947	10,928
歴 史	31,687	31,171	31,228	31,448	31,635	31,507
社 会 科 学	39,227	38,455	39,060	39,532	40,103	40,055
自 然 科 学	25,594	25,185	25,783	26,380	26,824	27,037
技 術	24,628	23,928	24,774	25,244	25,682	25,811
産 業	11,410	11,365	11,691	11,834	11,954	11,969
芸 術	36,937	35,764	36,003	36,202	35,960	36,155
語 学	7,779	6,477	6,564	6,640	6,732	6,735
文 学	129,919	124,121	125,908	125,606	127,419	127,952
そ の 他	81,291	83,809	83,752	84,895	85,669	86,466

資料:市生涯学習課(3月31日現在)

※ 7図書館(室)の合計数

(28) 図書館の利用状況

(単位:人、団体、冊)

区 分	令和元年度	令和2年度	令和3年度	令和4年度	令和5年度	令和6年度
登録者(団体)数 計	32,715	32,505	33,152	33,794	34,457	34,894
個 人	32,585	32,377	33,024	33,688	34,354	34,789
団 体	130	128	128	106	103	105
貸出数 計	372,662	309,839	309,839	323,385	309,507	292,974
個 人	356,442	293,796	328,062	302,900	289,121	274,664
団 体	16,220	16,043	19,662	20,485	20,386	18,310

資料:市生涯学習課(3月31日現在)

※ 7図書館(室)の名称

図 書 館 名 称
みとよ未来図書館
三豊市山本町図書館
みとよこども図書館
三豊市豊中町図書館
三豊市詫間町図書館
三豊市仁尾町図書館
三豊市財田町公民館図書室

(29)文化財の状況

(単位:件)

区 分	合 計	国指定	登録	県指定	市指定
文化財 計	215	14	36	39	126
有形文化財					
建造物	21	4	-	2	15
絵画	6	-	-	2	4
彫刻	29	2	-	12	15
工芸品	10	1	-	2	7
書跡・古文書	14	-	-	3	11
考古資料	3	-	-	1	2
歴史資料	4	-	-	1	3
無形文化財	1	-	-	-	1
有形民俗文化財	9	-	-	3	6
無形民俗文化財	17	1	-	6	10
記念物					
史跡	49	5	-	6	38
名勝	6	-	-	-	6
天然記念物	10	1	-	1	8
登録有形文化財	36	-	36	-	-

資料:市生涯学習課(令和7年1月1日現在)

(30) スポーツ施設の利用状況

(単位:件、人)

区 分	令和2年度		令和3年度		令和4年度		令和5年度		令和6年度	
	件数	延人数	件数	延人数	件数	延人数	件数	延人数	件数	延人数
施設利用 計	18,223	242,674	16,410	247,930	22,390	274,498	25,425	322,744	36,163	338,084
三豊市緑ヶ丘総合運動公園 計 (総合体育館、サッカー場)	4,624	39,692	594	26,225	5,345	58,125	8,291	70,178	9,015	39,343
三豊市高瀬町体育館	734	19,108	745	19,524	869	22,360	660	25,440	695	24,535
三豊市高瀬B&G海洋センター 計 (体育館、プール、舟艇、テニスコート)	1,573	33,526	2,179	39,898	3,101	36,057	1,252	33,935	7,065	41,147
三豊市山本ふれあい公園 計 (多目的広場、テニスコート、ゲートボール場)	1,357	15,946	1,954	21,487	2,015	24,987	1,979	25,572	1,818	23,824
三豊市山本町河川敷運動公園 計 (ソフトボール場、サッカー場)	290	6,930	433	10,257	414	10,437	411	12,296	381	12,728
三豊市宝山湖公園	72	20,757	33	4,986	0	0	250	21,586	548	48,049
三豊市三野町体育センター	545	12,003	506	11,043	510	10,710	675	12,897	615	12,949
三豊市豊中サン・スポーツランド 計 (野球場、テニスコート)	1,031	14,831	1,209	15,958	1,062	15,451	1,058	18,362	1,055	17,342
三豊市豊中町トレーニングセンター	2,847	2,847	2,916	2,916	3,115	3,115	5,080	5,080	5,540	5,540
三豊市豊中町体育館	636	10,337	640	12,225	732	13,908	755	14,364	755	17,346
三豊市詫間町市民運動場 計 (野球場、テニスコート)	385	5,330	396	6,961	323	4,872	424	7,047	508	9,379
三豊市詫間町水出運動公園	65	1,677	184	3,702	137	3,823	294	4,192	425	5,031
三豊市詫間町体育センター	1,096	12,376	989	11,547	1,012	12,091	1,085	13,514	548	14,431
三豊市武道館	420	9,041	395	11,584	409	7,302	508	5,595	385	8,706
三豊市弓道場	608	5,812	705	7,676	718	9,968	698	9,962	688	12,618
三豊市仁尾町体育センター	115	2,666	643	12,864	645	12,905	457	14,227	548	14,431
三豊市財田町総合運動公園 計 (多目的広場、テニスコート)	728	10,629	769	11,712	877	10,720	779	11,066	849	9,080
三豊市財田B&G海洋センター 計 (体育館、プール)	1,097	19,166	1,120	17,365	1,106	17,667	769	17,431	4,725	21,605

資料:市スポーツ振興課

(31) 社会教育団体の状況

(単位:団体、人)

区 分	令和3年		令和4年		令和5年		令和6年		令和7年	
	団体数	会員数	団体数	会員数	団体数	会員数	団体数	会員数	団体数	会員数
子 ども 会	328	3,953	329	3,721	322	3,651	284	2,912	290	2,935
青 年 団 体	1	6	1	6	1	6	1	6	1	6
婦 人 会	7	396	6	423	6	270	6	264	6	255

資料:市生涯学習課(各年4月1日現在)

(32) 青少年の補導・相談状況

(単位:件)

区 分	令和2年度	令和3年度	令和4年度	令和5年度	令和6年度
補導 計	20	66	64	26	45
喫 煙 ・ 飲 酒	2	10	5	0	5
道 路 交 通 法 違 反	18	42	46	18	22
怠 学 ・ 怠 業	0	0	2	2	2
不 良 交 友	0	0	2	0	0
帰 宅 促 し	0	0	0	1	4
暴 走 行 為	0	0	0	1	3
そ の 他 (校則違反・たむろ等)	0	14	9	4	9
相談 計	292	365	36	113	303
少 年 相 談	292	365	36	113	303

資料:市少年育成センター

(33) 青少年のための地域ボランティア等の推移

(単位:人、ヶ所)

区 分	令和3年	令和4年	令和5年	令和6年	令和7年
子ども・地域安全見守り隊員数	1,053	1,015	979	963	931
子ども安全・安心パトロール隊員数	367	338	329	313	300
子どもSOSの家・子ども110番の家登録数	1,159	1,113	1,113	1,102	1,061

資料:市少年育成センター(各年4月1日現在)

第 15 章 防 災 ・ 治 安

(2) 消防機器の状況

(単位:台)

区 分	合 計	南 消 防 署		北 消 防 署			
		本 部	本 署	第一分署	本 署	第二分署	第三分署
合計	43	8	10	5	11	4	5
普通ポンプ車							
C D - I 型	7		2	1	2	1	1
水槽付消防ポンプ自動車	2		1				1
小型動力ポンプ付水槽車	1			1			
多目的消防ポンプ自動車	1				1		
化学車							
化学消防ポンプ自動車	1				1		
梯子車							
30m級はしご付消防車	1		1				
高規格救急車	8	1	2	1	2	1	1
救助工作車	2		1		1		
人員資機材搬送車(マイクロ)	1	1					
指揮車	3	1	1		1		
査察車・広報車	9	4	1	1	1	1	1
重機及び重機搬送車	1	1					
クレーン付搬送車	1		1				
搬送車	1				1		
軽四輪搬送車(4WD)	3			1		1	1
小型自動二輪車	1				1		

出典:「消防年報」三観広域行政組合

※令和7年4月1日現在

(3) 消防職員の配置状況

(単位:人)

区 分	合 計	消防監	消防司令長	消防司令	消防司令補	消防士長	消防副士長	消防士
三観広域行政組合消防計	181	1	7	20	44	57	16	36
消防本部計	43	1	5	9	14	6	2	6
消防署計	138		2	11	30	51	14	30
南消防署計	60		1	5	12	22	6	14
本署	42		1	4	8	15	5	9
第一分署	18			1	4	7	1	5
北消防署計	78		1	6	18	29	8	16
本署	42		1	4	10	13	4	10
第二分署	18			1	4	8	2	3
第三分署	18			1	4	8	2	3

出典:「消防年報」三観広域行政組合

※令和7年4月1日現在

(4) 火災発生及び損害状況

区 分	令和3年	令和4年	令和5年	令和6年	令和7年
火災種別 計 (件)	23	42	32	29	42
建 物 火 災	14	17	15	14	20
林 野 火 災	1	-	-	1	-
車 両 火 災	3	1	2	3	1
船 舶 火 災	-	-	-	1	1
そ の 他 火 災	5	24	15	10	20
死傷者数 計 (人)	7	5	6	8	9
死 者	2	1	1	2	2
負 傷 者	5	4	5	6	7
焼損棟数 計 (棟)	26	26	21	33	33
全 焼	10	10	6	10	13
半 焼	1	1	-	4	4
部 分 焼	7	8	9	15	9
ぼ や	8	7	6	4	7
焼損面積					
建 物 (m ²)	2,172	1,277	1,501	1,782	3,028
林 野 (a)	49	-	-	35	-
※焼損面積:表面積含む					
損害額 計 (千円)	88,834	24,935	165,090	29,046	71,320
建 物 火 災	87,758	23,232	164,270	24,679	70,450
林 野 火 災	-	-	-	-	-
車 両 火 災	1,056	1,500	559	1,564	38
船 舶 火 災	-	-	-	-	363
そ の 他 火 災	20	203	261	2,803	469

資料:三観広域行政組合(※三豊市に限る件数)

(5) 月別火災発生状況

(単位:件)

区 分	令和3年	令和4年	令和5年	令和6年	令和7年
年間発生件数 計	23	42	32	29	42
1 月	3	4	1	3	4
2 月	1	6	-	5	1
3 月	-	2	7	1	4
4 月	1	3	3	1	3
5 月	2	5	6	2	1
6 月	2	8	-	3	3
7 月	-	1	3	3	4
8 月	3	6	3	3	9
9 月	1	1	2	2	2
10 月	6	2	1	1	6
11 月	3	2	3	1	-
12 月	1	2	3	4	5

資料:三観広域行政組合(※三豊市に限る件数)

(6) 原因別火災発生状況

(単位:件)

区 分	令和3年	令和4年	令和5年	令和6年	令和7年
火災発生件数 計	23	42	32	29	42
たばこ	2	1	3	4	-
こんど	-	-	1	1	1
かまど	-	-	-	-	-
風呂・かまど	-	-	-	-	-
炉	-	-	-	-	-
焼却炉	1	-	-	-	1
ストーブ	-	1	1	-	1
こたつ	-	-	-	-	-
ボイラ	-	-	-	-	-
煙突・煙道	-	-	-	-	-
排気管	-	-	-	1	-
電気機器	-	2	1	4	2
電気装置	1	-	1	-	1
電灯・電話線	3	1	1	1	1
内燃機関	-	-	1	-	-
配線器具	-	-	1	1	2
火あそび	-	-	-	-	-
マッチ・ライター	1	-	-	-	-
たき火	4	10	8	8	15
溶接機・切断機	-	1	1	-	1
灯	-	-	-	-	-
衝突の火花	-	-	-	-	-
取	-	1	-	-	-
火入れ	1	5	1	-	-
放	-	-	-	-	1
放火の疑い	1	-	-	-	-
その他	3	12	6	3	7
不明・調査中	6	8	6	6	9

資料:三観広域行政組合(※三豊市に限る件数)

(7) 消防団員状況

(単位:人)

区 分	合 計										区 域
		団 長	副団長	方面 隊長	副方面 隊長	分団長	副分 団長	部 長	班 長	団 員	
三豊市消防団 計	1,040	1	2	7	7	36	44	75	163	705	
幹部会 計	17	1	2	7	7	-	-	-	-	-	
高瀬方面隊 計	163	-	-	-	-	6	6	16	17	118	
本部分団	20	-	-	-	-	1	1	2	3	13	高瀬町内全域
第1分団	24	-	-	-	-	1	1	2	2	18	高瀬町上高瀬、高瀬町新名
第2分団	20	-	-	-	-	1	1	2	2	14	高瀬町上勝間、高瀬町下勝間
第3分団	20	-	-	-	-	1	1	2	2	14	高瀬町比地中、高瀬町比地
第4分団	33	-	-	-	-	1	1	3	3	25	高瀬町佐股、高瀬町羽方
第5分団	46	-	-	-	-	1	1	5	5	34	高瀬町上麻、高瀬町下麻、高瀬町上勝間
山本方面隊 計	147	-	-	-	-	5	5	18	18	101	
本部分団	20	-	-	-	-	1	1	1	1	16	山本町内全域
第1分団	33	-	-	-	-	1	1	4	4	23	山本町辻
第2分団	31	-	-	-	-	1	1	4	4	21	山本町河内
第3分団	34	-	-	-	-	1	1	5	5	22	山本町大野、山本町財田西
第4分団	29	-	-	-	-	1	1	4	4	19	山本町神田
三野方面隊 計	105	-	-	-	-	3	3	3	15	81	
第1分団	35	-	-	-	-	1	1	1	5	27	三野町大見
第2分団	35	-	-	-	-	1	1	1	5	27	三野町下高瀬
第3分団	35	-	-	-	-	1	1	1	5	27	三野町吉津
豊中方面隊 計	157	-	-	-	-	5	5	15	16	116	
第1分団	35	-	-	-	-	1	1	3	3	27	豊中町桑山
第2分団	29	-	-	-	-	1	1	3	3	21	豊中町比地大
第3分団	34	-	-	-	-	1	1	3	4	25	豊中町笠田
第4分団	29	-	-	-	-	1	1	3	3	21	豊中町上高野
第5分団	30	-	-	-	-	1	1	3	3	22	豊中町本山

資料:市危機管理課(令和8年1月1日現在)

(7) 消防団員状況 (つづき)

(単位:人)

区分	合計										区域
		団長	副団長	方面隊長	副方面隊長	分団長	副分団長	部長	班長	団員	
詫間方面隊 計	174	-	-	-	-	8	12	5	44	105	
第1分団	19	-	-	-	-	1	1	1	5	11	詫間町松崎
第2分団	28	-	-	-	-	1	2	1	5	19	詫間町詫間(新的場、池尻ほか)、 詫間町志々島
第3分団	23	-	-	-	-	1	1	1	5	15	詫間町詫間(天満、浜田ほか)
第4分団	22	-	-	-	-	1	1	1	5	14	詫間町詫間(須田、新浜)、詫間 町香田
第5分団	24	-	-	-	-	1	1	1	7	14	詫間町大浜(名部戸ほか)
第6分団	21	-	-	-	-	1	2	-	6	12	詫間町大浜(船越、伊砂子)、詫 間町積
第7分団	18	-	-	-	-	1	2	-	6	9	詫間町箱、詫間町生里
第8分団	19	-	-	-	-	1	2	-	5	11	詫間町栗島
仁尾方面隊 計	99	-	-	-	-	4	6	6	16	67	
第1分団	20	-	-	-	-	1	1	1	3	14	仁尾町曾保
第2分団	24	-	-	-	-	1	1	1	4	17	仁尾町天王・新開・草木・仁尾浜 ほか
第3分団	27	-	-	-	-	1	2	2	4	18	仁尾町峠・片山・千代・宿入・中 津賀・境目ほか
第4分団	28	-	-	-	-	1	2	2	5	18	仁尾町北山・古江・美浜・家の浦 ほか
財田方面隊 計	164	-	-	-	-	5	7	11	36	105	
第1分団	42	-	-	-	-	1	2	3	10	26	財田町財田上(昼丹波・別所・黒 川・野田原・北地・山才・山王)
第2分団	30	-	-	-	-	1	1	2	6	20	財田町財田上(正宗・石野・戸川・ 芋尾・帰来・荒戸)
第3分団	32	-	-	-	-	1	1	2	7	21	財田町財田上(雉子尾・久保の 下・森・我久)
第4分団	20	-	-	-	-	1	1	1	4	13	財田町財田中(北野・中元・本篠・ 山岡・宮尾)
第5分団	40	-	-	-	-	1	2	3	9	25	財田町財田中(長野・泉平・林明・ 入樋・吉田・大野地・朝日)
女性部 計	14	-	-	-	-	-	-	1	1	12	

資料:市危機管理課(令和8年1月1日現在)

(8) 消防団施設等の状況

(単位:台)

区 分	屯所・器具庫等	ポンプ車	積載車	可搬ポンプ
三豊市消防団 計		23	46	48
高瀬方面隊		4	9	9
本 部 分 団	鉄筋コンクリート造 2階	2	1	1
第 1 分 団	鉄骨造 平屋	-	1	1
第 2 分 団	鉄骨造 平屋	-	1	1
第 3 分 団	鉄骨造 平屋	-	1	1
第 4 分 団 第 1 部	鉄骨造 平屋	1	-	-
第 4 分 団 第 2 部	鉄骨ブロック造 平屋	-	1	1
第 4 分 団 第 3 部	鉄骨ブロック造 平屋	-	1	1
第 5 分 団 第 1 部	鉄骨造 平屋	1	-	-
第 5 分 団 第 2 部	鉄骨造 平屋	-	1	1
第 5 分 団 第 4 部	鉄骨造 平屋	-	1	1
第 5 分 団 第 5 部	鉄骨造 平屋	-	1	1
山本方面隊		1	13	13
本 部 分 団	鉄骨造 2階	1	-	-
第 1 分 団	鉄骨造 平屋	-	2	2
第 2 分 団 第 1 部	コンクリートブロック造 平屋	-	1	1
第 2 分 団 第 2 部・第 3 部	鉄骨造 平屋	-	1	1
第 2 分 団 第 4 部	木造 平屋	-	1	1
第 3 分 団 第 1 部	コンクリートブロック造 2階	-	1	1
第 3 分 団 第 2 部	木造 2階	-	1	1
第 3 分 団 第 3 部	コンクリートブロック造 平屋	-	1	1
第 3 分 団 第 4 部	コンクリートブロック造 平屋	-	1	1
第 3 分 団 第 5 部	鉄骨造 平屋	-	1	1
第 4 分 団	鉄骨造 平屋	-	1	1
第 4 分 団 第 2 部	コンクリートブロック造 平屋	-	1	1
第 4 分 団 第 3 部	コンクリートブロック造 平屋	-	1	1
三野方面隊		3	2	2
第 1 分 団	鉄骨造 平屋	1	-	-
第 1 分 団 (久保谷)	鉄骨造 2階	-	1	1
第 2 分 団	鉄骨造 平屋	1	-	-
第 3 分 団	鉄骨造 平屋	1	1	1

資料:市危機管理課(令和8年1月1日現在)

(8)消防団施設等の状況 (つづき)

(単位:台)

区 分	屯所・器具庫等	ポンプ車	積載車	可搬ポンプ
豊中方面隊		5	3	3
第 1 分 団	鉄筋コンクリート造 2階	1	-	-
第 1 分 団	鉄骨造 平屋	-	1	1
第 1 分 団	鉄骨ブロック 平屋	-	1	1
第 2 分 団	鉄筋コンクリート造 平屋	1	-	-
第 3 分 団	鉄筋コンクリート造 平屋	1	-	-
第 4 分 団	木造コンクリート造 2階	1	-	-
第 5 分 団	鉄筋コンクリート造 2階	1	-	-
第 5 分 団	鉄骨造 平屋	-	1	1
詫間方面隊		5	7	9
第 1 分 団	鉄骨造 平屋	1	-	-
第 2 分 団	鉄筋ブロック造 2階	1	-	-
第 2 分 団 (志々島)	木造 平屋	-	-	2
第 3 分 団	木造 平屋	1	-	-
第 4 分 団	鉄筋ブロック造 平屋	1	-	-
第 5 分 団 (大浜)	木造 平屋	1	-	-
第 5 分 団 (名部戸)	鉄骨ブロック造 2階	-	1	1
第 6 分 団 (伊砂子)	鉄骨 平屋	-	1	1
第 6 分 団 (積)	鉄骨ブロック造 2階	-	1	1
第 7 分 団 (箱)	木造 平屋	-	1	1
第 7 分 団 (生里)	鉄骨造 平屋	-	1	1
第 8 分 団 (瀧)	木造 2階	-	1	1
第 8 分 団 (上新田)	木造 平屋	-	1	1
仁尾方面隊		3	3	3
第 1 分 団	鉄骨造 平屋	-	1	1
第 2 分 団	鉄骨造 2階	1	-	-
第 3 分 団	鉄骨造 2階	1	1	1
第 4 分 団 第 1 部	鉄骨造 平屋	1	-	-
第 4 分 団 第 2 部	鉄骨造 平屋	-	1	1
財田方面隊		2	9	9
第 1 分 団 第 1 部	木造 平屋	-	1	1
第 1 分 団 第 2 部	木造 平屋	-	1	1
第 1 分 団 第 3 部	木造 平屋	-	1	1
第 2 分 団 第 1 部	木造 平屋	-	1	1
第 2 分 団 第 2 部	木造 平屋	-	1	1
第 3 分 団 第 1 部	鉄筋コンクリート造 平屋	1	-	-
第 3 分 団 第 2 部	木造 平屋	-	1	1
第 4 分 団	木造 平屋	1	-	-
第 5 分 団 第 1 部・第 3 部	鉄骨造 平屋	-	2	2
第 5 分 団 第 2 部	木造 平屋	-	1	1

資料:市危機管理課(令和8年1月1日現在)

(9) 事故別救急車出動状況

(単位:件)

区 分	平成29年	平成30年	令和元年	令和2年	令和3年	令和4年	令和5年	令和6年	令和7年
事故別救急車出動 計	3,077	3,086	2,798	2,743	2,863	3,271	3,335	3,417	3,359
火 災	21	20	10	15	15	19	23	19	22
自 然 災 害	1	-	-	-	1	-	-	-	-
水 難	1	8	4	3	2	4	3	6	3
交 通 事 故	298	305	251	212	196	204	203	202	231
労 働 災 害	21	34	26	22	32	34	31	41	49
運 動 競 技	5	8	8	7	4	8	14	25	15
一 般 負 傷	429	445	431	470	433	540	540	528	560
加 害	3	5	4	3	5	3	6	2	9
自 損 行 為	22	18	16	22	19	19	18	26	24
急 病	1,852	1,807	1,663	1,630	1,771	2,042	2,082	2,161	2,050
そ の 他	424	436	385	359	385	398	415	407	396

資料:三観広域行政組合(※三豊市に限る件数)

(10) 交通事故の推移

(単位:件)

区 分	平成29年	平成30年	令和元年	令和2年	令和3年	令和4年	令和5年	令和6年	令和7年
発 生 件 数	283	220	220	144	117	81	88	119	119
死 者 数	4	4	3	7	6	2	1	2	1
負 傷 者 数	339	255	265	191	132	96	104	140	138

資料:三豊警察署(※人身事故件数のみ)

(11) 運転免許保有状況

(単位:人、%)

区 分	合 計			男 性			女 性		
	人 口	保 有 者 数	比 率	人 口	保 有 者 数	比 率	人 口	保 有 者 数	比 率
運転免許保有者 計	52,945	43,503	82.2	25,392		0.0	27,553		0.0
16 歳 以 上 ~ 19 歳 以 下	2,123	554	26.1	1,074	-	-	1,049	-	-
20 歳 以 上 ~ 29 歳 以 下	4,882	3,930	80.5	2,554	-	-	2,328	-	-
30 歳 以 上 ~ 39 歳 以 下	5,003	4,606	92.1	2,617	-	-	2,386	-	-
40 歳 以 上 ~ 49 歳 以 下	7,070	6,863	97.1	3,635	-	-	3,435	-	-
50 歳 以 上 ~ 59 歳 以 下	7,909	7,712	97.5	4,054	-	-	3,855	-	-
60 歳 以 上 ~ 69 歳 以 下	7,957	7,720	97.0	3,856	-	-	4,101	-	-
70 歳 以 上 ~	18,001	12,118	67.3	7,602	-	-	10,399	-	-

資料:市総務課、三豊警察署

※1 運転免許とは原付及び普通免許である。

※2 システム変更により男女別かつ年齢別のデータ無し。(令和7年版~)

※3 人口は住民基本台帳(令和7年1月1日現在)、保有者数は令和6年12月31日現在

(12) 犯罪発生認知件数の推移

(単位:件)

区 分	令和元年	令和2年	令和3年	令和4年	令和5年	令和6年	令和7年
犯罪発生認知件数※ 計	234	202	165	231	316	327	329

出典:三豊警察署「犯罪と少年非行」

※犯罪認知件数とは、警察において発生を認知した事件の数をいう

(13) デジタル防災行政無線の設置状況

(単位:戸、機、%)

区 分	世帯数	戸別受信機 設置数	設置率
設置数 計	26,422	21,413	81.0

資料:市危機管理課(令和7年4月1日現在)、世帯数は令和7年4月1日現在の住民基本台帳世帯数

(14) 避難所の状況

(単位:ヶ所、人)

区 分	箇所数	収容人員
避難所 計	78	13,340

資料:市危機管理課(令和8年1月1日現在)

(15) 公共施設等の耐震改修状況

(単位:棟、%)

区 分	全棟数	昭和57年 以降棟数	昭和56年 以前棟数	耐震診断 実施棟数	耐震診断 実施率	耐震改修 済等棟数	耐震化 済棟数	耐震化率
	A	B	C	D	E(D/C)	F	G(B+F)	H(G/A)
公共施設	87	73	14	14	100.0%	14	87	100.0%

資料:市危機管理課(令和7年10月1日現在)

(16) 自主防災組織の状況

(単位:組織、%)

区 分	結成届出数	結成地区内 世帯数	市内 総世帯数	自治会総数	組織率
令和2年	400	20,380	26,287	556	77.5
3	409	20,401	26,109	555	78.1
4	411	20,527	26,274	555	78.1
5	412	20,669	26,393	555	78.3
6	414	20,728	26,422	555	78.5

資料:市危機管理課(令和7年4月1日現在)

第 16 章 財 政

(1)会計別決算の状況

①歳入

(単位:円)

区 分	令和2年度	令和3年度	令和4年度	令和5年度	令和6年度
歳入 計	62,898,444,274	58,739,661,653	55,951,847,111	55,450,373,391	58,688,275,172
一般会計	43,718,584,946	39,341,122,964	36,073,516,959	35,864,919,173	39,345,942,429
特別会計					
地域農産物利用促進センター事業	-	-	-	-	-
商 品 券 事 業	-	-	-	-	-
国民健康保険事業	7,879,920,566	7,861,855,044	7,716,886,284	7,344,713,200	6,942,186,917
国民健康保険診療所事業	154,426,910	150,116,268	141,113,413	141,846,391	139,038,025
老人保健事業	-	-	-	-	-
後期高齢者医療事業	1,078,494,763	1,081,591,762	1,141,858,277	1,181,546,325	1,291,761,181
介護保険事業	7,984,142,362	8,085,125,864	7,981,234,472	7,879,414,979	7,718,320,674
介護サービス事業	92,413,282	76,115,402	79,425,483	74,409,723	71,446,836
集落排水事業	164,488,492	169,500,575	172,033,600	203,202,406	-
浄化槽整備推進事業	226,657,347	212,653,139	215,374,739	229,282,045	231,967,452
港湾整備事業	26,262,565	25,449,423	23,184,263	22,561,721	21,457,133
国道用地先行取得事業	-	-	172,802,560	336,152,431	379,882,761
水道事業会計(総収益)	-	-	-	-	-
病院事業会計(総収益)	1,573,053,041	1,736,131,212	2,234,417,061	2,172,324,997	2,324,052,508
集落排水事業会計(総収益)	-	-	-	-	222,219,256

②歳出

(単位:円)

区 分	令和2年度	令和3年度	令和4年度	令和5年度	令和6年度
歳出 計	61,281,949,827	57,212,466,203	54,687,297,944	53,620,822,447	57,342,374,176
一般会計	42,272,427,605	38,112,490,868	35,501,555,453	34,552,593,621	38,066,518,096
特別会計					
地域農産物利用促進センター事業	-	-	-	-	-
商 品 券 事 業	-	-	-	-	-
国民健康保険事業	7,773,330,106	7,552,535,353	7,444,217,108	7,144,576,890	6,810,144,377
国民健康保険診療所事業	146,492,098	136,454,092	133,981,109	131,097,899	139,038,025
老人保健事業	-	-	-	-	-
後期高齢者医療事業	1,076,890,421	1,079,353,220	1,140,254,035	1,178,491,983	1,290,125,139
介護保険事業	7,651,561,672	7,627,024,735	7,523,342,914	7,468,143,371	7,620,381,451
介護サービス事業	92,413,282	76,115,402	79,425,483	74,409,723	71,446,836
集落排水事業	164,488,492	169,500,575	163,907,600	155,168,108	-
浄化槽整備推進事業	226,657,347	212,653,139	215,305,599	229,282,045	231,967,452
港湾整備事業	25,100,814	24,563,813	22,590,212	22,063,251	20,211,951
国道用地先行取得事業	-	-	172,802,560	336,152,431	379,882,761
水道事業会計(総費用)	-	-	-	-	-
病院事業会計(総費用)	1,852,587,990	2,221,775,006	2,289,915,871	2,328,843,125	2,506,636,798
集落排水事業会計(総費用)	-	-	-	-	206,021,290

資料:市財政経営課(「歳入歳出決算書」)

(2) 普通会計の決算状況(歳入)

(単位:千円)

区 分	令和2年度	令和3年度	令和4年度	令和5年度	令和6年度
歳入 計	43,713,591	39,335,313	36,230,781	36,180,452	39,706,680
市 税	7,754,957	7,734,135	7,756,518	7,825,620	7,725,108
地 方 譲 与 税	321,750	324,948	320,542	320,172	324,762
利 子 割 交 付 金	12,299	9,581	5,211	3,959	6,354
配 当 割 交 付 金	41,007	59,361	52,105	59,513	84,107
株 式 等 譲 渡 所 得 割 交 付 金	41,040	63,930	35,532	59,430	109,481
地 方 消 費 税 交 付 金	1,389,774	1,503,761	1,529,644	1,527,142	1,601,363
ゴ ル フ 場 利 用 税 交 付 金	48,830	51,809	48,060	42,793	43,373
自 動 車 取 得 税 交 付 金	0	0	1,000	4,159	0
自 動 車 税 環 境 性 能 割 交 付 金	30,388	26,005	34,651	41,462	46,655
法 人 事 業 税 交 付 金	62,132	117,072	128,384	132,767	144,962
地 方 特 例 交 付 金 等	55,595	116,978	47,677	55,085	311,480
地 方 交 付 税	11,311,842	11,861,879	11,673,564	11,732,028	11,945,129
交 通 安 全 対 策 特 別 交 付 金	8,496	7,972	6,478	5,197	4,632
分 担 金 及 び 負 担 金	440,795	450,420	454,406	224,160	178,068
使 用 料	228,952	237,297	221,362	220,177	223,434
手 数 料	253,753	252,116	248,989	249,144	250,942
国 庫 支 出 金	10,741,123	5,825,192	4,793,667	3,978,505	4,397,104
県 支 出 金	2,171,432	1,930,967	2,083,449	2,079,962	2,100,553
財 産 収 入	174,229	164,134	184,637	249,989	100,279
寄 附 金	784,651	999,667	969,414	1,096,561	1,849,323
繰 入 金	2,069,976	2,102,674	2,012,623	2,583,922	2,765,152
繰 越 金	1,891,524	1,446,157	1,228,632	571,962	1,312,325
諸 収 入	314,581	524,158	434,509	680,364	623,919
市 債	3,564,465	3,525,100	1,959,727	2,436,379	3,558,175

資料:市財政経営課(「地方財政状況調査」)

(3) 普通会計の決算状況(歳出・性質別)

(単位:千円)

区 分	令和2年度	令和3年度	令和4年度	令和5年度	令和6年度
歳出 計	42,267,434	38,106,681	35,658,819	34,868,127	38,427,256
義務的経費	14,923,367	16,784,261	16,202,295	16,026,098	16,854,283
人 件 費	6,347,053	6,700,177	6,737,508	6,620,967	7,241,727
扶 助 費	4,582,310	5,924,389	5,394,340	5,493,223	5,892,126
公 債 費	3,994,004	4,159,695	4,070,447	3,911,908	3,720,430
投資的経費	4,655,999	4,372,348	3,927,353	4,141,191	4,533,925
普 通 建 設 事 業	4,655,999	4,372,348	3,927,353	4,141,191	4,531,475
災 害 復 旧 事 業	0	0	0	0	2,450
その他の経費	22,688,068	16,950,072	15,529,171	14,700,838	17,039,048
物 件 費	5,367,111	5,546,976	5,649,024	5,353,853	5,753,662
維 持 補 修 費	291,941	248,387	226,635	236,189	446,282
補 助 費 等	11,075,103	4,081,201	4,549,431	4,285,480	5,338,952
積 立 金	2,421,864	2,442,374	1,549,397	1,479,382	2,032,276
投 資 ・ 出 資 金 ・ 貸 付 金	205,570	1,293,950	258,340	30,465	253,480
繰 出 金	3,326,479	3,337,184	3,296,344	3,315,469	3,214,396

資料:市財政経営課(「地方財政状況調査」)

(4) 普通会計の決算状況(歳出・目的別)

(単位:千円)

区 分	令和2年度	令和3年度	令和4年度	令和5年度	令和6年度
歳出合計	42,267,434	38,106,681	35,658,819	34,868,127	38,427,256
議 会 費	260,418	256,624	264,248	268,045	269,431
総 務 費	12,888,429	6,271,591	5,652,032	5,371,284	6,179,547
民 生 費	10,787,778	11,485,121	11,181,838	11,023,518	12,088,830
衛 生 費	3,156,864	4,758,731	3,710,158	3,267,604	3,603,260
労 働 費	15,195	15,311	15,275	15,272	15,272
農 林 水 産 業 費	1,638,831	1,426,230	1,522,225	1,473,425	1,482,490
商 工 費	699,267	475,506	395,231	394,971	865,807
土 木 費	2,518,839	3,157,043	2,552,662	2,625,103	3,020,763
消 防 費	1,396,257	1,494,274	1,409,765	1,510,124	1,524,034
教 育 費	4,905,522	4,598,535	4,876,962	4,999,192	5,647,262
災 害 復 旧 費	0	0	0	0	2,450
公 債 費	3,994,004	4,159,695	4,070,447	3,911,908	3,720,430
諸 支 出 金	6,030	8,020	7,976	7,681	7,680

資料:市財政経営課(「地方財政状況調査」)

(5) 財政状況(普通会計)の推移

(単位:千円、%)

区 分	令和2年度	令和3年度	令和4年度	令和5年度	令和6年度
歳入総額 (A)	43,713,591	39,335,313	36,230,781	36,180,452	39,706,680
歳出総額 (B)	42,267,434	38,106,681	35,658,819	34,868,127	38,427,256
歳入歳出差引額 (A)-(B) (C)	1,446,157	1,228,632	571,962	1,312,325	1,279,424
翌年度へ繰り越すべき財源 (D)	262,840	305,535	222,548	176,618	124,430
実質収支 (C)-(D) (E)	1,183,317	923,097	349,414	1,135,707	1,154,994
単年度収支 (F)	△ 420,884	△ 260,220	△ 573,683	786,293	19,287
財政調整基金積立金 (G)	821,422	613,592	477,709	203,260	581,081
繰上償還金 (H)	0	0	0	0	0
財政調整基金積立金取り崩し額 (I)	1,322,677	1,167,458	1,157,369	1,168,267	803,386
実質単年度収支(F)+(G)+(H)-(I) (J)	△ 922,139	△ 814,086	△ 1,253,343	△ 178,714	△ 203,018
基準財政収入額	7,692,052	7,451,472	7,761,396	7,798,367	7,893,170
基準財政需要額	17,602,376	18,170,359	18,266,233	18,352,667	18,679,510
標準税収入額	9,687,270	9,360,656	9,782,754	9,796,551	9,929,614
標準財政規模	20,691,305	21,183,555	20,575,831	20,482,350	20,722,875
財政力指数(3ヵ年平均)	0.45	0.43	0.42	0.42	0.42
経常一般財源等比率	104.4	105.7	102.5	102.1	102.7
一般財源比率	59.9	67.5	70.0	69.7	67.0
自主財源比率	31.8	35.4	37.3	37.9	37.8
実質収支比率	5.7	4.4	1.7	5.5	5.6
経常収支比率	97.9	95.2	98.4	98.2	98.2
実質公債費比率	5.9	7.2	7.8	7.9	8.1
積立金現在高	19,422,728	19,762,428	19,299,200	18,527,644	17,794,768
地方債現在高	34,696,153	34,167,283	32,149,755	30,759,203	30,685,597
収益事業収入額	38,985	42,323	41,270	40,195	39,955
債務負担行為額	914,529	1,043,352	911,292	1,399,272	3,273,146
税の徴収率(現年度課税分のみ)	99.1	99.3	99.3	99.3	99.3

資料:市財政経営課(「地方財政状況調査」)

(6) 市税の決算状況

(単位:千円)

区 分	令和2年度	令和3年度	令和4年度	令和5年度	令和6年度
市税 計	7,754,957	7,734,135	7,756,518	7,825,620	7,725,108
市民税 計	3,346,696	3,425,762	3,337,216	3,391,082	3,273,396
個人均等割	114,973	115,067	112,981	111,892	96,763
個人所得割	2,630,236	2,655,941	2,612,734	2,617,205	2,449,647
法人均等割	151,812	166,493	165,336	162,697	172,679
法人税割	449,675	488,261	446,165	499,288	554,307
固定資産税 計	3,771,540	3,645,319	3,729,695	3,748,199	3,764,287
土地	1,004,317	1,001,220	984,558	975,627	952,987
家屋	1,836,968	1,753,442	1,825,045	1,856,780	1,784,960
償却資産	928,955	889,385	918,849	914,614	1,025,190
交付金	1,300	1,272	1,243	1,178	1,150
軽自動車税	289,416	297,337	308,369	311,678	319,933
たばこ税	347,133	365,537	380,959	374,401	367,223
特別土地保有税	-	-	-	-	-
入湯税	172	180	279	260	269
都市計画税	-	-	-	-	-

資料:市財政経営課(「地方財政状況調査」)

(7) 市税の徴収額・率の推移

(単位:千円、%)

区 分	令和3年度			令和4年度		
	調定額	収入額	収納率	調定額	収入額	収納率
合 計	7,928,157	7,734,135	97.6	7,946,710	7,756,518	97.6
現年課税分	7,713,305	7,662,061	99.3	7,763,119	7,708,196	99.3
滞納繰越分	214,852	72,074	33.5	183,591	48,322	26.3
市民税	3,488,537	3,425,762	98.2	3,403,000	3,337,216	98.1
個 人	2,830,951	2,771,008	97.9	2,789,826	2,725,715	97.7
現年課税分	2,766,670	2,747,537	99.3	2,729,835	2,708,726	99.2
滞納繰越分	64,281	23,471	36.5	59,991	16,989	28.3
法 人	657,586	654,754	99.6	613,174	611,501	99.7
現年課税分	654,047	653,411	99.9	610,255	609,489	99.9
滞納繰越分	3,539	1,343	37.9	2,919	2,012	68.9
固定資産税	3,760,466	3,645,319	96.9	3,838,194	3,729,695	97.2
現年課税分	3,627,093	3,599,884	99.2	3,731,535	3,702,330	99.2
滞納繰越分	132,101	44,163	33.4	105,416	26,122	24.8
交付金	1,272	1,272	100.0	1,243	1,243	100.0
軽自動車税	313,437	297,337	94.9	324,278	308,369	95.1
現年課税分	285,354	281,088	98.5	291,822	287,979	98.7
滞納繰越分	14,931	3,097	20.7	15,265	3,199	21.0
環境性能割	13,152	13,152	100.0	17,191	17,191	100.0
たばこ税	365,537	365,537	100.0	380,959	380,959	100.0
特別土地保有税	0	0	0.0	0	0	0.0
入湯税	180	180	100.0	279	279	100.0
区 分	令和5年度			令和6年度		
	調定額	収入額	収納率	調定額	収入額	収納率
合 計	8,019,018	7,825,620	97.6	7,911,951	7,725,108	97.6
現年課税分	7,838,103	7,779,846	99.3	7,733,281	7,676,427	99.3
滞納繰越分	180,915	45,774	25.3	178,670	48,681	27.2
市民税	3,458,738	3,391,082	98.0	3,334,549	3,273,396	98.2
個 人	2,795,446	2,729,097	97.6	2,606,338	2,546,410	97.7
現年課税分	2,735,258	2,711,721	99.1	2,542,652	2,524,039	99.3
滞納繰越分	60,188	17,376	28.9	63,686	22,371	35.1
法 人	663,292	661,985	99.8	728,211	726,986	99.8
現年課税分	661,820	661,101	99.9	726,989	726,364	99.9
滞納繰越分	1,472	884	60.1	1,222	622	50.9
固定資産税	3,857,659	3,748,199	97.2	3,874,682	3,764,287	97.2
現年課税分	3,752,265	3,722,514	99.2	3,773,832	3,740,384	99.1
滞納繰越分	104,216	24,507	23.5	99,700	22,753	22.8
交付金	1,178	1,178	100.0	1,150	1,150	100.0
軽自動車税	327,960	311,678	95.0	335,228	319,933	95.4
現年課税分	297,830	293,580	98.6	302,567	298,399	98.6
滞納繰越分	15,039	3,007	20.0	14,062	2,935	20.9
環境性能割	15,091	15,091	100.0	18,599	18,599	100.0
たばこ税	374,401	374,401	100.0	367,223	367,223	100.0
特別土地保有税	0	0	0.0	0	0	0
入湯税	260	260	100.0	269	269	100.0

資料:市財政経営課(「地方財政状況調査」)

(8) 固定資産税の状況

区 分	令和2年度	令和3年度	令和4年度	令和5年度	令和6年度
土地					
総 評 価 額 (千円)	159,533,099	157,483,525	156,128,326	155,251,789	154,516,531
総 評 価 地 積 (㎡)	162,436,888	162,376,927	162,362,666	162,368,573	162,340,772
1 ㎡ 当 たり 価 格					
最 高 (円)	37,397	37,095	36,701	36,370	36,052
平 均 (円)	982	970	962	956	952
家屋木					
総 評 価 額 (千円)	72,555,267	69,289,545	71,064,717	72,699,506	72,496,715
1 ㎡ 当 たり 価 格 (円)	15,983	15,288	15,681	16,038	15,989
家屋非					
総 評 価 額 (千円)	63,007,531	61,586,166	63,533,336	64,955,457	62,846,679
1 ㎡ 当 たり 価 格 (円)	22,974	22,311	22,814	23,122	22,299
償却資産					
決 定 価 格 (千円)	69,288,389	66,927,742	69,862,712	69,590,048	71,007,765
課 税 標 準 額 (千円)	66,445,095	63,086,216	67,154,268	66,775,403	68,884,228

資料:市税務課

(9) 市有財産の状況

区 分	令和2年度	令和3年度	令和4年度	令和5年度	令和6年度
土地 (㎡)	9,078,183	9,061,415	8,985,527	9,025,634	9,023,348
行政財産 (㎡)	8,424,197	8,434,949	8,370,691	8,410,924	8,408,378
普通財産 (㎡)	653,986	626,466	614,836	614,710	614,970
建物 (㎡)	393,090	388,982	361,113	354,037	344,738
行政財産 (㎡)	366,062	363,939	332,496	329,020	328,987
普通財産 (㎡)	27,028	25,042	28,617	25,017	15,751
無体財産権(商標登録権) (件)	1	1	2	2	2
有 価 証 券 (千円)	26,000	26,000	26,000	26,000	26,000
出 資 に よ る 権 利 (千円)	184,164	184,164	184,164	179,164	179,164
物 品 ※ (件)	850	845	780	804	756
債 権 (千円)	67,316	67,398	68,677	71,148	73,266
基 金 (千円)	19,109,933	19,325,205	20,716,551	19,012,679	18,464,446

資料:市会計課(「歳入歳出決算書」)

※ 物品については重要物品を計上

(10)市債の状況

(単位:千円)

区 分	令和2年度	令和3年度	令和4年度	令和5年度	令和6年度
一般会計	34,696,153	34,167,283	31,984,927	30,369,102	30,173,587
普通債	21,823,837	21,964,940	20,925,370	20,537,428	21,498,476
総務	5,689,090	5,148,299	4,654,351	4,255,422	4,029,891
民生	996,550	909,458	838,291	844,649	1,166,191
衛生	2,683,776	3,382,259	3,119,495	2,868,520	2,631,190
労働	-	-	-	-	-
農林水産	518,279	482,550	497,413	499,668	615,567
商工	-	32,200	33,200	34,500	41,100
土木	3,697,282	4,041,510	4,294,194	4,635,134	5,549,030
公営住宅	87,762	53,536	27,199	10,282	2,273
消防	774,987	904,699	918,300	963,504	1,044,573
教育	7,376,111	7,010,429	6,542,927	6,425,749	6,418,661
災害復旧債	34,020	25,140	16,260	7,380	0
農林水産	-	-	-	-	-
土木	32,500	24,000	15,500	7,000	-
その他	1,520	1,140	760	380	-
その他	12,838,296	12,177,203	11,043,297	9,824,294	8,675,111

資料:市財政経営課(「歳入歳出予算書」)

第17章 行政・選挙・議会

(2) 職員数の状況

(単位:人)

区 分	令和3年	令和4年	令和5年	令和6年	令和7年
職員数 計	707	745	769	754	766
一 般 行 政 職	355	360	368	358	348
税 務 職	27	29	29	28	32
医 療 職	31	39	40	42	44
看 護 ・ 保 健 職	89	102	104	103	105
福 祉 職	77	74	89	90	94
企 業 職	15	15	15	11	15
技 能 労 務 職	32	40	40	39	42
幼 稚 園 教 育 職	81	86	84	83	86
そ の 他 教 育 職	-	-	-	-	-

資料:市人事課(各年4月1日現在)

(3) 選挙人名簿登録者数

(単位:人)

区 分	計		
		男	女
30	55,985	26,745	29,240
令和元年	55,421	26,505	28,916
2	54,673	26,188	28,485
3	54,033	25,872	28,161
4	53,216	25,465	27,751
5	52,437	25,067	27,370
6	51,571	24,662	26,909
7	50,773	24,301	26,472

資料:市選挙管理委員会事務局(各年9月定時登録現在)

(4)各種選挙の執行状況

香川県知事選挙(平成14年8月25日執行)

区 分	選挙当日有権者数(人)			投票者数(人)			投票率(%)		
	計	男	女	計	男	女	計	男	女
旧7町計	60,133	28,501	31,632	25,030	11,898	13,132	41.62	41.75	41.51

香川県議会議員選挙(平成15年4月13日執行)

区 分	選挙当日有権者数(人)			投票者数(人)			投票率(%)		
	計	男	女	計	男	女	計	男	女
三豊郡第一選挙区計	59,792	28,352	31,440	42,482	19,935	22,547	71.05	70.31	71.71

統一市町選挙(平成15年4月27日執行)

①市町長選挙

区 分	選挙当日有権者数(人)			投票者数(人)			投票率(%)		
	計	男	女	計	男	女	計	男	女
高瀬、山本、財田町	(無)			投 票			()		

②市町議会議員選挙

区 分	選挙当日有権者数(人)			投票者数(人)			投票率(%)		
	計	男	女	計	男	女	計	男	女
高瀬町	13,483	6,382	7,101	10,693	5,018	5,675	79.31	78.63	79.92
山本町	6,288	3,012	3,276	5,102	2,437	2,665	81.14	80.91	81.35
三野町	7,949	3,801	4,148	6,088	2,837	3,251	76.59	74.64	78.38
豊中町	9,737	4,572	5,165	7,589	3,497	4,092	77.94	76.49	79.23
詫間町	12,654	5,971	6,683	10,230	4,669	5,561	80.84	78.19	83.21
仁尾町	(無)			投 票			()		
財田町	(無)			投 票			()		
旧5町計	50,111	23,738	26,373	39,702	18,458	21,244	79.23	77.76	80.55

衆議院議員総選挙・最高裁判所裁判官国民審査(平成15年11月9日執行)

区 分	選挙当日有権者数(人)			投票者数(人)			投票率(%)		
	計	男	女	計	男	女	計	男	女
旧7町計	60,436	28,670	31,766	36,568	17,483	19,085	60.51	60.98	60.08

参議院議員通常選挙(平成19年7月11日執行)

区 分	選挙当日有権者数(人)			投票者数(人)			投票率(%)		
	計	男	女	計	男	女	計	男	女
旧7町計	60,446	28,639	31,807	34,589	16,665	17,924	57.22	58.19	56.35

衆議院議員総選挙・最高裁判所裁判官国民審査(平成17年9月11日執行)

区 分	選挙当日有権者数(人)			投票者数(人)			投票率(%)		
	計	男	女	計	男	女	計	男	女
旧7町計	60,203	28,570	31,633	40,789	19,294	21,495	67.75	67.53	67.95

(4)各種選挙の執行状況 (つづき)

三豊市長・三豊市議会議員選挙(平成18年2月12日執行)

①三豊市長選挙

区 分	選挙当日有権者数(人)			投票者数(人)			投票率(%)		
	計	男	女	計	男	女	計	男	女
三豊市	59,838	28,401	31,437	48,655	22,752	25,903	81.31	80.11	82.40

②三豊市議会議員選挙

区 分	選挙当日有権者数(人)			投票者数(人)			投票率(%)		
	計	男	女	計	男	女	計	男	女
高瀬選挙区	13,573	6,437	7,136	10,984	5,160	5,824	80.93	80.16	81.61
山本選挙区	6,263	3,010	3,253	5,064	2,415	2,649	80.86	80.23	81.43
三野選挙区	7,983	3,789	4,194	6,392	2,971	3,421	80.07	78.41	81.57
豊中選挙区	9,749	4,592	5,157	7,647	3,568	4,079	78.44	77.70	79.10
詫間選挙区	12,566	5,955	6,611	10,477	4,810	5,667	83.38	80.77	85.72
仁尾選挙区	5,828	2,785	3,043	4,825	2,290	2,535	82.79	82.23	83.31
財田選挙区	3,876	1,833	2,043	3,255	1,534	1,721	83.98	83.69	84.24
7町計	59,838	28,401	31,437	48,644	22,748	25,896	81.29	80.10	82.37

香川県知事選挙(平成18年8月27日執行)

区 分	選挙当日有権者数(人)			投票者数(人)			投票率(%)		
	計	男	女	計	男	女	計	男	女
三豊市	59,804	28,358	31,446	23,636	11,209	12,427	39.52	39.53	39.52

香川県議会議員選挙(平成19年4月8日執行)

区 分	選挙当日有権者数(人)			投票者数(人)			投票率(%)		
	計	男	女	計	男	女	計	男	女
三豊市選挙区	(無)			投 票			()		

参議院議員通常選挙(平成19年7月29日執行)

区 分	選挙当日有権者数(人)			投票者数(人)			投票率(%)		
	計	男	女	計	男	女	計	男	女
三豊市	60,062	28,475	31,587	37,384	17,962	19,422	62.24	63.08	61.49

衆議院議員総選挙(平成21年8月30日執行)

区 分	選挙当日有権者数(人)			投票者数(人)			投票率(%)		
	計	男	女	計	男	女	計	男	女
三豊市	59,138	28,050	31,088	41,929	20,040	21,889	70.90	71.44	70.41

三豊市長選挙(平成22年1月24日執行)

区 分	選挙当日有権者数(人)			投票者数(人)			投票率(%)		
	計	男	女	計	男	女	計	男	女
三豊市	(無)			投 票			()		

三豊市議会議員選挙(平成22年1月24日執行)

区 分	選挙当日有権者数(人)			投票者数(人)			投票率(%)		
	計	男	女	計	男	女	計	男	女
三豊市	58,806	27,895	30,911	43,887	20,629	23,258	74.63	73.95	75.24

(4)各種選挙の執行状況 (つづき)

参議院議員通常選挙(平成22年7月11日執行)

区 分	選挙当日有権者数(人)			投票者数(人)			投票率(%)		
	計	男	女	計	男	女	計	男	女
三豊市	59,016	28,003	31,013	34,670	16,704	17,966	58.75	59.65	57.93

香川県知事選挙(平成22年8月29日執行)

区 分	選挙当日有権者数(人)			投票者数(人)			投票率(%)		
	計	男	女	計	男	女	計	男	女
三豊市	58,624	27,794	30,830	25,492	12,199	13,293	43.48	43.89	43.12

香川県議会議員選挙(平成23年4月10日執行)

区 分	選挙当日有権者数(人)			投票者数(人)			投票率(%)		
	計	男	女	計	男	女	計	男	女
三豊市	58,103	27,546	30,557	34,346	16,259	18,087	59.11	59.02	59.19

衆議院議員総選挙(平成24年12月16日執行)

区 分	選挙当日有権者数(人)			投票者数(人)			投票率(%)		
	計	男	女	計	男	女	計	男	女
三豊市	57,927	27,516	30,411	34,358	16,707	17,651	59.31	60.72	58.04

参議院議員通常選挙(平成25年7月21日執行)

区 分	選挙当日有権者数(人)			投票者数(人)			投票率(%)		
	計	男	女	計	男	女	計	男	女
三豊市	57,797	27,476	30,321	30,450	14,894	15,556	52.68	54.21	51.30

三豊市長選挙(平成26年1月26日執行)

区 分	選挙当日有権者数(人)			投票者数(人)			投票率(%)		
	計	男	女	計	男	女	計	男	女
三豊市	(無)			投 票			()		

三豊市議会議員選挙(平成26年1月26日執行)

区 分	選挙当日有権者数(人)			投票者数(人)			投票率(%)		
	計	男	女	計	男	女	計	男	女
三豊市	57,117	27,152	29,965	38,063	17,873	20,190	66.64	65.83	67.38

衆議院議員総選挙・最高裁判所裁判官国民審査(平成26年12月14日執行)

区 分	選挙当日有権者数(人)			投票者数(人)			投票率(%)		
	計	男	女	計	男	女	計	男	女
三豊市	56,983	27,051	29,932	28,183	13,810	14,373	49.46	51.05	48.02

香川県議会議員選挙(平成27年4月12日執行)

区 分	選挙当日有権者数(人)			投票者数(人)			投票率(%)		
	計	男	女	計	男	女	計	男	女
三豊市選挙区	(無)			投 票			()		

(4)各種選挙の執行状況 (つづき)

参議院議員通常選挙(平成28年7月10日執行)

区 分	選挙当日有権者数(人)			投票者数(人)			投票率(%)		
	計	男	女	計	男	女	計	男	女
三豊市	57,394	27,306	30,088	29,422	14,339	15,083	51.26	52.51	50.13

衆議院議員総選挙・最高裁判所裁判官国民審査(平成29年10月22日執行)

区 分	選挙当日有権者数(人)			投票者数(人)			投票率(%)		
	計	男	女	計	男	女	計	男	女
三豊市	56,513	26,942	29,571	29,247	14,193	15,054	51.75	52.68	50.91

三豊市長選挙(平成29年12月24日執行)

区 分	選挙当日有権者数(人)			投票者数(人)			投票率(%)		
	計	男	女	計	男	女	計	男	女
三豊市	56,083	26,757	29,326	25,044	11,901	13,143	44.66	44.48	44.82

三豊市議会議員選挙(平成30年1月28日執行)

区 分	選挙当日有権者数(人)			投票者数(人)			投票率(%)		
	計	男	女	計	男	女	計	男	女
三豊市	56,032	26,737	29,295	33,265	15,783	17,482	59.37	59.03	59.68

香川県知事選挙(平成30年8月26日執行)

区 分	選挙当日有権者数(人)			投票者数(人)			投票率(%)		
	計	男	女	計	男	女	計	男	女
三豊市	55,647	26,557	29,090	17,568	8,340	9,228	31.57	31.40	31.72

香川県議会議員補欠選挙(平成30年8月26日執行)

区 分	選挙当日有権者数(人)			投票者数(人)			投票率(%)		
	計	男	女	計	男	女	計	男	女
三豊市選挙区	(無)			投 票			()		

参議院議員通常選挙(令和元年7月21日執行)

区 分	選挙当日有権者数(人)			投票者数(人)			投票率(%)		
	計	男	女	計	男	女	計	男	女
三豊市	55,571	26,563	29,008	25,963	12,772	13,191	46.72	48.08	45.47

衆議院議員総選挙・最高裁判所裁判官国民審査(令和3年10月31日執行)

区 分	選挙当日有権者数(人)			投票者数(人)			投票率(%)		
	計	男	女	計	男	女	計	男	女
三豊市	53,874	25,780	28,094	28,567	13,881	14,686	53.03	53.84	52.27

三豊市長選挙(令和4年1月30日執行)

区 分	選挙当日有権者数(人)			投票者数(人)			投票率(%)		
	計	男	女	計	男	女	計	男	女
三豊市	(無)			投 票			()		

(4)各種選挙の執行状況 (つづき)

三豊市議会議員選挙(令和4年1月30日執行)

区 分	選挙当日有権者数(人)			投票者数(人)			投票率(%)		
	計	男	女	計	男	女	計	男	女
三豊市	53,422	25,552	27,870	28,981	13,834	15,147	54.25	54.14	54.35

参議院議員通常選挙(令和4年7月10日執行)

区 分	選挙当日有権者数(人)			投票者数(人)			投票率(%)		
	計	男	女	計	男	女	計	男	女
三豊市	53,421	25,561	27,860	25,655	12,480	13,175	48.02	48.82	47.29

香川県知事選挙(令和4年年8月28日執行)

区 分	選挙当日有権者数(人)			投票者数(人)			投票率(%)		
	計	男	女	計	男	女	計	男	女
三豊市	52,882	25,280	27,602	15,629	7,428	8,201	29.55	29.38	29.71

香川県議会議員選挙(令和5年4月9日執行)

区 分	選挙当日有権者数(人)			投票者数(人)			投票率(%)		
	計	男	女	計	男	女	計	男	女
三豊市選挙区	(無 投 票)								

衆議院議員総選挙・最高裁判所裁判官国民審査(令和6年10月27日執行)

区 分	選挙当日有権者数(人)			投票者数(人)			投票率(%)		
	計	男	女	計	男	女	計	男	女
三豊市	51,435	24,588	26,847	26,818	13,120	13,698	52.14	53.36	51.02

参議院議員通常選挙(令和7年7月20日執行)

区 分	選挙当日有権者数(人)			投票者数(人)			投票率(%)		
	計	男	女	計	男	女	計	男	女
三豊市	50,942	24,364	26,578	28,677	14,199	14,478	56.29	58.28	54.47

三豊市長選挙(令和8年1月25日執行)

区 分	選挙当日有権者数(人)			投票者数(人)			投票率(%)		
	計	男	女	計	男	女	計	男	女
三豊市	(無 投 票)								

三豊市議会議員選挙(令和8年1月25日執行)

区 分	選挙当日有権者数(人)			投票者数(人)			投票率(%)		
	計	男	女	計	男	女	計	男	女
三豊市	50,204	24,014	26,190	29,490	14,026	15,464	58.74	58.41	59.05

衆議院議員総選挙・最高裁判所裁判官国民審査(令和8年2月8日執行)

区 分	選挙当日有権者数(人)			投票者数(人)			投票率(%)		
	計	男	女	計	男	女	計	男	女
三豊市	50,443	24,133	26,310	28,337	13,918	14,419	56.18	57.67	54.80

資料:市選挙管理委員会事務局

(5)市議会本会議の開催状況

(単位:日・件・人)

区 分	会 期	会期日数	会議日数	市長提出 議案数	議員提出 議案数	請願・陳情	一般質問 者数	代表質問 者数	傍聴者数
令和2年 計		100	22	122	12	6	51	5	0
令和3年 計		99	22	118	10	0	59	7	5
令和4年 計		98	23	146	4	2	52	8	0
令和5年 計		103	21	123	4	2	53	8	27
令和6年 計		92	23	138	4	1	49	8	110
令和7年 計		91	22	139	14	3	49	7	581
第1回定例会	2月26日～3月24日	27	5	46	3		8	7	99
第2回定例会	6月9日～6月30日	22	5	10	2	1	12		151
第3回定例会	9月8日～10月1日	24	5	36	2	1	16		169
第4回定例会	12月2日～12月17日	16	5	38	6	1	13		162
第1回臨時会	1月30日	1	1	1	1				0
第2回臨時会	5月23日	1	1	8	0				0

資料:市議会事務局

]

(6)市議会本会議の審議状況

(単位:件)

区 分	計	市長提出議案					議員提出議案					請願・陳情
		条例	予算	決算	その他	専決処分	条例	規則	意見書	決議	その他	
令和2年 計	140	40	43	10	25	4	0	0	3	0	9	6
令和3年 計	128	30	38	10	38	2	2	1	2	0	5	0
令和4年 計	151	35	49	10	47	4	1	0	0	1	2	2
令和5年 計	129	36	42	11	32	2	1	0	2	1	0	2
令和6年 計	143	28	47	11	46	6	2	0	1	0	1	1
令和7年 計	156	40	49	11	33	6	2	1	2	2	7	3
定例会	148	40	48	11	33	0	2	1	2	2	6	3
臨時会	8	0	1	0	0	6	0	0	0	0	1	0

区 分	計	市長提出議案					議員提出議案					請願・陳情			
		原案可決	修正可決	否決	審議未了	その他	原案可決	修正可決	否決	審議未了	その他	採択	不採択	審議未了	その他 (一部採択)
令和2年 計	140	122	0	0	0	0	12	0	0	0	0	0	3	0	3
令和3年 計	128	118	0	0	0	0	10	0	0	0	0	0	0	0	0
令和4年 計	152	146	0	0	0	0	4	0	0	0	0	0	1	0	1 (一部採択)
令和5年 計	129	123	0	0	0	0	4	0	0	0	0	2	0	0	0
令和6年 計	143	138	0	0	0	0	4	0	0	0	0	1	0	0	0
令和7年 計	156	138	1	0	0	0	14	0	0	0	0	3	0	0	0
定例会	146	129	1	0	0	0	13	0	0	0	0	3	0	0	0
臨時会	10	9	0	0	0	0	1	0	0	0	0	0	0	0	0

資料:市議会事務局

(7)市議会委員会等の開催状況

① 常任委員会・特別委員会

(単位:日)

区 分	総務 常任 委員会	市民建設 常任 委員会	教育民生 常任 委員会	市立病院 建設 調査特別 委員会	議 会 広 報 委 員 会	決 算 特 別 委 員 会	予 算 特 別 委 員 会			
令和元年	14	12	15	7	19	7	6			

区 分	総務 常任 委員会	市民建設 常任 委員会	教育民生 常任 委員会	市立病院 建設 調査特別 委員会	議 会 活 性 化 特 別 委 員 会	財 政 健 全 化 特 別 委 員 会	議 会 広 報 委 員 会	決 算 特 別 委 員 会	予 算 特 別 委 員 会	
令和2年	14	10	12	5	12	1	21	9	6	
令和3年	12	10	12	5	12	12	15	6	6	

区 分	総務 常任 委員会	市民建設 常任 委員会	教育民生 常任 委員会	公共施設 再配置 特別 委員会	議 会 活 性 化 特 別 委 員 会	議 会 広 報 委 員 会	決 算 特 別 委 員 会	予 算 特 別 委 員 会	第 2 次 総 合 計 画 特 別 委 員 会	
令和4年	12	11	16	10	7	17	6	6	-	
令和5年	9	10	12	12	13	14	6	6	3	
令和6年	13	10	12	10	5	15	6	6	0	
令和7年	13	15	14	9	0	16	6	6	0	

資料:市議会事務局

※ 特別委員会は、平成24年6月8日に議会・行財政改革調査特別委員会、ごみ処理問題調査特別委員会、まちづくり調査特別委員会が終了し、平成24年6月28日に議会改革特別委員会、公共施設整備調査特別委員会、地域内分権調査特別委員会が設置され、平成25年12月20日に終了した。平成26年3月3日に三豊市新総合計画特別委員会が設置され、平成26年3月28日に終了した。平成27年3月26日に議会活性化特別委員会が設置され、平成29年12月15日に終了した。平成28年12月22日に永康病院調査特別委員会が設置され、平成29年12月15日に終了した。平成30年6月27日に三豊市第2次総合計画調査特別委員会が設置され、平成30年12月21日に終了した。平成30年6月27日に市立病院建設調査特別委員会が設置され、令和3年12月17日に終了した。令和2年3月27日に議会活性化特別委員会が設置され、令和3年12月17日に終了した。令和2年12月21日に財政健全化特別委員会が設置され、令和3年12月17日に終了した。令和4年3月28日に公共施設再配置特別委員会が設置され、令和7年12月17日に終了した。令和4年6月27日に議会活性化特別委員会が設置され、令和6年9月2日に終了した。令和5年12月1日に三豊市第2次総合計画特別委員会が設置され、令和5年12月22日に終了した。

※ 常任委員会は、令和2年から委員会と調査会を区別し開催している。ここでは委員会のみを掲載している。

② その他

区 分	全員協議会	議会運営委員会
30	15	28
令和元年	11	28
2	14	33
3	11	24
4	11	25
5	8	21
6	12	24
7	9	29

資料:市議会事務局

第 18 章 そ の 他

(1) 戸籍住基関係処理件数の推移

区 分	令和3年	令和4年	令和5年	令和6年	令和7年	備 考
三豊市 総計	114,453	117,305	115,274	105,886	96,729	
戸籍の届出(件)	3,532	3,519	3,360	3,385	3,634	
住民異動届(件)	6,495	6,998	6,857	7,068	7,189	外国人含む
戸籍謄抄本等交付(枚)	30,051	31,632	33,716	29,743	24,671	公用含む
住民票交付(枚)	25,771	26,507	24,456	23,551	21,978	公用・附票含む
印鑑登録・廃止(件)	2,225	2,159	2,014	2,040	1,871	
印鑑発行・諸証明(枚)	16,672	16,011	16,405	16,025	15,640	公用含む
附票訂正(件)	11,762	12,057	10,778	10,760	10,606	
国民年金(件)	7,782	8,002	7,924	5,351	5,289	
国民健康保険(件)	10,163	10,420	9,764	7,963	5,851	

区 分	令和3年	令和4年	令和5年	令和6年	令和7年	備 考
市民課、健康課 計	76,321	81,354	85,031	78,262	74,024	
戸籍の届出(件)	3,015	2,936	2,828	2,883	3,134	
住民異動届(件)	4,855	5,515	5,585	5,913	6,111	外国人含む
戸籍謄抄本等交付(枚)	21,235	22,990	25,089	20,889	17,519	公用含む
住民票交付(枚)	15,697	16,954	17,740	17,636	17,051	公用・附票含む
印鑑登録・廃止(件)	1,095	1,019	1,103	1,111	1,039	
印鑑発行・諸証明(枚)	6,727	6,928	9,130	9,966	10,241	公用含む
附票訂正(件)	11,762	12,057	10,778	10,760	10,606	
国民年金(件)	6,209	6,633	6,772	4,241	4,277	
国民健康保険(件)	5,726	6,322	6,006	4,863	4,046	

区 分	令和3年	令和4年	令和5年	令和6年	令和7年	備 考
山本支所 計	5,953	5,352	5,144	5,026	4,193	
戸籍の届出(件)	92	105	115	91	100	
住民異動届(件)	252	225	207	182	214	外国人含む
戸籍謄抄本等交付(枚)	1,306	1,214	1,346	1,497	1,226	公用含む
住民票交付(枚)	1,551	1,420	1,202	1,201	914	公用・附票含む
印鑑登録・廃止(件)	194	204	112	173	147	
印鑑発行・諸証明(枚)	1,558	1,359	1,252	1,192	1,126	公用含む
附票訂正(件)	-	-	-	-	-	
国民年金(件)	271	197	225	188	172	
国民健康保険(件)	729	628	685	502	294	

区 分	令和3年	令和4年	令和5年	令和6年	令和7年	備 考
三野支所 計	4,964	4,785	3,949	3,430	2,806	
戸籍の届出(件)	86	90	76	79	68	
住民異動届(件)	233	214	163	155	129	外国人含む
戸籍謄抄本等交付(枚)	919	913	825	947	703	公用含む
住民票交付(枚)	1,395	1,320	958	780	680	公用・附票含む
印鑑登録・廃止(件)	145	139	100	100	110	
印鑑発行・諸証明(枚)	1,481	1,365	1,177	926	823	公用含む
附票訂正(件)	-	-	-	-	-	
国民年金(件)	157	158	92	83	86	
国民健康保険(件)	548	586	558	360	207	

(1) 戸籍住基関係処理件数の推移 (つづき)

区 分	令和3年	令和4年	令和5年	令和6年	令和7年	備 考
豊中支所 計	8,085	7,545	6,388	5,342	4,506	
戸籍の届出(件)	56	57	35	27	33	
住民異動届(件)	277	223	183	141	127	外国人含む
戸籍謄抄本等交付(枚)	1,982	1,945	2,079	2,018	1,726	公用含む
住民票交付(枚)	2,426	2,249	1,509	1,154	1,007	公用・附票含む
印鑑登録・廃止(件)	199	237	203	144	179	
印鑑発行・諸証明(枚)	2,237	1,969	1,540	1,079	889	公用含む
附票訂正(件)	-	-	-	-	-	
国民年金(件)	288	187	247	237	241	
国民健康保険(件)	620	678	592	542	304	

区 分	令和3年	令和4年	令和5年	令和6年	令和7年	備 考
詫間支所 計	11,508	11,066	8,151	7,629	5,741	
戸籍の届出(件)	193	236	210	225	226	
住民異動届(件)	542	548	471	479	435	外国人含む
戸籍謄抄本等交付(枚)	2,913	2,779	2,379	2,474	1,726	公用含む
住民票交付(枚)	2,849	2,778	1,656	1,415	1,159	公用・附票含む
印鑑登録・廃止(件)	311	321	259	280	212	
印鑑発行・諸証明(枚)	2,693	2,617	1,665	1,321	1,070	公用含む
附票訂正(件)	-	-	-	-	-	
国民年金(件)	567	524	321	358	310	
国民健康保険(件)	1,440	1,263	1,190	1,077	603	

区 分	令和3年	令和4年	令和5年	令和6年	令和7年	備 考
仁尾支所 計	4,742	4,448	3,752	3,680	3,313	
戸籍の届出(件)	61	76	63	49	52	
住民異動届(件)	236	200	143	116	122	外国人含む
戸籍謄抄本等交付(枚)	1,007	1,064	1,135	1,141	1,052	公用含む
住民票交付(枚)	1,194	1,055	809	794	713	公用・附票含む
印鑑登録・廃止(件)	190	167	131	138	104	
印鑑発行・諸証明(枚)	1,212	1,109	937	907	903	公用含む
附票訂正(件)	-	-	-	-	-	
国民年金(件)	161	179	125	143	117	
国民健康保険(件)	681	598	409	392	250	

区 分	令和3年	令和4年	令和5年	令和6年	令和7年	備 考
財田支所 計	2,880	2,755	2,859	2,517	2,146	
戸籍の届出(件)	29	19	33	31	21	
住民異動届(件)	100	73	105	82	51	外国人含む
戸籍謄抄本等交付(枚)	689	727	863	777	719	公用含む
住民票交付(枚)	659	731	582	571	454	公用・附票含む
印鑑登録・廃止(件)	91	72	106	94	80	
印鑑発行・諸証明(枚)	764	664	704	634	588	公用含む
附票訂正(件)	-	-	-	-	-	
国民年金(件)	129	124	142	101	86	
国民健康保険(件)	419	345	324	227	147	

資料:市市民課、健康課、各支所

※印鑑発行・諸証明については、住民基本台帳カードを除く

(2) 市ホームページへのアクセス件数の推移

(単位:アクセス)

区 分	令和3年	令和4年	令和5年	令和6年	令和7年
市ホームページへの1日あたりのアクセス件数	9,767	11,566	8,820	8,388	8,297

資料:市秘書課

(3) 市メール配信サービスの利用状況

(単位:件)

区 分	令和4年	令和5年	令和6年	令和7年	令和8年
登録者数	12,871	12,942	13,009	12,984	12,984
情報別登録件数(重複)					
みとよのほんまもん	-	-	-	-	-
不審者情報	9,457	9,495	9,529	9,516	9,517
各種対策本部情報	7,329	7,362	7,389	7,385	7,387
健康情報	2,783	2,809	2,822	2,821	2,823
福祉情報	2,319	2,352	2,355	2,360	2,365
子育て情報	5,579	5,624	5,665	5,655	5,651
介護情報	1,235	1,251	1,256	1,263	1,265
年金情報	1,416	1,431	1,443	1,452	1,455
ごみ・環境情報	3,294	3,328	3,348	3,351	3,352
税情報	2,105	2,133	2,154	2,153	2,155
市営住宅情報	964	978	980	986	988
観光イベント情報	5,518	5,545	5,574	5,561	5,563
スポーツ行事情報	3,499	3,537	3,555	3,550	3,550
講演・生涯学習情報	2,529	2,559	2,574	2,576	2,576
職員募集情報	2,681	2,706	2,721	2,723	2,729
市議会情報	1,235	1,244	1,246	1,249	1,255
農業委員会情報	826	834	840	844	850
選挙情報	1,557	1,555	1,566	1,571	1,573
その他の情報	3,000	3,004	3,010	3,006	3,008
登録者数	1,996	0	0	0	0
みとよのほんまもん	1,996	-	-	-	-

資料:市秘書課、産業政策課(各年2月1日現在)

- ※ 市内中・小・幼・保・児童クラブ等でも利用
平成29年3月27日よりシステム変更。有効アドレスのみに絞られる。
- ※ みとよのほんまもんは、令和4年12月31日をもって利用終了。

(4) 市LINE公式アカウントの利用状況

(単位:人)

区 分	令和4年	令和5年	令和6年	令和7年	令和8年
市LINE公式アカウントの登録者数	2,171	3,460	4,347	5,447	6,150

資料:市秘書課(各年2月1日現在)

- ※ 令和3年11月1日からアカウントを開設

(5) 情報公開制度・個人情報保護制度の運用状況

(単位:件)

区 分	令和2年度	令和3年度	令和4年度	令和5年度	令和6年度
情報公開制度					
公開請求件数	91	92	100	122	167
公開件数	52	44	47	54	56
部分公開件数	35	46	51	55	89
非公開件数	4	2	2	13	22
不服申立て件数	0	0	1	0	0
個人情報保護制度					
個人情報取扱事務の登録件数	1,013	993	1,028	-	-
開示請求件数	13	15	41	34	39
開示件数	3	4	9	10	13
一部開示件数	9	11	32	23	25
不開示件数	1	0	0	1	1
訂正請求及び利用停止請求の件数	-	-	-	-	-
不服申立て件数	-	-	1	-	-

資料:市総務課

(6) 文書館の利用状況

(単位:人、件)

区 分	令和2年度	令和3年度	令和4年度	令和5年度	令和6年度
利用者数	1,073	921	855	1,039	1,046
歴史公文書閲覧件数	16	11	77	396	199
歴史公文書写しの交付件数	11	11	75	128	46
行政資料閲覧件数(開架を除く)	8	9	40	35	17
行政資料写しの交付件数	8	18	32	61	41
行政資料貸出件数	15	24	38	13	11
寄贈・寄託件数	1	1	0	2	4
行政利用件数	531	518	465	465	398

資料:市文書館(文書館は平成23年6月26日に開館。平成27年度より「三豊市公文書等の管理に関する条例」施行)

(7) 特定非営利活動法人の設立認証状況

(単位:法人)

区 分	令和2年度	令和3年度	令和4年度	令和5年度	令和6年度
認定法人数	32	33	33	33	34

資料:香川県県民活動・男女共同参画課

※ 各年度末現在、三豊市に住所を置く法人

令和8年版
みとよの身の丈
～三豊市データブック

発行 令和8年4月

編集・発行 三豊市 政策部 地域戦略課

〒767-8585

香川県三豊市高瀬町下勝間2373番地1

TEL 0875-73-3011

FAX 0875-73-3022

Email chiiki@city.mitoyo.lg.jp

URL <https://www.city.mitoyo.lg.jp/>